



Cikkszám

Original Zubehör
Eredeti tartozékok

Szerelési utasítások

Elektromos beépítő készlet

2K5 055 204

Maxi 2K3 055 204 B

Forgalmazza:
Volkswagen Zubehör GmbH

USA: Forgalmazza a
Volkswagen of America, Inc.
Auburn Hills / Mi.

Németországban nyomtatta
a Volkswagen Zubehör
GmbH

Fenntartjuk a jogot a szállítási
terjedelem megváltoztatására

Járműtípus:	VW Caddy GP, 13 tűs	2015. >> 10. 08.
	VW Caddy Maxi GP, 13 tűs	2015. >> 10. 08.
	VW Caddy 4, 13 tűs	2015 >>
	VW Caddy 4 Maxi, 13 tűs	2015 >>

HU

Szállítási terjedelem:

- 1 Vezetékek Kábelköteg előre összeszerelt foglalatbetéttel
- 1 Vezetékek 9 vezetékes kábelköteg a jármű elektromos rendszeréhez való csatlakoztatáshoz
- 1 Vezetékek kábelköteg, 1 vezetékes, a tápegységhez
- 1 Konnektor ház, 13 tűs, szerelőanyaggal
- 1 Utánfutó csatlakozóegység
- 1 50 Biztosítékbetét rögzítőanyaggal
- 1 Lapos csapos biztosítékok 15 A
- 2 Lapos csapos biztosítékok 20 A
- 3 300 mm hosszú kábelkötegelők
- 20 db 150 mm hosszú kábelkötegelő

Elvégzendő munka általában:

- Telepítse az elektromos készletet
- Szerelje be az aljzatot
- Csatlakoztassa a pótkocsi csatlakozóegységét
- Ellenőrizze a működést

Fontos utasítások

A munka megkezdése előtt olvassa el a telepítési utasításokat.

Az elektromos szerelőkészletet csak szakképzett szakemberek telepíthetik.

Kövesse az aktuális járműjavítási kézikönyv útmutatásait, amikor szerelési munkákat végez a járművön.



Vigyázat - húzza ki az akkumulátort!

A jármű elektronikájának károsodása az elektronikusan tárolt adatok elvesztését eredményezheti. A munka megkezdése előtt olvassa ki a hibamemóriát.

► Jegyzet

A telepítés során különös figyelmet kell fordítani a következő pontokra:

- A kábeleket nem szabad becsípni vagy megsérülni.
- Minden tömítőelemet helyesen kell felszerelni.
- Az aljzat tömítését a szigetelőhüvelyen kell elhelyezni, nem pedig az egyes vezetékeken.
- Vezesse a kábelköteget úgy, hogy ne dörzsölje a járművet, és ne szakadjon le.
- Ne vezesse a kábelköteget a kipufogórendszer közvetlen közelébe.

A pótkocsi lámpájának meghibásodását (a jelzőfényeket is, de a tolatólámpát vagy a hátsó ködlámpát nem) a műszerfalán lévő lámpahiba-jelző jelzi. A pótkocsi visszajelzői működésének ellenőrzésére szolgáló kiegészítő figyelmeztető lámpa (C2) nincs felszerelve a járműre.

A vontató jármű hátsó ködlámpája pótkocsi vontatásakor ki van kapcsolva. Utólag ködlámpát kell felszerelni azokra a pótkocsikra, amelyek még nincsenek felszerelve ködlámpával.

A foglalatadapter csak pótkocsi vontatásakor használható. A foglalatadaptert el kell távolítani, ha a pótkocsit nem használják.

Ellenőrizze a pótkocsi funkcióit pótkocsival vagy terhelési ellenállásokkal ellátott tesztberendezéssel. A technikai változtatás jogát előzetes értesítés nélkül fenntarthatjuk!

A beépítés áttekintése

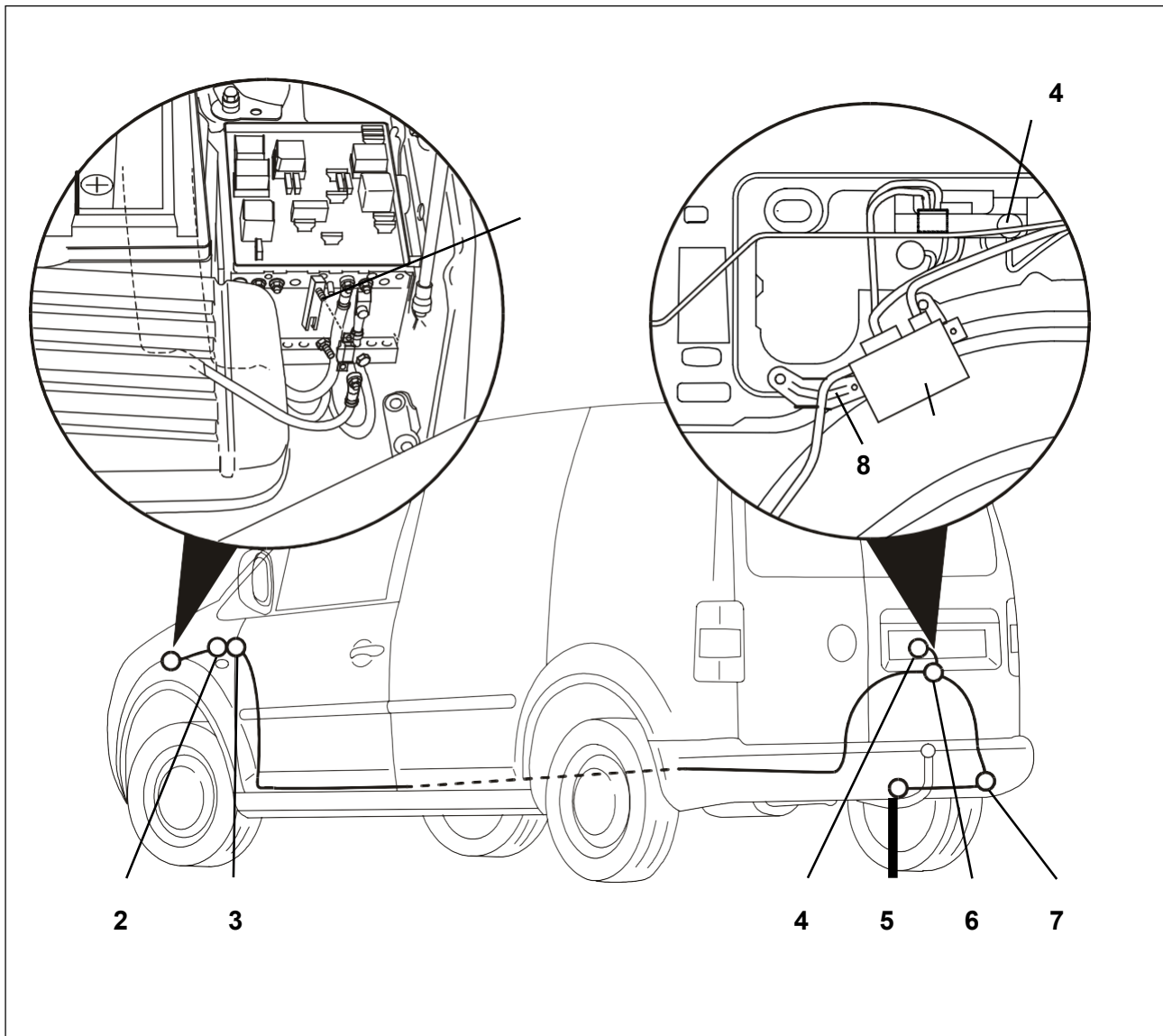

1. ábra: A beépítés áttekintése

- | | |
|----------------------------------|--------------------------------------|
| 1 Folyamatos pozitív kapcsolat | 5 Pótkocsi aljzat |
| 2 BCM (Karosszíriavezérlő modul) | 6 Pótkocsi csatlakozó egység |
| 3 Biztosíték doboztartó | 7 A kábel nyitása |
| 4 Földelési pont | 8 Pótkocsi csatlakozó egység tartója |

Telepítse az elektromos készletet

1. Válasszuk le a mínusz csatlakozást az akkumulátorról.
2. Szükség esetén távolítsa el a következő burkolatokat és burkolatokat:
 - A csomagtérben
 - A csomagtér padlójának fedele
 - Rakodó küszöbfedél
 - Panel a csomagtér jobb oldalára való felszereléshez
 - A jármű bal oldalán
 - Vezetőoldali küszöbvédő
 - Bal oldali burkolat a kormányoszlop mellé szerelve
 - Szerelje szét a biztosítékdobozt
 - A modelltől függően különböző belső paneleket kell szétszerelni úgy, hogy az útvonal a pótkocsi vezérlőegységétől a jobb hátsó részen közvetlenül a saroklemez előtt (a B és C oszlopok között itt, kereszteződésben itt), majd a biztosítékház elejéig szabad legyen.
 - A motortérben
 - Távolítsa el a központi elektromos rendszer fedelét
 - Szerelje szét a légszűrő házát
 - Teljesen távolítsa el az akkumulátort, az elemtartót és a légszűrőt

► Jegyzet

Ha a pótkocsi vezérlőegységének 6K0 959 503 A eszköztartója (1/8. ábra) nincs felszerelve a járműbe, akkor ezt és 2 x N.106.667.01 rögzítőcsavart meg kell rendelni a VW Kassel-től.

3. Helyezze be és rögzítse a pótkocsi csatlakozóegységét az eszköztartóba (1/8. ábra).
4. Távolítsa el a 40 mm-es lyukfedelelet a jármű hátuljának jobb oldalán lévő oldallemezről (1/7. ábra).
5. Vezessük a kábelköteg aljzat végét belülről és a kábelnyíláson keresztül fel a foglalat tartólemzére (1/5. ábra).
6. Helyezze be a gumitömítést a nyílásba (1/7. ábra).

Az aljzat felszerelése

7. Nyomja be az érintkezőbetétet a foglalat házába, majd nyomja fel a gumitömítést a foglalathoz.
8. A mellékelt csavarokkal csavarja fel a foglalatot a tartólemzre (1/5. ábra); max. nyomaték = 2,0 nm.

A pótkocsi csatlakozóegységének csatlakoztatása

9. Tolja a 12 és 16 utas aljzatházakat a pótkocsi csatlakozóegységének nyílásaiba (1/6. ábra), amíg a helyükre nem rögzülnek.
10. Használja a 3 tűs csatlakozót a folyamatos pozitív előkészítéshez a "Töltőkábel" és a "Töltőkábel földelése" funkciók utólagos felszereléséhez.

Telepítse az elektromos készletet

11. Csatlakoztassa a barna vezetékeket a gyűrűszemekkel a jármű földelési pontjához (1/4. ábra).
 12. Vezesse a fennmaradó kábelköteget a jármű kábelkötege / csatornái mentén a jobb oldalon a saroklemezig a B és C oszlopok között. Most vezesse át balra, és fel a bal oldali BCM területre elöl (1/2. ábra).
 13. Oldja ki a BCM barna dugóját (C aljzat), és nyomja nyitva az érintkező támogatást. Oldja fel a következő kábeleket, és helyezze be őket a kábelkötegre szerelt 3 tűs aljzatházba:
 - Narancssárga / barna kábel a 16. kamrából az 1. kamrába a fekete házban.
 - Narancssárga / zöld kábel a 15. kamrából a 3. kamrába a fekete házban.
 - Fekete / piros kábel a 17. kamrából a 2. kamrába a mellékelt fehér házban.
 14. Helyezze be a narancssárga / barna, narancssárga / zöld és fekete / piros egyes kábeleket a kábelkötegből, színüknek megfelelően, a barna aljzat üres 15, 16 és 17 kamrájába.
 15. Nyomja össze újra a barna érintkezőtámaszokat, pattintsa be őket a barna fedősapkába, majd csatlakoztassa újra a dugót a BCM-hez (C aljzat), és rögzítse a helyén.
 16. Most dugja össze a nyitott 3 tűs fekete-fehér házat.
 17. Távolítsa el a biztosítékdoboz fekete fedelét (1/3. ábra), nyomja ki a lila zárat, távolítsa el a biztosítókkal védett vezetéket a 12. kamrából (term.15), majd helyezze be a kábelkötegre szerelt 1-pólusú házba. Helyezze vissza az egyetlen fekete / kék vezetéket a visszaállított kábelből a biztosítékdoboz tartójának 12. kamrájába. Most dugja össze az 1 tűs házakat.
 18. Csatlakoztassa a következő vezetékeket a biztosítékkamra megfelelő biztosítéki oldalához:
 - Piros drót a 40. kamrában.
 - Piros/fekete vezeték a 41. kamrában.
 - Piros/kék vezeték a 42-es kamrában.
 19. Ha a jármű 40-42. biztosítékpozíciói nincsenek felszerelve a 30. kapoccsal, akkor a mellékelt kábelezési adaptert fel kell szerelni.

Helyezze be a 3-utas érintkezőt a biztosítékdoboz 40-42 nyílásainak bemeneti oldalába.

Toljuk át a huzal végét a kábelszemmel a szerelőlap tömítőgyűrűjének megfelelő nyílásán, és vezessük fel a motortérben lévő központi elektromos áramban (EM doboz) lévő folyamatos pozitív elosztóhoz (1/1. ábra).
- **Jegyzet**
- A szerelőlap tömítőgyűrűjének új nyílását le kell zárni, hogy megakadályozza a nedvesség beszivárgását a belső térbe!
20. Csúsztassa a csomagolásban található M5 x 13 hatlapfejű csavart a folytonos pozitív elosztó alatti horonyba, és rögzítse a helyén.
 21. Csavarja be az 50 A-es biztosítékbetétet és a kábelszemmet a piros vezetékre, amelyet ide vezetett a mellékelt rugós alátét és anya segítségével (ajánlott nyomaték: 4,5 Nm).
 22. Helyezze be a mellékelt biztosítékokat az alábbiak szerint:
 - Szereljen be egy 15 A-es biztosítékot a 40-es nyílásba
 - Szereljen be 20 A biztosítékot a biztosítékblokk 41. és 42. nyílásába.

Ellenőrizze a működést

23. Csatlakoztassa újra a földelést a jármű akkumulátorához.
24. A gyárilag felszerelt átjárót "vonóhorog" in the self-diagnosis A függvénybővítményhez kódolással kell ellátni egy szerviztesztelő segítségével az alábbiak szerint:
 - Címszó "19" diagnosztikai felület adatbuszhoz.
 - Válassza ki a 008-as függvényt, kódolás (szolgáltatás \$ 22).
 - Válassza ki a 008.02 telepítési listát.
 - Válassza ki a "69" címszót Trailer funkció.
 - Váltson "kódolt" értékre.
 - Folytassa a kódolást a menü szerint.
 - 022 végkimenet.
25. További kódolás a ServiceNeten történik, vagy lépjen kapcsolatba az NSC-vel.
26. Ezután, mint az elején, hajtson végre egy rendszerkérést az "Írányított hibaelhárítás" segítségével, és törölje az esetleges hibakódokat.
27. Ellenőrizze a pótkocsi funkcióit megfelelő vizsgálóberendezéssel (terhelési ellenállásokkal) vagy csatlakoztatott pótkocsival.
28. Rögzítse az összes vezetékét kábelkötegelőkkel.
29. Helyezze vissza az összes eltávolított alkatrészt.

Csatlakozó kiosztás

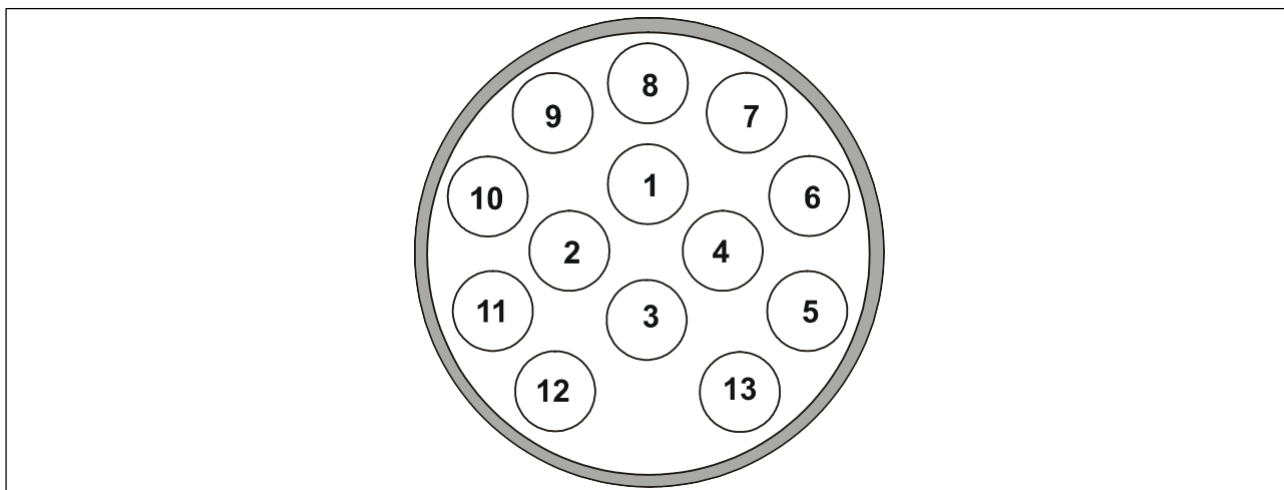

Érintkez és	Áramkör	Vezeték színe
1	Jelző, bal oldal	fekete/fehér
2	Hátsó ködlámpa	szürke/kék
3	Föld (1-8. kör)	barna
4	Jelző, jobb oldal	fekete/zöld
5	Hátsó lámpa, jobb oldal	szürke/piros
6	Féklámpa	fekete/piros
7	Hátsó lámpa, bal oldal	szürke/fekete
8	Tolatólámpák	fekete/kék
9	Folyamatos pozitív	piros
10	Töltőkábel	sárga
11	Föld (10. kör)	barna/fehér
12	Pótkocsi észlelése	--
13	Föld (9. kör)	barna