

Beszereelési útmutató

Audi e-tron GT 2021 ►

Alaptartó

Szállítási terjedelem 4J3.071.126

Eredeti Audi tartozék

Kiadás 01



Tartalomjegyzék

1	Megjegyzések	1
1.1	Biztonsági utasítások	1
1.2	A rakományra vonatkozó biztonsági utasítások	2
1.3	Műszaki információk	3
1.4	Szállítási terjedelem	3
1.5	Szerelési áttekintés	4
1.6	A tetőcsomagtartó felszerelése a járműre	5
1.7	Felépítmények felszerelése T-hornyos anyák segítségével	9
1.8	Profilburkolat felszerelése	9
1.9	A tetőcsomagtartó leszerelése	9
1.10	A tetőcsomagtartó szélességének beállítása	10



1 Megjegyzések

1.1 Biztonsági utasítások

⚠ FIGYELEM!

Mielőtt megkezdene a szerelést, kérjük, olvassa el gondosan a szerelési útmutatót. A szerelési útmutató és a biztonsági tudnivalók figyelmen kívül hagyásával saját, és mások biztonságát veszélyezteti.

⚠ FIGYELEM!

A vezető felelős azért, hogy látását és hallását ne befolyásolja a rakomány vagy a jármű állapota. Az alkatrészek javítását vagy cseréjét szakszervizben végeztesse el. Az Audi márkakereskedésekben beszerezhető eredeti alkatrészek használata javasolt.

⚠ FIGYELEM!

Indulás előtt mindig ellenőrizze a tetőcsomagtartó és a felépítmények minden csavarkötését és csatlakozását, megbizonyosodva az előírás szerű illeszkedésről és felszerelésről. Szükség esetén húzza meg a kötéseket.

Ellenőrizze a csavarkötéseket és csatlakozásokat megfelelő időközönként, és szükség esetén húzza meg őket. Kedvezőtlen útviszonyok esetén gyakrabban ellenőrizze a csavarkötéseket és összeköttetéseket.

Ne használjon kenőanyagokat a csavarkötéseken.

⚠ FIGYELEM!

Az ebben az útmutatóban a tetőcsomagtartók felszerelésére, kezelésére és használatára vonatkozóan leírt műveleteket feltétlenül be kell tartani.

- ◆ *Az eltérések a tetőcsomagtartó vagy a felszerelt felépítményelem leválásához vezethetnek.*
- ◆ *A tetőcsomagtartók kialakításából adódóan szakszerű felszerelés, kezelés és használat esetén a járműben nem keletkezhetnek károk.*
- ◆ *A gyártó kifejezetten nem vállal felelősséget a meghatározott összeszerelési eljárás vagy utasítások be nem tartásából eredő károkért.*
- ◆ *Az útmutatótól eltérő, szakszerűtlen felszerelés, kezelés vagy használat érvényteleníti a gyártóval szembeni szavatossági igényt.*

⚠ FIGYELEM!

A jármű menet- és fékezési tulajdonságai, valamint az oldalát érő szélökösekre való érzékenysége megváltozik. Ennek megfelelően válassza meg a vezetési stílust – balesetveszély!

A 130 km/h (81 mph) maximális menetsebességet nem szabad túllépni.

Erős oldalszélben vezessen különösen óvatosan:

- ◆ *Tehergépkocsi szélárnyékába történő behajtáskor és onnan való kihajtáskor, hidakon való haladáskor.*
- ◆ *Ha bokrok, fák, falak és házak, valamint egyéb akadályok mellett halad el.*



⚠ Figyelem!

A járműben keletkező károk elkerülése érdekében hosszabb tárgyak felrakodása után óvatosan nyissa fel a csomagtertetőt. Automata csomagtertetővel felszerelt járműveknél adott esetben ajánlott módosítani a nyitási szöveget ⇒ A jármű használati útmutatója.

⚠ Figyelem!

Ne hajtson be autósóba felépítményekkel vagy azok nélkül felszerelt tetőcsomagtartóval.

ℹ Megjegyzés

A tetőn való szállításkor be kell tartani a KRESZ vonatkozó előírásait, ill. az adott ország előírásait.

1.2 A rakományra vonatkozó biztonsági utasítások

⚠ FIGYELEM!

Tetőterhelés

- ◆ **A tetőcsomagtartó, a felépítmények és a hasznos teher 75 kg (165 font) legnagyobb megengedett össztömegét be kell tartani, és nem szabad túllépni.**

Megfeszülés

- ◆ **Ne feszítse meg egymáshoz képest a tetőcsomagtartókat!**

Felépítmények

- ◆ **Először a tetőcsomagtartókat szerelje fel a járműre, és csak azután szerelje rá a felépítményeket!**

A jármű megváltozott magassága

- ◆ **Különösen ügyeljen a mélyen lelógó ágakra, az alacsony átjárókra, alacsony garázsbehajtókra, a parkolóházak és mélygarázsok magasságkorlátozására.**

Oldalszél-érzékenység

- ◆ **A jármű menet- és fékezési tulajdonságai, valamint az oldalát érő szélöklésekre való érzékenysége megváltozik. A vezetési stílust ennek megfelelően kell megválasztani!**

A rakomány egyenletes terhelésű felhelyezése

- ◆ **A tetőterhelést egyenletesen ossza szét a tetőcsomagtartókon, kerülje az egyoldalú terhelést.**

A rakomány szélessége

- ◆ **A rakomány a jobb és a bal oldalon nem lóghat túl a tetőcsomagtartó szélein. Kerülje az egyoldalú terhelést.**



1.3 Műszaki információk

Műszaki adatok

A tetőcsomagtartó garnitúra önsúlya: kb. 6,0 kg (13 font).

Tetőterhelés, ill. rakomány

A meglévő tetőterhelés meghatározása:

A tetőcsomagtartó tömege

+ a felépítmény súlya

+ a rakomány súlya

= maximális megengedett tetőterhelés (75 kg/165 font)



FIGYELEM!

Soha ne lépje túl:

- ◆ a megengedett legnagyobb tetőterhelést (75 kg/165 font),
- ◆ a megengedett legnagyobb tengelyterheléseket,
- ◆ a jármű megengedett legnagyobb össztömegét ⇒ lásd a jármű használati útmutatóját.

1.4 Szállítási terjedelem

Darab	Leírás	Információ
1	Első tetőcsomagtartó	Jelölés a menetirány szerinti bal oldalon alul
1	Hátsó tetőcsomagtartó	Jelölés a menetirány szerinti bal oldalon alul
2	Profilburkolat	Hosszúság 1250 mm
1	Nyomatékkulcs 8 Nm	
2	Kulcs	
1	Szerelési segédeszköz	
1	Beszerelesi útmutató	



1.5 Szerelési áttekintés

- 1 - Profilburkolat (2 db)
- 2 - Imbuszcsony M6 x 12 (4 db)
- 3 - Profilső (2 db)
- 4 - Nyomatékkulcs 8 Nm (1 db)
- 5 - Profilsapka (4 db)
- 6 - Pánthuzal (4 db)
- 7 - Zár (4 db)
- 8 - Takarófedél (4 db)
- 9 - Kulcs (2 db)
- 10 - Szerelési segédeszköz (1 db)
- 11 - Fémláb műanyagborítással (4 db)
- 12 - Biztosítógyűrű/O-gyűrű (4 db)
- 13 - Rögzítőcsavar Nord-Lock biztosító alátéttel (4 db)
- 14 - Alaptest merevítőlemez (4 db)
- 15 - Alaptest jobb oldali burkolata (4 db)
- 16 - Alaptest bal oldali burkolata (4 db)
- 17 - Címke (2 db)
 „Front left” – „Rear left”

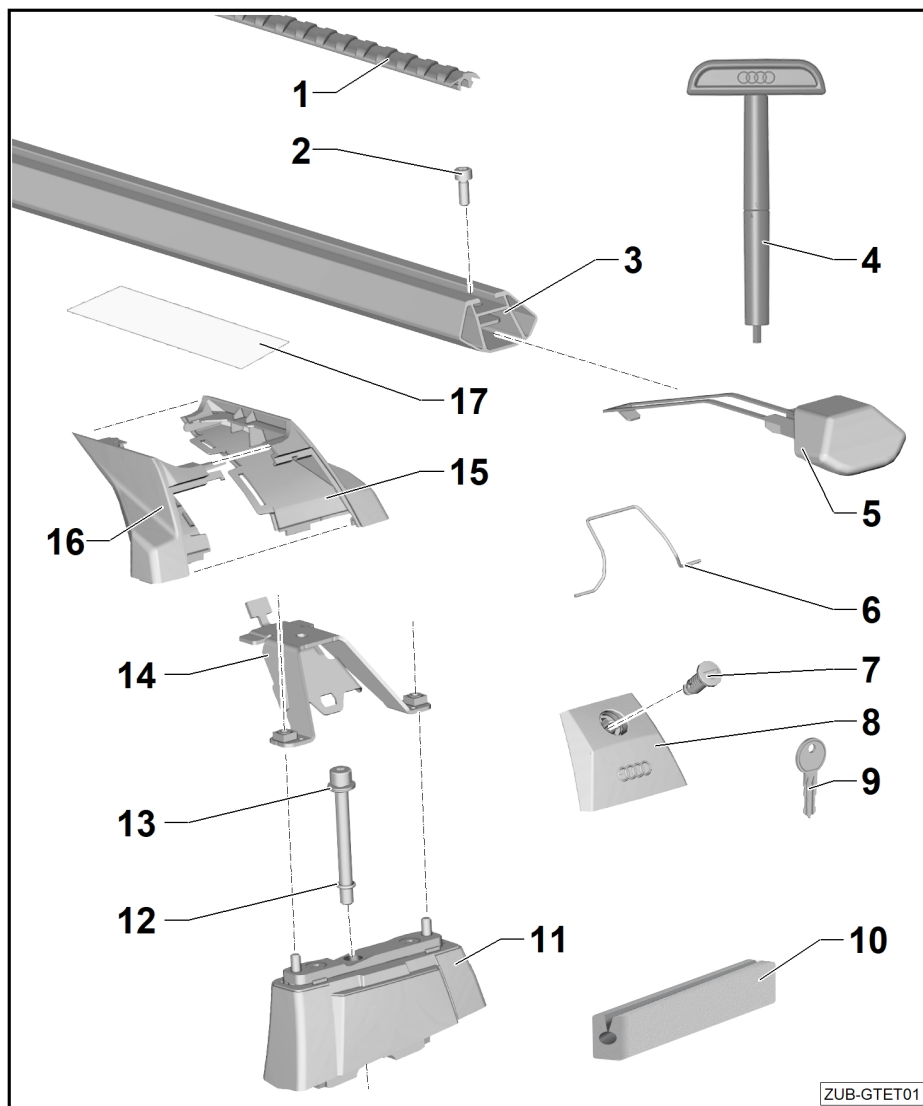

1.6 A tetőcsomagtartó felszerelése a jármű-re

A jármű előkészítése a felszereléshez:

Megjegyzés

A tetőcsomagtartókat ketten szereljék fel.

- A jármű tetején a bal és a jobb oldalon egy-egy tetőléc található két-két takarófedéllel -X-, amelyek a tetőcsomagtartó felfogatását takarják.
- ◆ Tisztítsa meg a jármű tetején az érintkező részt (legyen por- és zsírmentes).
- A tetőcsomagtartó felszereléséhez a takarófedeleket -X- a vezetőoldalon ki kell hajtani.

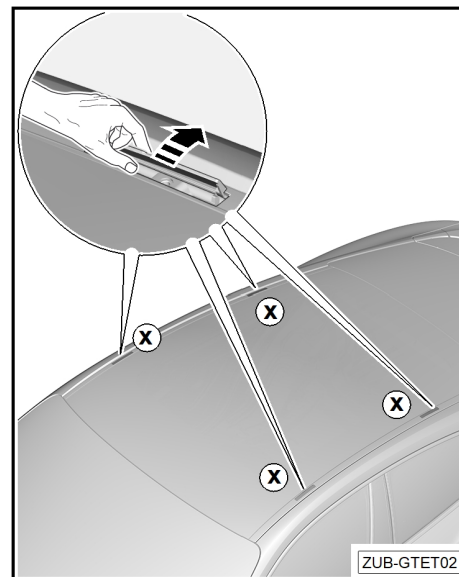

A tetőcsomagtartó előkészítése a felszereléshez:

- Nyissa ki a zárat -9- a kulccsal -7-.
- Nyissa ki a takarófedeleket -8- -a nyíl irányába-.
- Húzza le a profilsapkát -5- a profilcsőről -nyíl-.

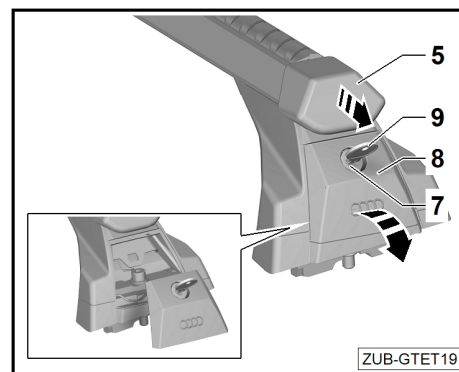

- Írja be ide a tetőcsomagtartó kulcsszámát, hogy könnyebb legyen pótolni, ha a kulcs elveszett.

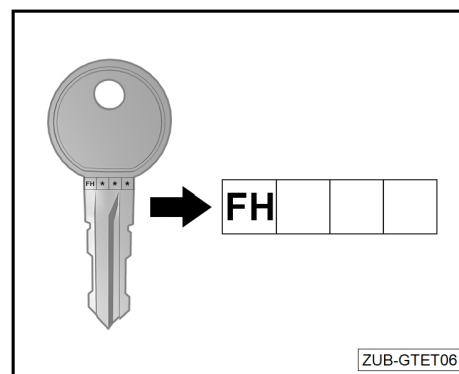



Az első tetőcsomagtartó felszerelése

- Tisztítsa meg a két tetőcsomagtartó érintkezési területét.

Megjegyzés

A profilsövek alján lévő matricáknak a jármű bal oldalán kell lenniük úgy, hogy a nyomtatott nyíl menetirányba mutasson, és a címkéken „FRONT LEFT” (bal első) és „REAR LEFT” (bal hát-só) jelölés legyen.

- Helyezze fel a szerelési segédeszközt -10- az utasoldalon a fémlábra az első tetőcsomagtartó műanyagborításával -11-.
- Óvatosan helyezze le az első tetőcsomagtartót a felemelt szerelési segédeszközzel -10- a vezetőoldalról az utasoldali zárt takarófedélre -nagyító-.

- Helyezze be a vezetőoldalon a tetőcsomagtartó műanyagborítással ellátott fémlábát -11- a tetőcsomagtartó felfogatásába, és csavarja be a rögzítőcsavart -13- max. egy fordulatnyira.

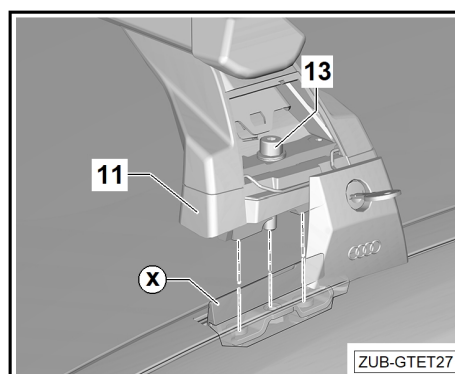
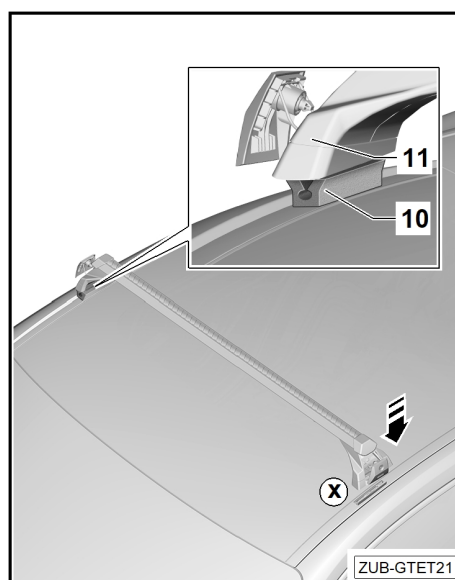
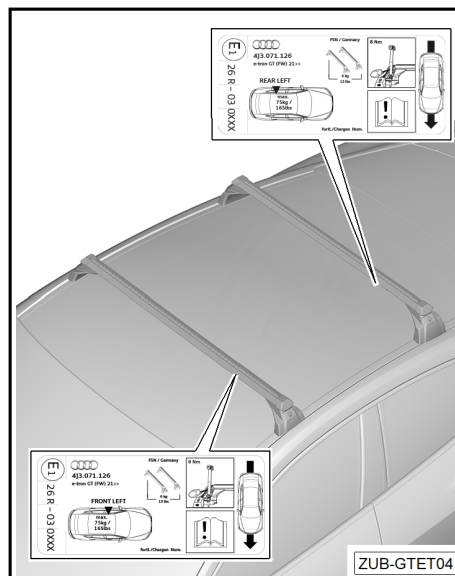

- A tetőcsomagtartó felhelyezésekor ügyeljen arra, hogy a takarófedél -X- nyíl- műanyagborítással ellátott fémtalpban -11- legyen.

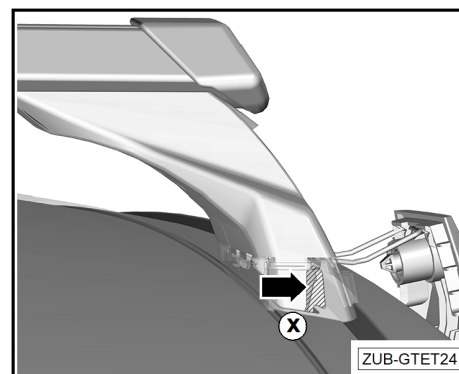

- Emelje meg az utasoldali tetőcsomagtartót legfeljebb 5 cm-rel, nyissa fel a takarófedelelet -X-, távolítsa el a szerelési segédeszközt -10- -nyíl irányba-, és helyezze a fémtalpat a műanyagborítással -11- a tetőcsomagtartó felfogatásába.

- A tetőcsomagtartó felhelyezésekor ügyeljen arra, hogy a takarófedél -X- műanyagborítással ellátott fémtalpban -11- legyen.

- Max. egy fordulatnyira szorítsa meg a rögzítőcsavart -13-.

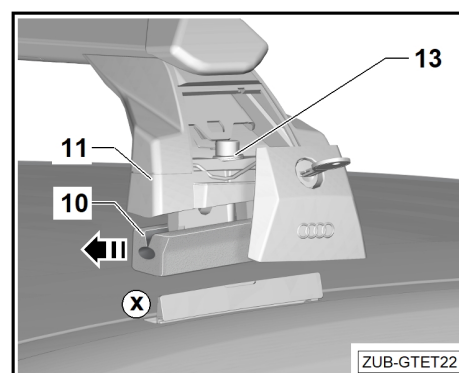

i Megjegyzés

Ha a tetőcsomagtartót nem lehet a fent leírtak szerint felszerelni, akkor szakszervizben ellenőriztetni kell a megfelelő alapbeállítást.

- Helyezze a nyomatékkulcsot -4-a szorítócsavarra -13-, és kissé húzza meg.

i Megjegyzés

- ◆ A rögzítőcsavarokat -13- finoman, a jármű két oldalán felváltva kell meghúzni.
- ◆ A rögzítőcsavaroknak -13- könnyen becsavarhatónak kell lenniük a tetőn lévő menetes idomokba! Ellenkező esetben azonnal csavarja ki újra a csavarokat, hogy elkerülje a rögzítőcsavar menetének és a tetőben lévő menetes ellendarabnak a megrongálódását!

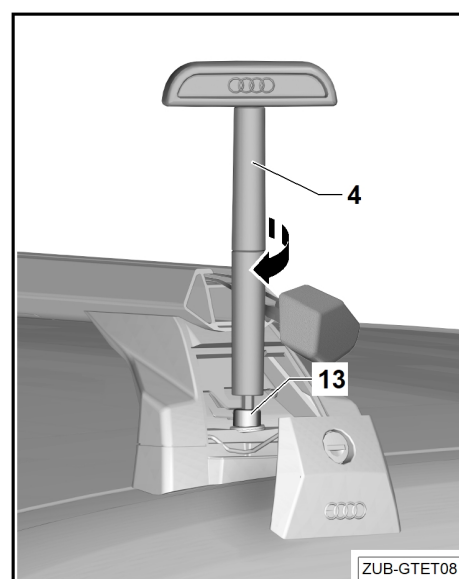



- Húzza meg a rögzítőcsavarokat -13- a nyomatékkulccsal -4- 6 Nm nyomatékkal kétoldalt felváltva, két lépésben, amíg a jelölés nyilai egybe nem esnek.
- Ezzel eléri a szükséges 8 Nm forgatónyomatékot.
- Ellenőrizze a szoros rögzítést a tetőn.

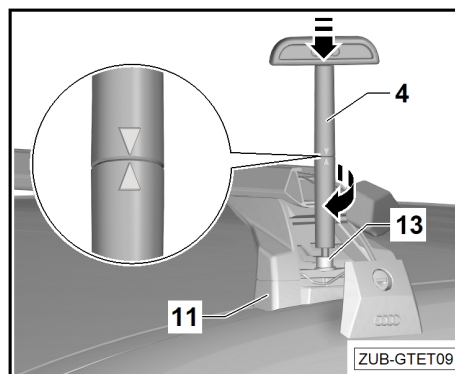

- A tetőcsomagtartók felszerelése után tűzze vissza a profil-sapkákat -5- a profilcsőre -3-.
- Cszukja vissza a -8- takarófedeleket.
- Zárja a takarófedelelet -8- a kulccsal -9-.
- Húzza ki a -9- kulcsot.

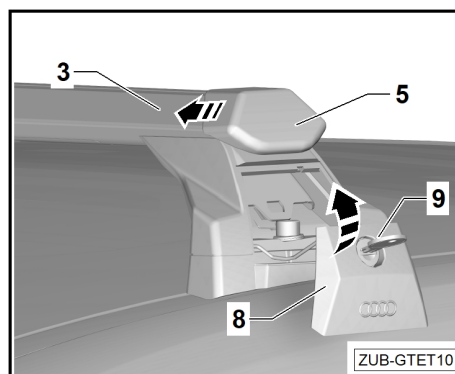

⚠ FIGYELEM!

Ellenőrizze a tetőcsomagtartó és a szállított tárgy biztos tartását:

- ◆ minden utazás megkezdése előtt,
- ◆ kb. 10 km megtétele után,
- ◆ jó minőségű utakon kb. 300 km-enként,
- ◆ rossz minőségű (rázós) utakon gyakrabban,
- ◆ az esetleges eltolódások/elmozdulások szempontjából rendszeresen.

Ha nem ellenőrzi a tetőcsomagtartók biztonságos rögzítését, és nem húzza meg szükség esetén a rögzítőelemeket, azok a megfelelő elhelyezés ellenére meglazulhatnak, és alkatrészek veszhetnek el – balesetveszély!

Ha valamilyen változás történt, haladjon tovább csökkentett sebességgel a következő megállási lehetőségig, és húzza meg a tetőcsomagtartó csavarkötéseit és rögzítéseit.

A hátsó tetőcsomagtartó felszerelése

- A hátsó tetőcsomagtartót ugyanúgy kell felszerelni, mint az első tetőcsomagtartót => „A tetőcsomagtartó szélességének beállítása“ a 10. oldalon.

1.7 Felépítmények felszerelése T-hornyos anyák segítségével

- A T-horonyanyák -A- felszereléséhez húzza le a profilsapkát -5- a profilcsőről -3-.
- Vezesse be a T-horonyanyákat -A- a meglévő T-horonyba.
- Nyomja vissza és reteszelje a profilsapkát -5-.
- Rögzítse a felépítményeket a mindenkor szerelési útmutató szerint a T-horonyanyákon -A-.

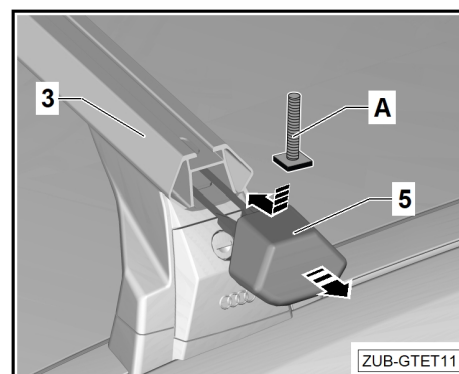

1.8 Profilburkolat felszerelése

Megjegyzés

- ◆ *Ne használjon kenőanyagot a profilburkolat felszereléséhez!*

A profilburkolat felszerelése felépítmények T-hornyos anyák használata nélküli rögzítéséhez:

- Mérje meg a profiltakarót -1-, vágja le egy alkalmas eszközzel -A-, és középről kifelé haladva tolja be a tetőcsomagtartó -B- profilcsővébe -3-.
- A profiltakarónak -3- a profilcső T-hornyának teljes hosszában reteszelődni kell -1-.

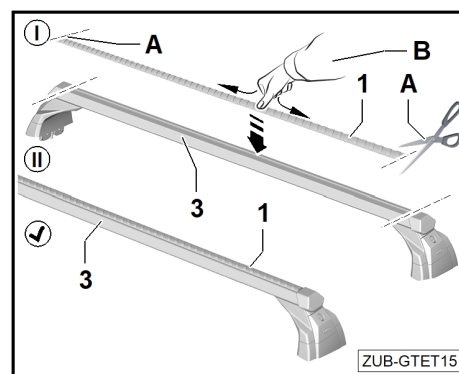

A profilburkolat felszerelése felépítmények T-hornyos anyák használatával történő rögzítéséhez:

- Mérje meg és jelölje meg -A- a profilburkolatot -1-.
- Rövidítse le a profilburkolatot -1- megfelelő műhelyfelszerelés segítségével -B-.
- Nyomja be a T-horony T-horonyanyák közötti nyitott részeit a profiltakaróval -1- középről kifelé haladva a tetőcsomagtartó -C- profilcsővébe -3-.
- A profiltakarónak -3- a T-horony teljes hosszában reteszelődni kell a profilcsőbe -1-.

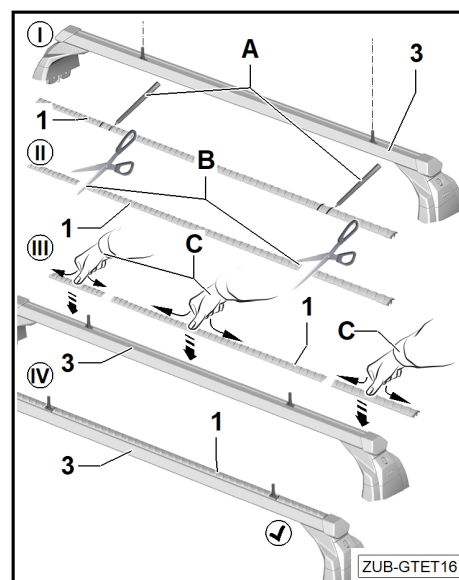

1.9 A tetőcsomagtartó leszerelése

Megjegyzés

A tetőcsomagtartót fordított sorrendben és másvalaki szerelje le!



1.10 A tetőcsomagtartó szélességének beállítása

Megjegyzés

- ◆ A tetőcsomagtartót a gyártó előre beállította az ön járművéhez.
- ◆ Ha a tetőcsomagtartó pár nincs megfelelően beállítva, akkor szakszervizben ellenőriztetni kell a megfelelő alapbeállítást.

Útmutató a szakműhely számára, ha a támasztóláb helyzete nincs megfelelően beállítva az adott járműhöz.

- Szerelje fel a tetőcsomagtartót a járműre.
- Húzza ki a profilsapkát kb. -2 cm--re a profilcsőből -B-, hogy hozzáférjen az imbuszcsavarokhoz.
- Lazítsa meg egy (5 mm-es) imbuszkulccsal -A- a jobb oldali támasztólábon lévő imbuszcsavart -2- annyira, hogy a támasztólábat el lehessen csúsztatni. A tetőcsomagtartó közben maradjon a jármű tetején.
- Úgy állítsa be a tetőcsomagtartót, hogy a fémláb a műanyagfedéllel -11- megfelelően illeszkedjen a tetőcsomagtartó felfogásába, és a rögzítőcsavarokat -13- kézzel könnyen el tudja forgatni.

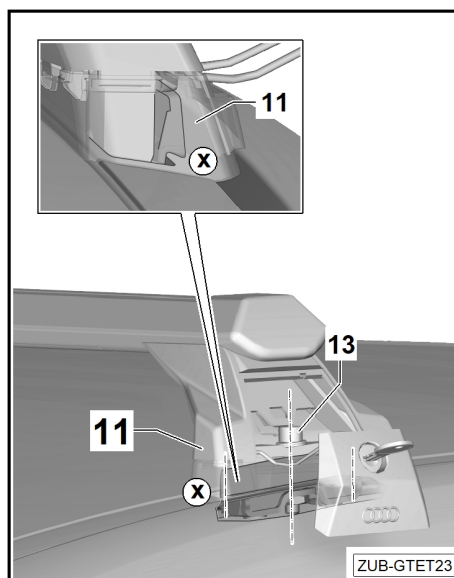
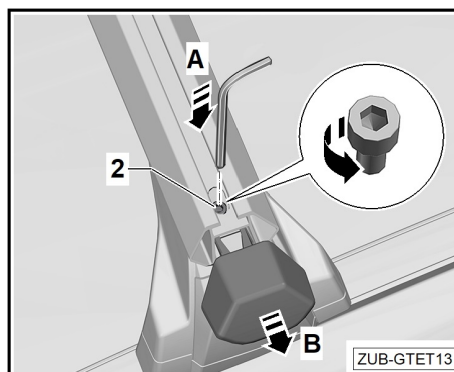

- Húzza meg egy (5 mm-es) imbuszkulccsal 10 Nm nyomatékkal -A- az imbuszcsavart -2-.
- Nyomja vissza a profilsapkát a profilcsőbe -B-.
- Szükség esetén ismételje meg a műveletet a másik tartóhídon is.

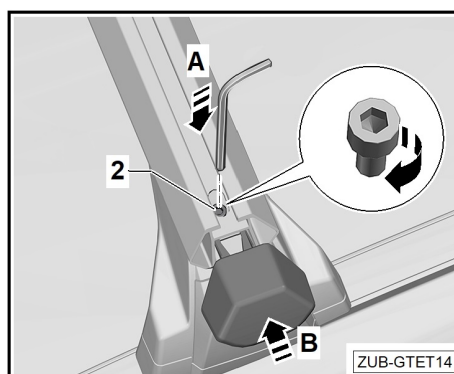

FIGYELEM!

Ellenőrizze, hogy az összes imbuszcsavar meg van-e húzva (10 Nm). Ellenkező esetben a tetőcsomagtartó meglazulhat, ill. elveszhet – balesetveszély!

Erre a célra ne a mellékelt nyomatékkulcsot használja.