

## **Beszereelési útmutató**

### **Bővítőkészlet harmadik kerékpárhoz**

**a 4K1.071.105 szállítási terjedelembbe tartozó  
utánfutó-vonóberendezésre szerelhető kerékpár-  
tartóhoz**

**Eredeti Audi tartozék**

Kiadás 01



## Tartalomjegyzék

<b>1</b>	<b>Általános tudnivalók</b> .....	<b>1</b>
<b>2</b>	<b>Biztonsági utasítások</b> .....	<b>2</b>
2.1	Általános biztonsági tudnivalók .....	2
2.2	Biztonsági utasítások az utazás megkezdése előtti és utáni ellenőrzéshez, valamint az üzemeltetés során .....	3
2.3	A rakományra vonatkozó biztonsági utasítások .....	4
2.3.1	Szélesség és hosszúság .....	4
2.3.2	Kerékpárok .....	4
2.3.3	Az utánfutó-vonóberendezésre szerelhető kerékpártartó és az utánfutó-vonóberendezés teherbírása és támasztó terhelése .....	4
2.4	Az oldalszél-érzékenységre vonatkozó biztonsági utasítások .....	5
<b>3</b>	<b>Szállítási terjedelem és szerelési áttekintés</b> .....	<b>6</b>
3.1	Szállítási terjedelem .....	6
3.2	Szerelési áttekintés .....	7
<b>4</b>	<b>Bővítőkészlet harmadik kerékpárhoz</b> .....	<b>8</b>
4.1	A bővítőkészlet felszerelése az utánfutó-vonóberendezésre szerelhető kerékpártartóra .....	8
4.2	A bővítőkészlet leszerelése az utánfutó-vonóberendezésre szerelhető kerékpártartóról .....	9
4.3	Ápolási tudnivalók .....	9
<b>5</b>	<b>Kerékpárok szállítása</b> .....	<b>11</b>
5.1	A harmadik kerékpár felszerelése a bővítőkészletre .....	11
5.2	A kerékpárok leszerelése az utánfutó-vonóberendezésre szerelhető kerékpártartóról .....	14



# 1 Általános tudnivalók

Az utánfutó-vonóberendezésre szerelhető kerékpártartó felszerelése előtt figyelmesen olvassa el ezt az útmutatót, és vegye figyelembe A FIGYELMEZTETÉSEKET, elővigyázatossági és tájékoztató információkat.



## **FIGYELEM!**

***Az ezzel a szimbólummal jelölt szövegek az Ön személyes biztonságára vonatkozó információkat tartalmaznak és a lehetséges baleset- és sérülésveszélyekre hívják fel a figyelmet.***



## **Figyelem!**

***Az ilyen szimbólummal jelzett szövegrészek a jármű lehetséges károsodására figyelmeztetnek.***



## **Megjegyzés**

***Az ilyen szimbólummal jelzett szövegrészek kiegészítő információkat tartalmaznak.***

**Az Audi AG a jelen szerelési útmutató tartalmának figyelmen kívül hagyása esetén nem vállal felelősséget.**

**EBE jóváhagyási szám e11 26R-036629**



## 2 Biztonsági utasítások

### 2.1 Általános biztonsági tudnivalók

#### FIGYELEM!

*Az utánfutó-vonóberendezés kerékpártartójának felszerelésére, kezelésére és használatára vonatkozó, jelen utasításokban leírt munkalépéseket és biztonsági utasításokat maradéktalanul be kell tartani.*

- ◆ *Még a legkisebb eltérés is az utánfutó-vonóberendezés kerékpártartója vagy a felszerelt kerékpár meglazulását okozhatja.*
- ◆ *Az utánfutó-vonóberendezésre szerelhető kerékpártartót úgy tervezték, hogy szakszerű felszerelés, kezelés és használat esetén a jármű ne sérülhessen meg.*
- ◆ *A gyártó kifejezetten nem vállal felelősséget a meghatározott összeszerelési eljárás vagy utasítások be nem tartásából eredő károkért.*
- ◆ *Az útmutatóban leírtaktól eltérő, szakszerűtlen összeszerelés, kezelés vagy használat érvényteleníti a gyártóval szembeni garanciaigényeket.*

#### FIGYELEM!

*Az utánfutó-vonóberendezésre szerelhető kerékpártartó csak kerékpárok szállítására alkalmas – balesetveszély!*

- ◆ *A sérült alkatrészeket azonnal cserélje ki.*
- ◆ *Ne használjon rugalmas hevedereket vagy gumipókokat!*

#### FIGYELEM!

*Mielőtt megkezdene a szerelést, kérjük, olvassa el gondosan a szerelési útmutatót. A szerelési útmutató és a biztonsági tudnivalók figyelmen kívül hagyásával saját, és mások biztonságát veszélyezteti.*

#### FIGYELEM!

*A vezető felelős azért, hogy látását és hallását ne befolyásolja a rakomány vagy a jármű állapota. Továbbá a vezető felelős azért is, hogy a jármű a rakománnyal együtt is megfeleljen az előírásoknak, és ne csökkenjen a közlekedésbiztonság.*

#### FIGYELEM!

*Az asszisztensrendszerekkel (pl. beparkolási segéd, parkolássegítő, automatikusan működtetett csomagteretető stb.) rendelkező járművek esetében ezek automatikusan kikapcsolnak, vagy korlátozott mértékben használhatók, ha az utánfutó csatlakozóját használják ⇒ üzemeltetési útmutató.*

#### FIGYELEM!

*Az alkatrészek javítását vagy cseréjét szakszervizben végeztesse el. Az Audi márkakereskedésekben beszerezhető eredeti alkatrészek használata javasolt.*



**⚠ Figyelem!**

**Ne hajtson be autósóba kerékpárokkal vagy azok nélkül felszerelt utánfutó-vonóberendezésre szerelhető kerékpártartóval.**

**ℹ Megjegyzés**

- ◆ Tartsa be az adott országban az utánfutó-vonóberendezésre szerelhető kerékpártartók használatára vonatkozó törvényi előírásokat.
- ◆ Ha nem használja az utánfutó-vonóberendezésre szerelhető kerékpártartót, akkor szerelje le.
- ◆ A műszaki változtatások jogát fenntartjuk.

## 2.2 Biztonsági utasítások az utazás megkezdése előtti és utáni ellenőrzéshez, valamint az üzemeltetés során

**⚠ FIGYELEM!**

**Minden felszerelés után és minden utazás előtt ellenőrizze a világítási rendszer működését, és az utánfutó-vonóberendezésre szerelhető kerékpártartó szilárd rögzítését – balesetveszély!**

**⚠ FIGYELEM!**

**Ellenőrizze az utánfutó-vonóberendezésre szerelhető kerékpártartó és a szállítandó kerékpár biztos tartását:**

- ◆ minden utazás megkezdése előtt,
- ◆ kb. 10 km megtétele után,
- ◆ jó minőségű utakon kb. 500 km-enként,
- ◆ rossz minőségű (rázós) utakon gyakrabban,
- ◆ az esetleges eltolódások/elmozdulások szempontjából rendszeresen.

**Ha nem ellenőrzi az utánfutó-vonóberendezésre szerelhető kerékpártartó és a kerékpár biztos tartását, és szükség esetén nem húzza utána a rögzítőelemeket, akkor az alkatrészek a szakszerű felhelyezés ellenére is meglazulhatnak és elveszhetnek – balesetveszély!**

**Ha valamilyen változás történt, haladjon tovább csökkentett sebességgel a következő megállási lehetőségig, és húzza meg az utánfutó-vonóberendezésre szerelhető kerékpártartó, ill. a kerékpárok csavarkötéseit és rögzítéseit.**



## 2.3 A rakományra vonatkozó biztonsági utasítások

### 2.3.1 Szélesség és hosszúság

#### **Figyelem!**

Ha a rakomány több mint 40 cm-rel túlnyúlik az utánfutó-vonóberendezésre szerelhető kerékpártartó szélességjelző vagy hátsó lámpái fénykibocsátó felületeinek külső peremén, akkor azt meg kell jelölni:

- ◆ oldalt legfeljebb 40 cm-re a szélétől,
- ◆ legfeljebb 1,5 m-rel az úttest felett, előlről fehér fényű lámpával,
- ◆ legfeljebb 1,5 m-rel az úttest felett, hátulról piros fényű lámpával.

A hátsó lámpák, az irányjelzők, valamint a (nem háromszög alakú) fényvisszaverők és a jármű külső körvonalai közötti távolság nem lehet több 40 cm-nél.

Vezetés közben ügyeljen a jármű megváltozott szélességére és magasságára.

### 2.3.2 Kerékpárok

#### **FIGYELEM!**

A kerékpárokat a lehető legegyszerűbben rögzítse az utánfutó-vonóberendezésre szerelhető kerékpártartóra, és biztosítsa azokat távtartókkal a kerékpárvázon, valamint feszítőszíjakkal az első és hátsó kerekeken leesés ellen – balesetveszély!

- ◆ Felrakás előtt távolítsa el a gyermeküléseket, laza alkatrészeket, pl. kulacsokat, nyeregtáskákat, villamos kerékpárok akkumulátorait stb. a kerékpárról.
- ◆ Ne használjon ponyvákat vagy védőtakarókat stb. a kerékpárok letakarásához.
- ◆ A csomagtartóban lévő nehéz rakományt a csomagtartó legelejébe kell helyezni, nehogy a jármű túlzottan farnehez legyen.
- ◆ A nehéz kerékpárokat a járműhöz közelebb, a könnyű kerékpárokat (pl. gyermekkerékpárokat) pedig hátrébb szerelje fel az utánfutó-vonóberendezésre szerelhető kerékpártartóra.
- ◆ Éjszakai vezetésnél takarja le a kerékpárok fényvisszaverőit, nehogy a hátsó világítás torzuljon, és a közlekedés többi résztvevőjét azok akadályozzák vagy megtévedesszék.

### 2.3.3 Az utánfutó-vonóberendezésre szerelhető kerékpártartó és az utánfutó-vonóberendezés teherbírása és támasztó terhelése

#### **FIGYELEM!**

Az utánfutó-vonóberendezésre szerelhető kerékpártartó felszereléséhez az utánfutó-vonóberendezésnek alkalmasnak kell lennie az alábbiakra:

- ◆ A kerékpártartó maximális terhelése (terhelhetőség) 34 kg legalább 6,7 kN D-értéktől, legalább 50 kg támasztó terhelés mellett (⇒ típustábla az utánfutó-vonóberendezésen),
- ◆ A kerékpártartó maximális terhelése (terhelhetőség) 52 kg legalább 6,7 kN D-értéktől, legalább 75 kg támasztó terhelés mellett (⇒ típustábla az utánfutó-vonóberendezésen),
- ◆ Az utánfutó-vonóberendezés anyaga legalább St 52-3 vagy GJS 520 (⇒ típustábla az utánfutó-vonóberendezésen),
- ◆ Az utánfutó-vonóberendezés 94/20/EK vagy ECE-R55 szerinti tanúsító jele.



**⚠ FIGYELEM!**

**Az utánfutó-vonóberendezésre szerelhető kerékpártartó csak kerékpárok szállítására alkalmas – balesetveszély!**

- ◆ **Legfeljebb 2 kerékpár szállítható (3 kerékpár csak a 3. kerékpár bővítőkészletének használata esetén).**
- ◆ **Az utánfutó-vonóberendezésre szerelhető kerékpártartó nem alkalmas terepen való használatra.**
- ◆ **Semmilyen körülmények között ne lépje túl az utánfutó-vonóberendezéshez tervezett kerékpártartó max. teherbírását és az utánfutó-vonóberendezés függőleges terhelését.**
- ◆ **Az utánfutó-vonóberendezésre szerelhető kerékpártartó és a kerékpárok súlya nem haladhatja meg a megengedett összsúlyt és a jármű legnagyobb megengedett tengelyterhelését (⇒ üzemeltetési útmutató).**

## 2.4 Az oldalszél-érzékenységre vonatkozó biztonsági utasítások

**⚠ FIGYELEM!**

**A jármű menet- és fékezési tulajdonságai, valamint az oldalát érő szélökösekre való érzékenysége megváltozik. A vezetési stílust ennek megfelelően kell megválasztani – balesetveszély!**

**Maximum 130 km/h (81 mph) haladási sebesség ajánlott.**

**Erős oldalszélben vezessen különösen óvatosan:**

- ◆ **a tehergépjárművek szélárnyékába való be- és kihajtáskor,**
- ◆ **ha bokrok, fák, falak és házak, valamint egyéb akadályok mellett halad el,**
- ◆ **ha hidakon halad át.**



## 3 Szállítási terjedelem és szerelési áttekintés

### 3.1 Szállítási terjedelem

Meny-nyiség	Alkatrész	Cikkszám
4	Kulcs a távtartóhoz	1
1	Távtartó a harmadik kerékpárhoz	2
4	Csavar M6x70	3
4	Zárt anya	4
4	Csavar M6x25	5
4	Peremes anya	6
4	Bővítő	7
2	Keréksínek (előszerelt)	8

#### **Megjegyzés**

Fenntartjuk a szállítási terjedelem módosításainak jogát. Az alkatrészek javítását vagy cseréjét szakszervizben végeztesse el. Biztonsági okokból az Audi azt javasolja, hogy csak a szakkereskedőtől beszerezhető eredeti pótalkatrészeket használjon.





## 3.2 Szerelési áttekintés

### 1 - Kulcs a távtartóhoz

- 2 darab

### 2 - Távtartó a harmadik kerékpárhoz

- 1 darab

### 3 - Csavar

- 4 darab
- M6x70
- 8 Nm

### 4 - Zárt anya

- 4 darab

### 5 - Csavar

- 4 darab
- M6x25
- 8 Nm

### 6 - Peremes anya

- 4 darab

### 7 - Tartótoldal

- 4 darab

### 8 - Keréksínek

- 2 darab

### 9 - Forgatható fogantyú

- 1 darab

### 10 - Feszítő

- 1 darab

### 11 - Szorító

- 1 darab

### 12 - Feszítő

- 2 darab
- előszerelt

### 13 - Feszítőszij

- 2 darab
- előszerelt

### 14 - Csatl

- 2 darab
- előszerelt

### 15 - Retesz

- 2 darab
- előszerelt

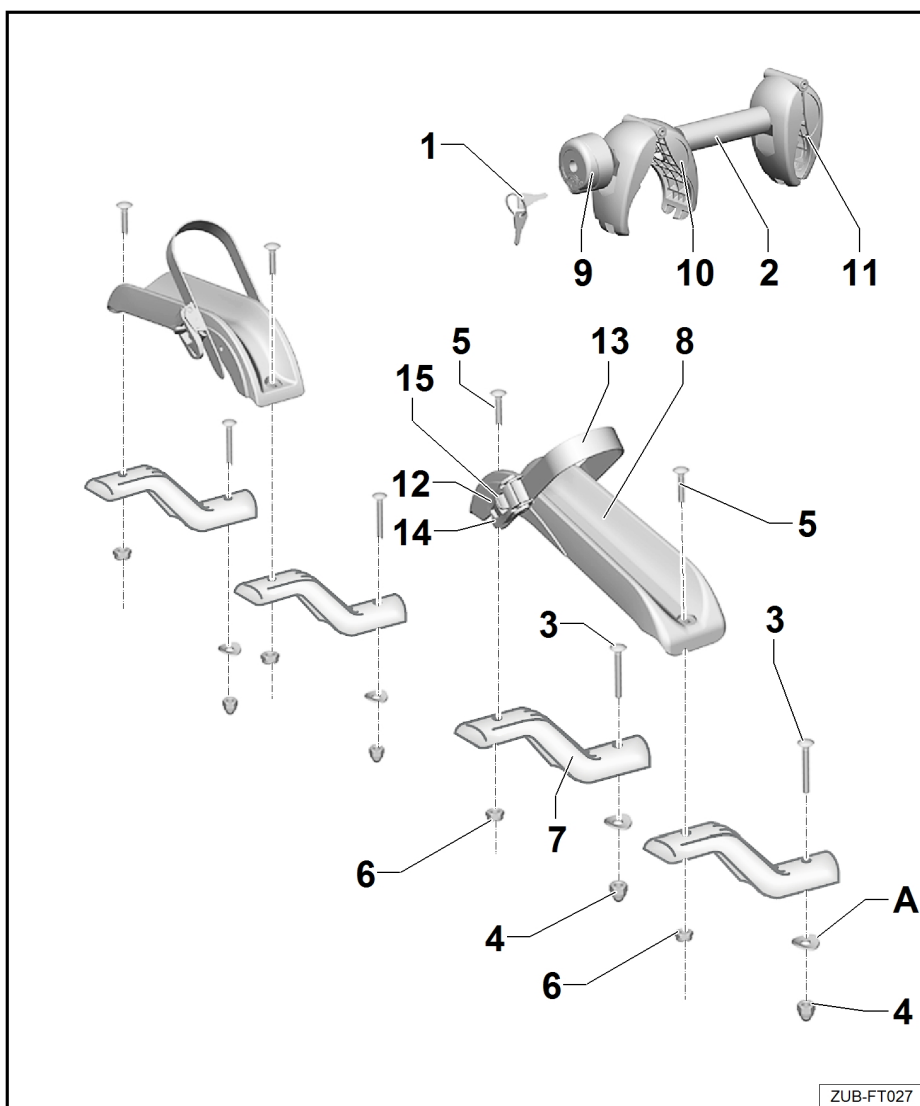



## 4 Bővítőkészlet harmadik kerékpárhoz

### **Megjegyzés**

- ◆ *Felszerelés előtt ellenőrizze a szállítási terjedelem hiánytalanságát, és végezze el az alábbiakban feltüntetett tevékenységeket.*
- ◆ *Ha valami nem világos, javasoljuk, hogy az átszerelést egy Audi partnerrel vagy szakműhellyel végeztesse el.*

### 4.1 A bővítőkészlet felszerelése az utánfutó-vonóberendezésre szerelhető kerékpártartóra

A szükséges célszerszámok, ellenőrző és mérőkészülékek valamint segédanyagok

- ◆ Irányváltós racsni
- ◆ Dugókulcskészlet
- ◆ Imbusz dugókulcsbetét
- ◆ Kereszthornys dugókulcsbetét
- ◆ Hornyos dugókulcsbetét
- ◆ Nyomatékkulcs (10 Nm)

#### Előkészítő munkálatok

- Szerelje fel az utánfutó-vonóberendezésre szerelhető kerékpártartót a járműre. ⇒ Az utánfutó-vonóberendezésre szerelhető kerékpártartó beépítési útmutatója
- Hajtsa fel a tartókeretet. ⇒ Az utánfutó-vonóberendezésre szerelhető kerékpártartó beépítési útmutatója

#### Beszereelés

- Szerelje ki a második kerékpár keréksínjét -16-. Ne használja többé a csavarokat és anyákat.
- Használja fel újra a kisereléskor maradó alátéteket -A-.
- Szerelje be a tartótoldatot -7- az M6x70-es csavarokkal -3-, a távtartó alátéttel -A- és anyával -4-.

### **Megjegyzés**

Összesen 4-szer végezze el a tartótoldat munkalépését!

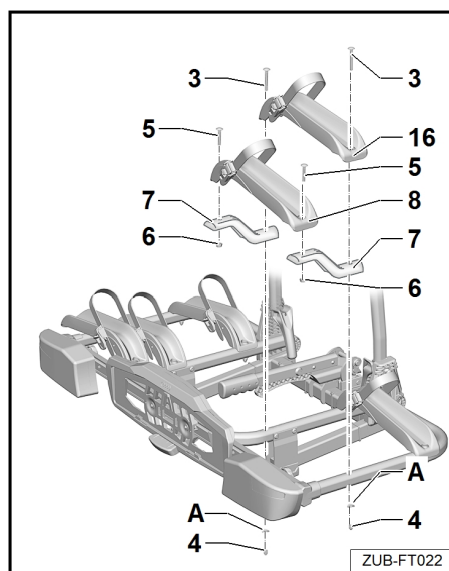



- Rögzítse a harmadik kerékpár keréksínjeit az -5- M6x25-ös csavarokkal -8- és az anyákkal -6-.

**i** **Megjegyzés**

Összesen 2-szer végezze el ezt a munkalépést!

**Meghúzási nyomaték: 8 Nm**

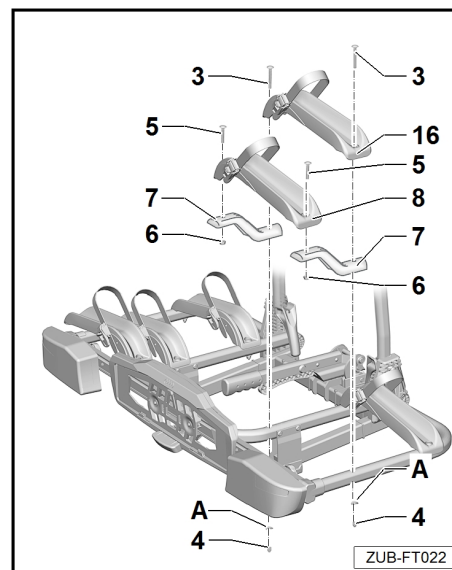

## 4.2 A bővítőkészlet leszerelése az utánfutó-vonóberendezésre szerelhető kerékpártartóról

- Lazítsa meg az anyákat -6-.
- Egyenletesen lazítsa meg és csavarja ki a csavarokat -3 – 5-.
- Vegye le a tartótoldatot -7- és a keréksíneket -8-.

**i** **Megjegyzés**

A második kerékpár keréksínjeinek visszaszereléséhez új csavarokat és anyákat kell használni.

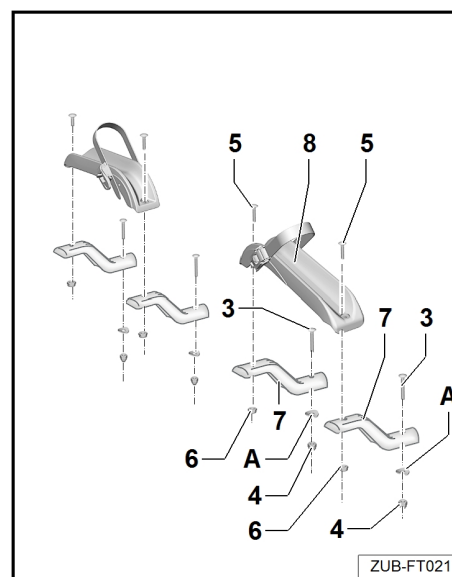

## 4.3 Ápolási tudnivalók

### Utánfutó-vonóberendezésre szerelhető kerékpártartó

Az utánfutó-vonóberendezésre szerelhető kerékpártartót mindig meg kell tisztítani és ápolni kell, a szennyeződések és a sót el kell távolítani, különösen télen.

A hátsó tartórendszer vízzel és szokásos autósamponnal tisztítható.

### Zárak

A zárat 100 zárési ciklus, de legkésőbb 2 hónap után gondozni kell. Ehhez permetezze be a porvédő lemezt és a henger belsejét gyantamentes olajjal, és működtesse néhányszor a kulccsal.



**⚠ FIGYELEM!**

***Soha ne használjon kenőanyagokat a csavarkötéseken.***

***Ettől a csavarkötések maguktól meglazulhatnak, és a kerékpártartó vagy a kerékpár meglazulhat, ami sérülést okozhat Önnek vagy másoknak, és/vagy anyagi kárt okozhat.***

**ⓘ Figyelem!**

***Ne használjon nagynyomású tisztítóberendezést a tisztításhoz.***



## 5 Kerékpárok szállítása

### 5.1 A harmadik kerékpár felszerelése a bővítőkészletre

Az utánfutó-vonóberendezésre szerelhető kerékpártartó  
önsúlya: 14 kg.

Az utánfutó-vonóberendezésre szerelhető kerékpártartó 3  
kerékpárhoz való bővítőjének önsúlya: 2 kg.

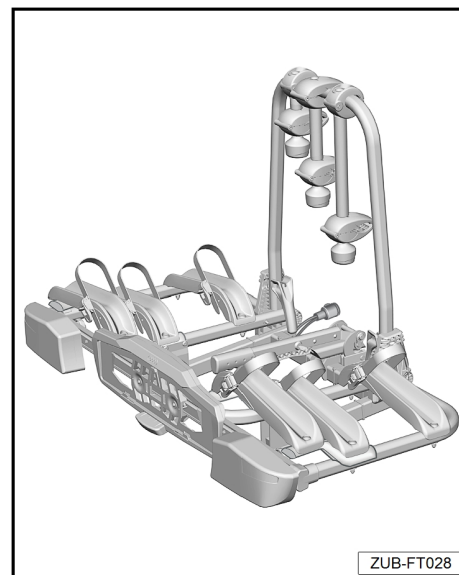

#### FIGYELEM!

**Soha ne lépje túl**

- ◆ az utánfutó-vonóberendezésre szerelhető kerékpártartó megengedett teherbírását, valamint
  - ◆ az utánfutó-vonóberendezés megengedett legnagyobb függőleges terhelését,
  - ◆ a megengedett legnagyobb tengelyterheléseket,
  - ◆ a jármű megengedett legnagyobb összömegét
- ⇒ Jármű használati útmutatója.

#### FIGYELEM!

**Felrakás előtt távolítsa el a gyermeküléseket, laza alkatrészeket, pl. kulacsokat, nyeregtáskákat stb.**

**Ne használjon ponyvákat vagy hasonlókat a kerékpárok letakarásához.**

#### FIGYELEM!

**A távtartókat csak a kerékpárvázra rögzítse. Semmilyen alkatrészt, pl. váltó- és a fékbowdent nem szabad beszorítani – a kerékpár károsodása!**

**A hibás szorítókat azonnal ki kell cserélni – fennáll a kerékpár károsodásának vagy elvesztésének veszélye!**

#### Figyelem!

**A kerékpárok lecsúszása/felborulása sérülésveszéllyel jár. Biztosítsa a kerékpárokat lecsúszás/felborulás ellen. A harmadik kerékpárt egy másik személlyel együtt szerelje fel.**



**⚠ Figyelem!**

**Kerékpárok szállításakor a feszítőzárat reteszelni kell – ellenkező esetben a kerékpár meglazulhat!**

**⚠ Figyelem!**

**A nehéz kerékpárokat a járműhöz közelebb, a könnyű kerékpárokat (pl. gyermekkerékpárokat) pedig hátrébb szerelje fel az utánfutó-vonóberendezésre szerelhető kerékpártartóra – az utánfutó-vonóberendezésre szerelhető kerékpártartó kisebb terhelése!**

- Vegye figyelembe a kerékpárok elrendezését a menetirányban -lásd a nyilat-, az itt ábrázolt módon.

**i Megjegyzés**

*A nehéz kerékpárokat a járműhöz közelebb, a könnyű kerékpárokat (pl. gyermekkerékpárokat) pedig hátrébb szerelje fel. Az első kerékpárt a fogaskoszorúval a jármű felé szerelje fel.*

- Nyomja meg a reteszt -15-, és -13- húzza ki a feszítőszíjakat.
- Helyezze a kerékpárt a keréksínekre -8-, és rögzítse.

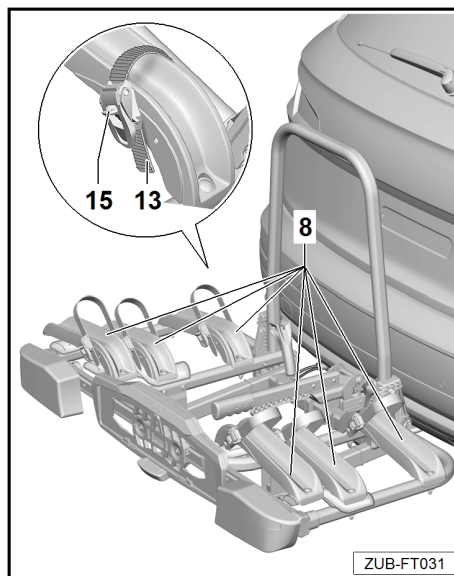
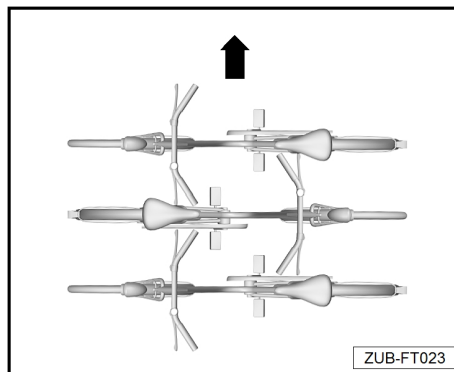



- Szükség esetén oldja ki a forgatható fogantyút -9- a kulccsal -1-.
- Csavarja fel a szorítót -10- a forgatható fogantyúval -9-, míg a szorító -10- kb. kéz szélességűre nem nyílik -A-
- Nyomja össze és tartsa meg a szorítót -10-. A szorító -11- kinyílik.
- Helyezze a tartót -2- a második kerékpáron megfelelő helyzetbe, majd engedje el a szorítót -10-. A szorító -11- bezáródik.

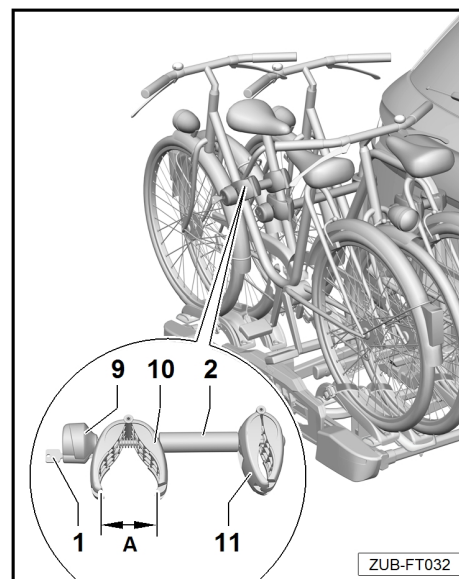

**⚠ Figyelem!**

**Rögzítse a tartót -2- a kerékpárvázra, mivel a kerékpár egyéb alkatrészei megsérülhetnek. Semmilyen alkatrészt, pl. váltó- és a fékbowdent nem szabad beszorítani. A hibás szorítókat azonnal ki kell cserélni.**

- Reteszelve a tartót -2- a kulccsal -1-, és húzza ki a kulcsot -1-.
- Vezesse a feszítősíjkat -13- középen két kerékküllő között, fűzze be a csatokba -14-, és szorítsa meg kézzel.
- A feszítő -12- segítségével húzza meg a feszítősíjakat -13- lásd a nyilat-.

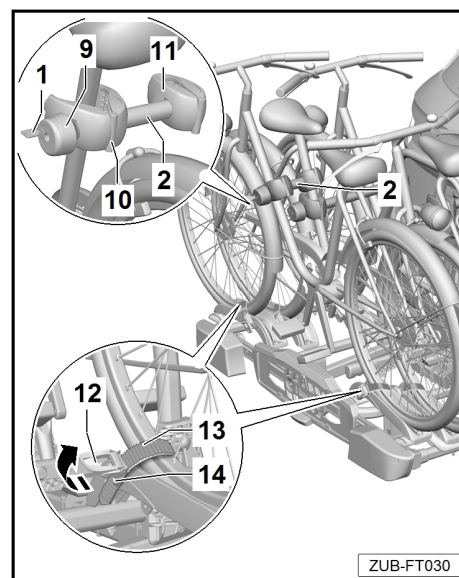

**⚠ Figyelem!**

**Ne húzza meg túl szorosan a feszítősíjakat -13-, mert ellenkező esetben -13- a feszítősíjak és/vagy a gumiabroncsok/keréktárcsák megsérülhetnek. A feszítősíjak -13- meghúzva megfeszülnek. A feszesség lazításához a reteszt szükség esetén erősen meg kell nyomni.**

**ℹ Megjegyzés**

Tisztítsa és kenje meg a tartók menetes csavarjait rendszeres időközönként, nehogy a forgatható fogantyúk beszoruljanak.



## 5.2 A kerékpárok leszerelése az utánfutó-vonóberendezésre szerelhető kerékpártartóról

A leszerelés értelemszerűen fordított sorrendben történik.

### ⚠ **Figyelem!**

**A feszítősíjak meg vannak feszítve. A kerékpár meglazításához tartsa azt szorosan, nehogy az leessen és az autó megsérüljön.**

### ⚠ **FIGYELEM!**

**Utánfutó-vonóberendezésre szerelhető, terheletlen kerékpártartóval való vezetésnél vegye figyelembe az alábbi pontokat:**

- ◆ **Ha nem használja a kerékpártartót, minden távtartót el kell távolítani, és biztonságosan el kell rakni a csomagtartóban!**
- ◆ **Zárja el és őrizze meg az összes feszítősíjat!**

### ⚠ **Figyelem!**

**A kerékpárok lecsúszása/felborulása sérülésveszéllyel jár. Biztosítsa a kerékpárokat lecsúszás/felborulás ellen. Egy másik személy segítségével vegye le a kerékpárokat.**