

## **Beszereelési útmutató**

### **Fényes fekete sí- és csomagtartóbox**

**4K0.071.200 Y9B**

**4K1.071.200 Y9B**

**4K2.071.200 Y9B szállítási terjedelemhez**

**Eredeti Audi-tartozék**

Kiadás 01



## Tartalomjegyzék

<b>1</b>	<b>Általános tudnivalók</b> .....	<b>1</b>
<b>2</b>	<b>Biztonsági utasítások</b> .....	<b>2</b>
2.1	Általános biztonsági tudnivalók .....	2
2.2	Biztonsági utasítások az utazás megkezdése előtti és utáni ellenőrzéshez, valamint az üzemeltetés során .....	3
2.3	A sí- és csomagtartóboxszal történő vezetéssel kapcsolatos biztonsági tudnivalók .....	3
2.3.1	A jármű megváltozott magassága .....	3
2.3.2	Oldalszél-érzékenység .....	4
2.4	A rakományra vonatkozó biztonsági utasítások .....	4
2.4.1	Megengedett tetőterhelés és rakomány .....	4
2.4.2	A csomagterető nyitási tartománya .....	5
2.4.3	A felnyitható panoráma tető nyitási tartománya .....	5
2.4.4	Rakomány .....	5
2.4.5	Hőhatás .....	5
2.4.6	Időjárási hatások .....	5
<b>3</b>	<b>A szállítási terjedelem és az alkatrészek áttekintése</b> .....	<b>6</b>
3.1	Szállítási terjedelem .....	6
3.2	Alkatrészek áttekintése .....	6
<b>4</b>	<b>Sí- és csomagtartóbox</b> .....	<b>7</b>
4.1	A sí- és csomagtartóbox felszerelése .....	7
4.2	A sí- és csomagtartóbox leszerelése .....	10
4.3	Rakomány szállítása .....	10
4.3.1	Kulcsszám .....	10
4.3.2	A sí- és csomagtartóbox kinyitása és bezárása .....	10
4.3.3	Berakodás a sí- és csomagtartóboxba .....	11
4.3.4	Rakományrögzítés .....	12
4.4	Tisztítási tudnivalók .....	13
4.5	Műszaki adatok .....	13



# 1 Általános tudnivalók

A sí- és csomagtartóbox felszerelése előtt figyelmesen olvassa el ezt az útmutatót, és vegye figyelembe a Figyelem, Vigyázat és Megjegyzés szavakkal megjelölt részeket.

 **FIGYELEM!**

*Az ezzel a szimbólummal jelölt szövegek az Ön személyes biztonságára vonatkozó információkat tartalmaznak és a lehetséges baleset- és sérülésveszélyekre hívják fel a figyelmet.*

 **Figyelem!**

*Az ilyen szimbólummal jelzett szövegrészek a jármű lehetséges károsodására figyelmeztetnek.*

 **Megjegyzés**

*Az ilyen szimbólummal jelzett szövegrészek kiegészítő információkat tartalmaznak.*

**Az Audi AG a jelen szerelési útmutató tartalmának figyelmen kívül hagyása esetén nem vállal felelősséget**



## 2 Biztonsági utasítások

### 2.1 Általános biztonsági tudnivalók

**⚠ FIGYELEM!**

*Mielőtt megkezdené a felszerelést, kérjük, olvassa el gondosan ezt a szerelési útmutatót. A szerelési útmutató és a biztonsági tudnivalók figyelmen kívül hagyásával saját, és mások biztonságát veszélyezteti.*

**⚠ FIGYELEM!**

*A vezető felelős azért, hogy látását és hallását ne befolyásolja a rakomány vagy a jármű állapota. Biztosítani kell, hogy a jármű a rakománnyal együtt is megfeleljen az előírásoknak, és hogy ne csökkenjen a közlekedésbiztonság.*

**⚠ FIGYELEM!**

*Indulás előtt mindig ellenőrizze a keresztrúd és a sí- és csomagtartóbox csavarkötéseit és csatlakozásait, megbizonyosodva az előírás szerű illeszkedésről és felszerelésről. Szükség esetén húzza meg a kötésekét.*

*Ellenőrizze a csavarkötéseket és csatlakozásokat megfelelő időközönként, és szükség esetén húzza meg őket. Kedvezőtlen útviszonyok esetén gyakrabban ellenőrizze a csavarkötéseket és összeköttetéseket.*

*Ha ezt nem követi, akkor fennáll a sí- és csomagtartódoboz meglazulásának vagy elvesztésének veszélye – balesetveszély!*

**⚠ FIGYELEM!**

*A közlekedők biztonsága érdekében használaton kívül távolítsa el a sí- és csomagtartóboxot a járműről.*

**⚠ FIGYELEM!**

*Az alkatrészek javítását vagy cseréjét szakszervizben végeztesse el. Az Audi márkakereskedésekben beszerezhető eredeti alkatrészek használata javasolt.*

**ⓘ Figyelem!**

**Ne hajtson be autósóba felszerelt sí- és csomagtartóboxszal és keresztrúddal.**

**ⓘ Megjegyzés**

- ◆ Tartsa be a sí- és csomagtartóbox más országokban történő használatára vonatkozó törvényi előírásokat.
- ◆ Ha nem használja a sí- és csomagtartóboxot, akkor szerelje le.
- ◆ A műszaki változtatások jogát fenntartjuk.



## 2.2 Biztonsági utasítások az utazás megkezdése előtti és utáni ellenőrzéshez, valamint az üzemeltetés során

### FIGYELEM!

*Ellenőrizze, hogy a sí- és csomagtartóbox biztonságosan rögzítve van-e:*

- ◆ minden utazás megkezdése előtt,
- ◆ kb. 10 km megtétele után,
- ◆ jó minőségű utakon kb. 300 km-enként,
- ◆ rossz minőségű (rázós) utakon gyakrabban,
- ◆ az esetleges eltolódások/elmozdulások szempontjából rendszeresen.

*Ha nem ellenőrzi a sí- és csomagtartódoboz biztonságos rögzítését, és nem húzza meg szükség esetén a rögzítőelemeket, azok a megfelelő felszerelés ellenére meglazulhatnak, és alkatrészek veszhetnek el – balesetveszély!*

*Ha valamilyen változás történt, haladjon tovább csökkentett sebességgel a következő megállási lehetőségig, és húzza meg a sí- és csomagtartóbox csavarkötéseit és rögzítéseit.*

## 2.3 A sí- és csomagtartóboxszal történő vezetéssel kapcsolatos biztonsági tudnivalók

### 2.3.1 A jármű megváltozott magassága

#### Figyelem!

*A sí- és csomagtartóbox felszerelésével a jármű magassága megváltozik.*

*Különösen ügyeljen a következőkre:*

- ◆ mélyen belógó ágak,
- ◆ alacsony átjárók,
- ◆ alacsony garázsbehajtók,
- ◆ magasságkorlátozások parkolóházakban és mélygarázsokban.

- Határozza meg a jármű és a sí- és csomagtartóbox együttes magasságát -a-, és jegyezze fel a kapott biztonsági matricára.
- Helyezze a biztonsági matricát jól látható helyre a vezető látóterében.

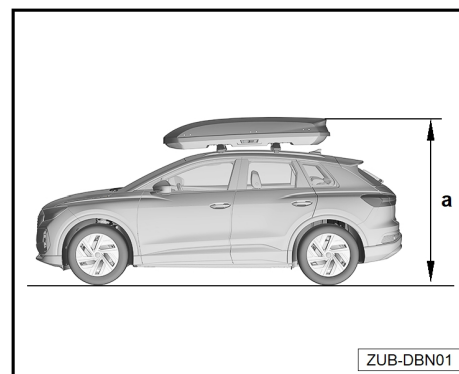



## 2.3.2 Oldalszél-érzékenység

### FIGYELEM!

*A jármű menet- és fékezési tulajdonságai, valamint az oldalát érő szellőkésekre való érzékenysége megváltozik. A vezetési stílust ennek megfelelően kell megválasztani – balesetveszély!*

*A 130 km/h (81 mph) maximális menetsebességet nem szabad túllépni.*

*Erős oldalszélben vezessen különösen óvatosan:*

- ◆ a tehergépjárművek szélárnyékába való be- és kihajtáskor,
- ◆ ha bokrok, fák, falak és házak, valamint egyéb akadályok mellett halad el,
- ◆ ha hidakon halad át.

## 2.4 A rakományra vonatkozó biztonsági utasítások

### 2.4.1 Megengedett tetőterhelés és rakomány

#### Figyelem!

*A 4K0.071.200 Y9B, 4K1.071.200 Y9B és 4K2.071.200 Y9B sí- és csomagtartóbox maximális terhelhetősége 75 kg (165 font). Ezt az értéket nem szabad túllépni.*

*A sí- és csomagtartóboxba történő berakodáskor ügyeljen a teherelosztásra, a jármű maximális tetőterhelésére, a sí- és csomagtartóbox maximális terhelhetőségére és a rakodási magasságára.*

*A jármű és a keresztirúdrendszer maximális tetőterhelését nem szabad túllépni ⇒ Olvassa el a jármű és a keresztirúdrendszer kezelési útmutatóját. A mindenkor legalacsonyabb érték érvényes.*

*A következőképpen számítható ki:*

- ◆ A keresztirúdrendszer tömege
- ◆ A sí- és csomagtartóbox tömege (lásd a következő táblázatot: ⇒ „Műszaki adatok“ a 13. oldalon)
- ◆ A rakomány súlya

*Rakodáskor ügyelni kell a rakodási magasságra, hogy a sí- és csomagtartóboxot biztonságosan be lehessen zárni.*

*A sí- és csomagtartóbox külső oldalára nem rögzíthető egyéb teher.*

*A nehéz tárgyakat lehetőség szerint szállítsa a járműben.*

*Teher szállításakor a jármű súlypontja áthelyeződik, és megváltoznak a menettulajdonságai ⇒ „A sí- és csomagtartóboxszal történő vezetéssel kapcsolatos biztonsági tudnivalók“ a 3. oldalon*

*A sí- és csomagtartóboxba mindig az úttesttől távolabbi oldalról rakodjon be, és a kirakodást is onnan végezze.*

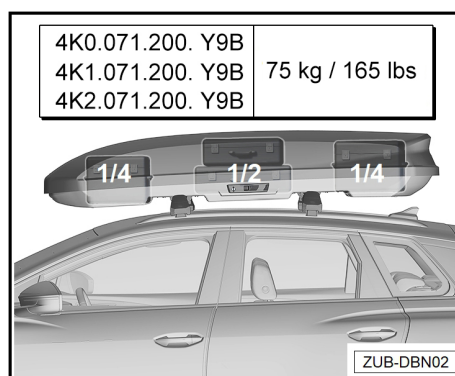

## 2.4.2 A csomagértető nyitási tartománya

### ⚠ Figyelem!

A járműben keletkező károk elkerülése érdekében a sí- és csomagtartóbox felszerelésekor óvatosan nyissa fel a csomagértetőt. Automata csomagértetővel felszerelt járműveknél adott esetben ajánlott módosítani a nyitási szöveget ⇒ A jármű használati útmutatója.

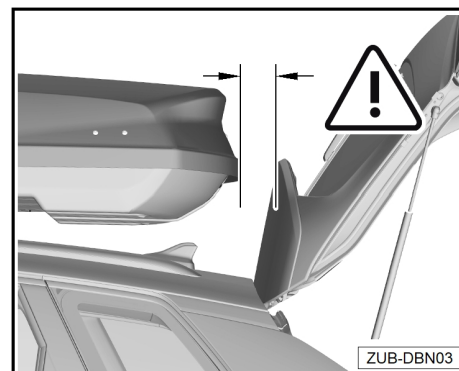

## 2.4.3 A felnyitható panoráma tető nyitási tartománya

### ⚠ FIGYELEM!

Ha a sí- és csomagtartóboxot felnyitható panoráma tetővel felszerelt járműre szereli fel, akkor a felnyitható panoráma tetőt nem szabad felnyitni – sérülésveszély!

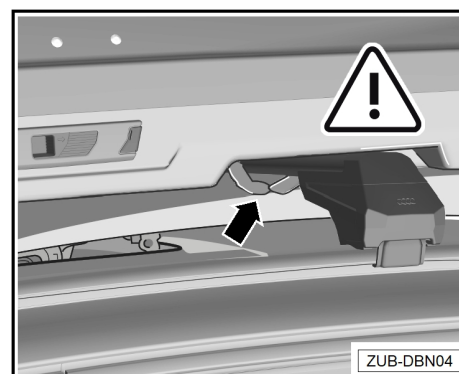

## 2.4.4 Rakomány

### ⚠ FIGYELEM!

Kövek szállítása tilos – baleset- és sérülésveszély!

## 2.4.5 Hőhatás

- Ne tegye a sí- és csomagtartóboxot hőforrások (pl. lámpák, hőszugárzók stb.) közvetlen közelébe.

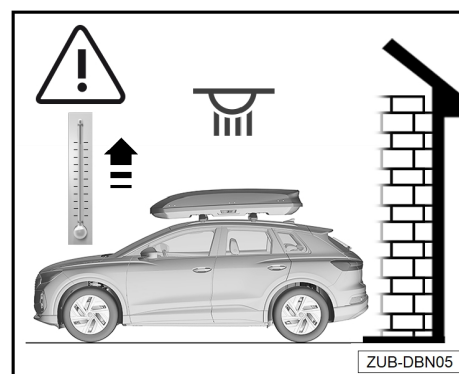

## 2.4.6 Időjárás hatásai

- Ne feledje, hogy a tetődoboz nem 100%-ig vízálló. Szélsőséges helyzetekben előfordulhat némi szivárgás!



## 3 A szállítási terjedelem és az alkatrészek áttekintése

### 3.1 Szállítási terjedelem

Mennyiség	Alkatrész
1	Sí- és csomagtartóbox (4 rögzítőelemmel)
3	Feszítőhevederek
2	Kulcs
1	Biztonsági matrica
1	Szerelési útmutató

### 3.2 Alkatrészek áttekintése

1 - Sí- és csomagtartó-  
box

2 - Feszítőhevederek

3 - Kulcs

4 - Biztonsági matrica

5 - Rögzítőelemek

előszerelt

6 - Beszerelési útmutató

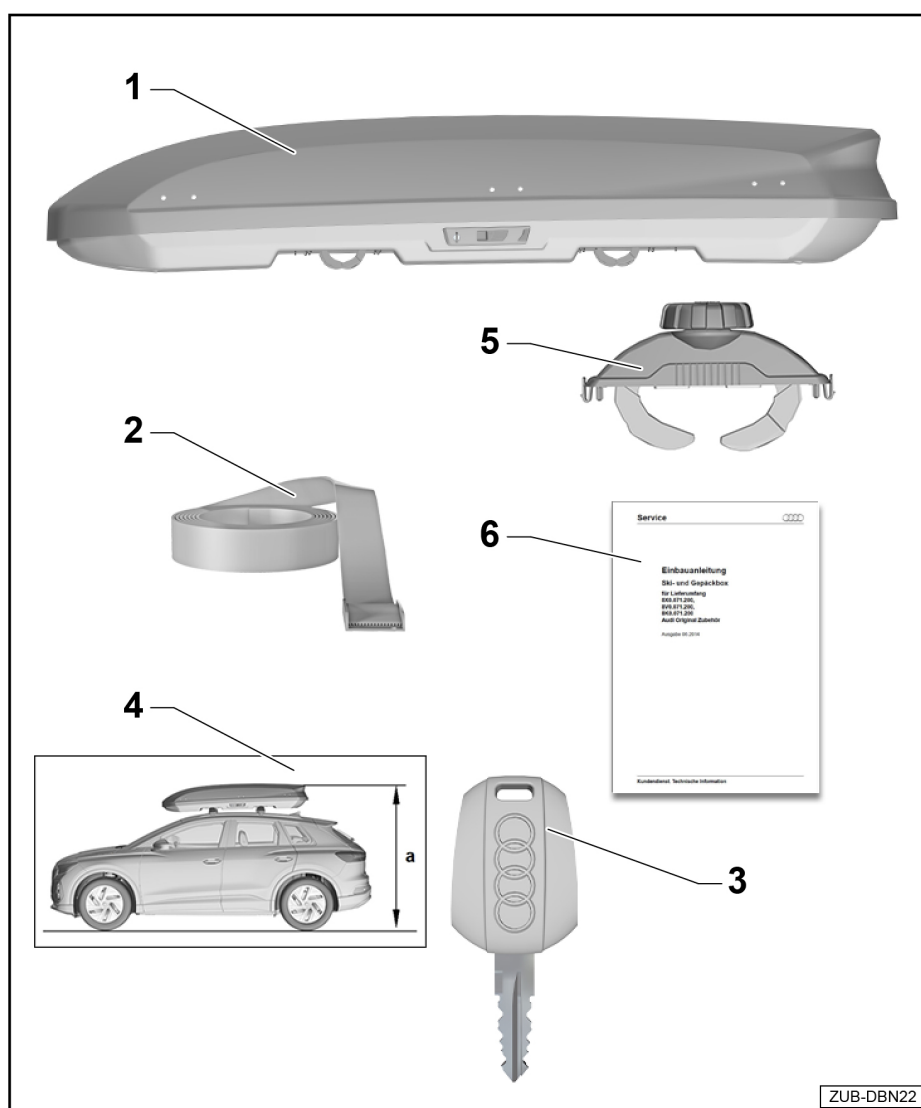





## 4 Sí- és csomagtartóbox

### 4.1 A sí- és csomagtartóbox felszerelése

- Felszerelés előtt ellenőrizze a szállítási terjedelem hiánytalanágát.

A kereszttrudak legyenek megfelelő méretűek, és legyen rugalmas a felfekvő felületük (profiltakaró).

A sí- és csomagtartóbox számos kereskedelmi forgalomban kapható kereszttrúdra felszerelhető a mellékelt rögzítőelemekkel, amelyek tartócsövei rendelkeznek a szükséges méretekkel:

a - 18–30 mm

b - Maximum 90 mm

#### FIGYELEM!

***Ha a sí- és csomagtartóbox nincs megfelelően rögzítve, vagy csak részben van rögzítve, fennáll a veszélye annak, hogy a sí- és csomagtartóbox meglazul, és menet közben leesik a jármű tetejéről – balesetveszély!***

- A sí- és csomagtartóbox biztonságos felszereléséhez szerelje fel a kereszttrudat a járműre a kereszttrúd szerelési útmutatóját és a járművön feltüntetett járműadatokat figyelembe véve.

A kereszttrudak közötti -a- távolságnak 560 mm és 930 mm között kell lennie (középről a tartócsövek középig mérve).

#### Megjegyzés

*Mindig a lehető legnagyobb -a- távolságot kell kiválasztani.*

A sí- és csomagtartóbox mellékelt rögzítőelemekkel történő biztonságos rögzítéséhez legalább -b- szabadon átfogható hordozócső-tartomány szükséges, lásd a táblázatot

Sí- és csomagtartóbox	4K0.071.200 Y9B	4K1.071.200 Y9B	4K2.071.200 Y9B
-b- távolság a rögzítőelemek között mm-ben	410 mm	565 mm	585 mm

#### Figyelem!

***Ha a megadott távolságok nem tarthatók be, a sí- és csomagtartóboxot tilos rögzítőelemekkel felszerelni.***

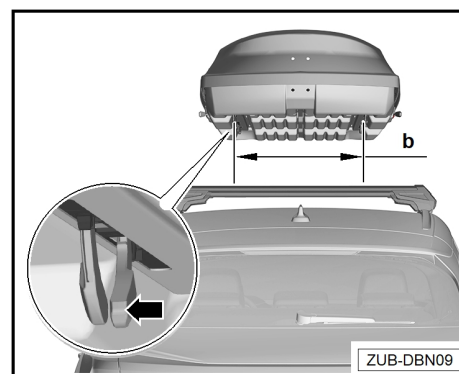
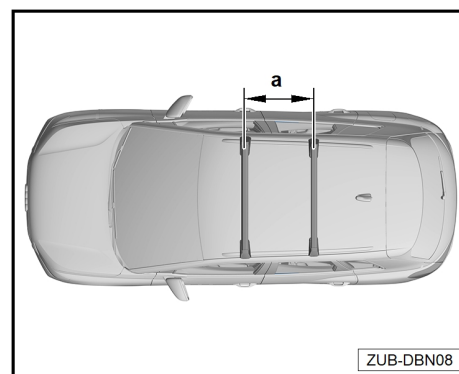
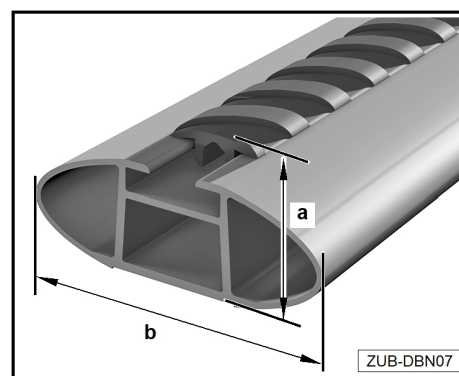



A sí- és csomagtartóbox mozgatható rögzítőelemekkel -1- rendelkezik, amelyek lehetővé teszik a szerszámok nélküli rögzítést.

- Nyissa ki a sí- és csomagtartóboxot ⇒ „A sí- és csomagtartóbox kinyitása és bezárása“ a 10. oldalon.

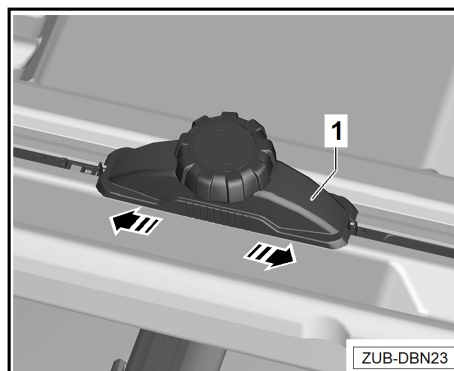

- Nyissa ki teljesen a rögzítőelem kézi kerekét -1- az óramutató járásával ellentétes irányba -A nyíl-. A rögzítőelem körmei kinyílnak -Nyílak-.

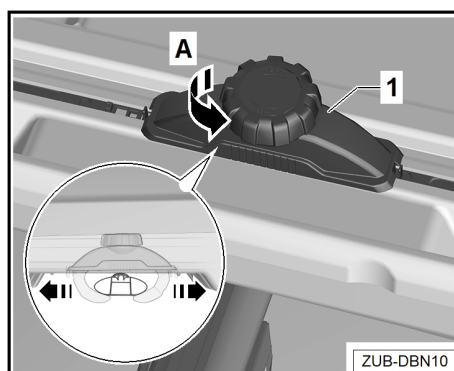

- Helyezze a sí- és csomagtartóboxot menetirányban a keresztúdra.

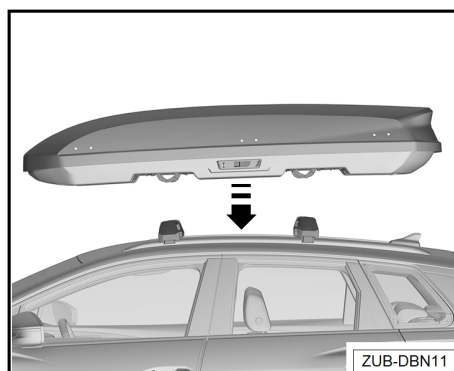

- Helyezze el a sí- és csomagtartóboxot menetirányban lehetőleg középen.

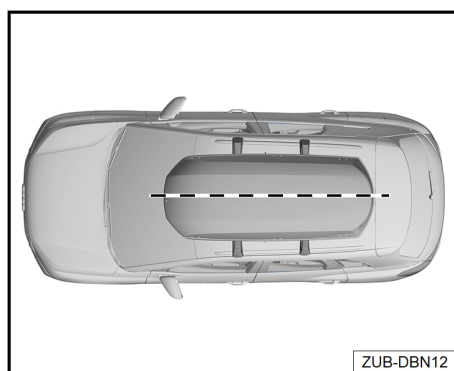



- Ügyeljen arra, hogy a túlnyúlás ugyanakkora legyen a keresztirúd előtt -a- és mögött -b-.

**⚠ Figyelem!**

**A sí- és csomagtartóbox felhelyezésekor ügyeljen arra, hogy a rögzítőelemek ne tegyenek kárt a tetőben.**

**Csomagtérrel felszerelt járművek esetén a csomagteret kinyitáskor hozzáérhet a sí- és csomagtartóboxhoz.**

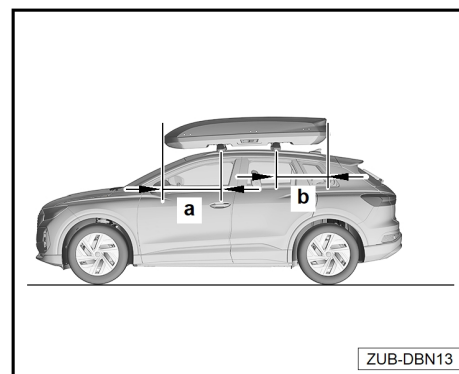

**i Megjegyzés**

- ◆ Lehetőség szerint úgy helyezze el a sí- és csomagtartóboxot, hogy ne akadályozza a csomagterajtó nyitását.
- ◆ Mindig óvatosan nyissa fel a csomagterajtót.
- ◆ Automata csomagteretűvel felszerelt járműveknél a csomagterajtó nyitási szöge meghatározható ⇒ A jármű használati útmutatója.
- Csúsztassa el a rögzítőelemeket úgy, hogy minden rögzítőelem középen legyen a keresztirúdon.

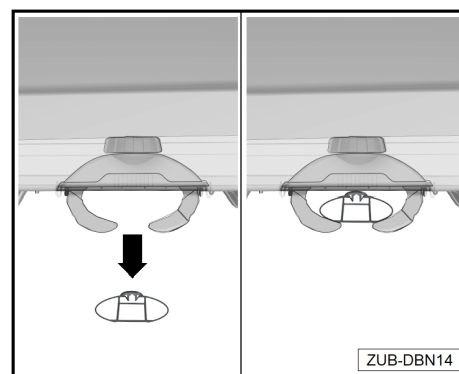

- Forgassa kézzel a rögzítőelem kézi kerekét -1- az óramutató járásával megegyező irányba, amíg kattánás (CLICK) hallható, -B nyíl-. A rögzítőelem körmei záródnak -Nyilak-.

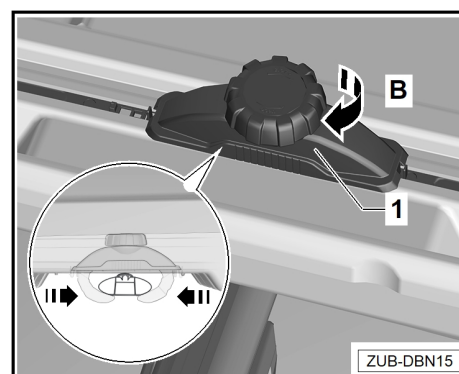

- Ellenőrizze a rögzítőelemek körmeinek megfelelő beszerelési helyzetét.

**i Megjegyzés**

- ◆ A sí- és csomagtartóbox nem használható az -A- és a -B- esetben.
- ◆ Csak akkor használja a sí- és csomagtartóboxot, ha a rögzítőelemek karmai a -C- és -D- jelzésnek megfelelően egyenesen kapaszkodnak a keresztirúdba.
- Ellenőrizze a sí- és csomagtartóbox stabil és biztos illeszkedését.

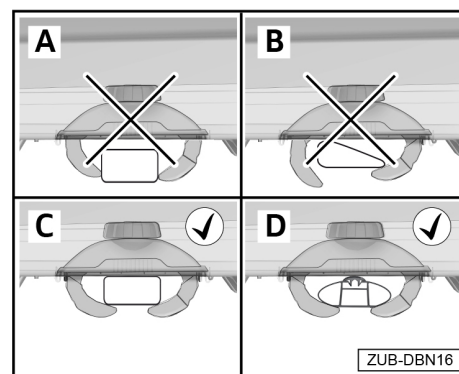



**⚠ FIGYELEM!**

*Ha a sí- és csomagtartóbox nincs megfelelően rögzítve, vagy csak részben van rögzítve, fennáll a veszélye annak, hogy a sí- és csomagtartóbox meglazul, és menet közben leesik a jármű tetejéről – balesetveszély!*

## 4.2 A sí- és csomagtartóbox leszerelése

– A leszerelés értelemszerűen fordított sorrendben történik.

## 4.3 Rakomány szállítása

### 4.3.1 Kulcsszám

**i Megjegyzés**

A sí- és csomagtartóbox a 2 darab tartozék kulccsal nyitható és zárható.

Hibás vagy elvesztett kulcs esetén a kulcsszám alapján a pótkulcs beszerezhető a gyártótól.

A kulcsszám a kulcs tollán található.

– Jegyezze fel a kulcsszámot az ábrán látható kulcs melletti mezőben.

**i Megjegyzés**

- ◆ A megfelelő pótkulcs megrendeléséhez meg kell adni a kulcsszámot.
- ◆ A pótkulcsot beszerezheti az Audi márkakereskedésekben vagy szakszervizekben.

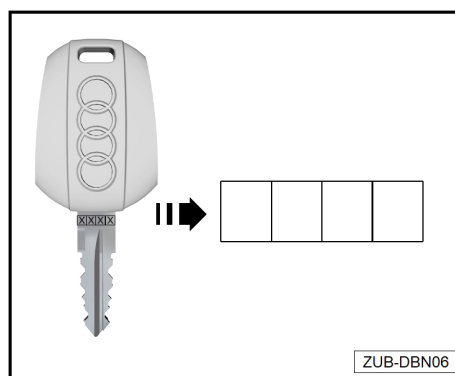

### 4.3.2 A sí- és csomagtartóbox kinyitása és bezárása

#### A sí- és csomagtartóbox kinyitása

– Fordítsa a kulcsot -A állásba-.

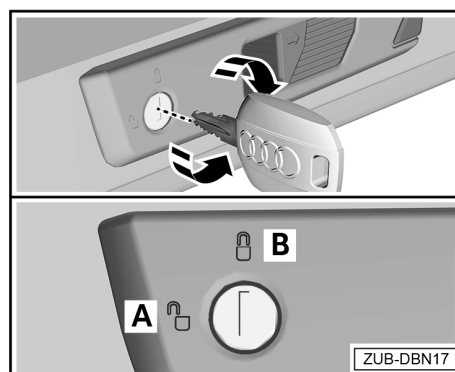



### A sí- és csomagtartóbox kinyitása

- Tolja jobbra a sí- és csomagtartóbox reteszét -1- -nyíl-. A te-  
tődoboz fedele felnyílik.

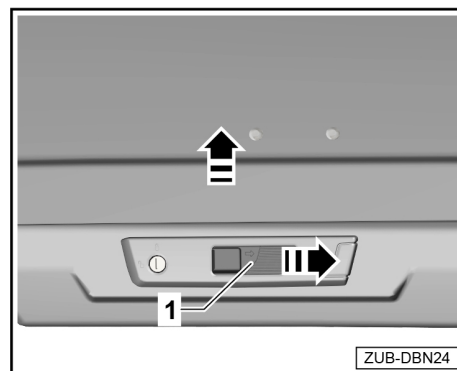

### A sí- és csomagtartóbox bezárása

- Húzza lefelé a fedelet, amíg hang kíséretében reteszeliődik.  
A sí- és csomagtartóbox retesze -1- automatikusan balra to-  
lódik -nyíl-, és a sí- és csomagtartóbox bezáródik.

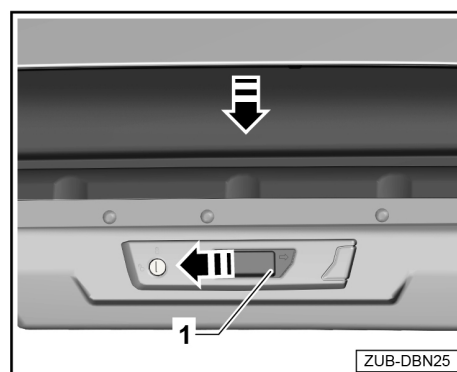

### A sí- és csomagtartóbox bezárása

- Fordítsa a kulcsot -B állásba-. A sí- és csomagtartóbox be-  
záródik

#### **Megjegyzés**

- ◆ A sí- és csomagtartóbox nyitott állapotában a kulcsot nem  
lehet kihúzni.
- ◆ A sí- és csomagtartóbox mindkét oldalról nyitható. Ehhez a  
másik oldalnak zárva kell lennie.

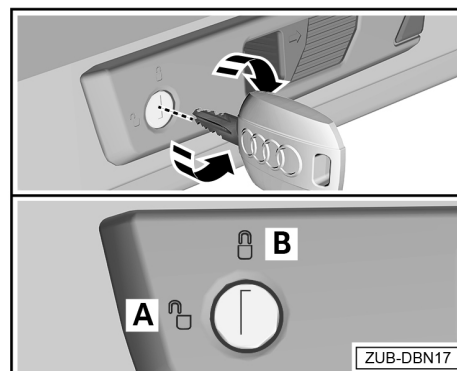

### 4.3.3 Berakodás a sí- és csomagtartóboxba

- A rakományt az ábra szerint ossza el.

#### **Megjegyzés**

- ◆ A nehéz rakományt igazítsa középre.
- ◆ A 4K0.071.200 Y9B, 4K1.071.200 Y9B és 4K2.071.200 Y9B  
sí- és csomagtartóbox max. 75 kg/165 font terhelhetőségét  
nem szabad túllépni.

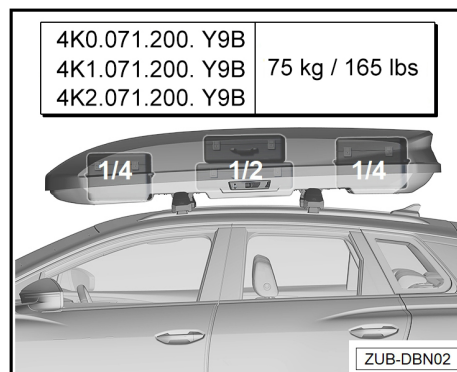



- Ne húzza a sí- és csomagtartóboxot az aljánál fogva -nyíl-.

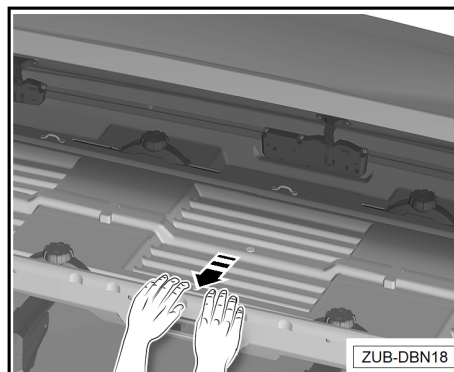

- Ügyeljen arra, hogy a rakomány ne gyakoroljon nyomást a fedélre, és hogy a sí- és csomagtartóbox biztonságosan be legyen zárva.

**i Megjegyzés**

A sí- és csomagtartóboxot nem szabad nyitva hagyni -nyílak-.

- Biztosítsa a terhet elcsúszás ellen => „Rakományrögzítés” a 12. oldalon.

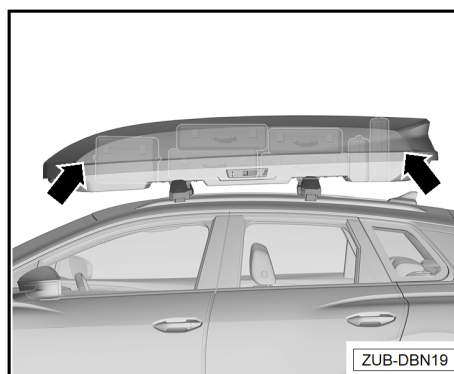

### 4.3.4 Rakományrögzítés

- Nyissa ki a sí- és csomagtartóboxot. => „A sí- és csomagtartóbox kinyitása és bezárása” a 10. oldalon
- Vezesse át a feszítőhevedereket -nyílak- a sí- és csomagtartóboxban lévő tartókengyeleken -1-.

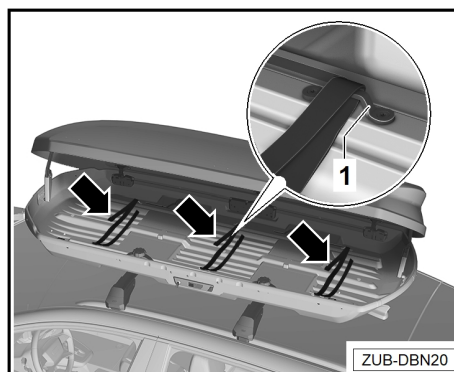

- Mindig rögzítse a terhet a feszítőhevederekkel -nyílak-.

**⚠ FIGYELEM!**

**Ha a rakomány nincs megfelelően rögzítve, a sí- és csomagtartóbox meglazulhat, és menet közben leeshet a jármű tetejéről – balesetveszély!**

**⚠ Figyelem!**

**Ha a rakomány nincs vagy nincs megfelelően rögzítve, kár keletkezhet a sí- és csomagtartóboxban.**

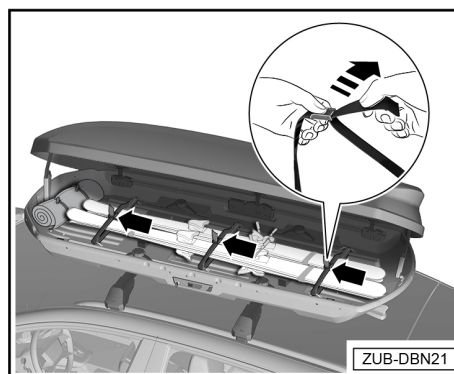



## 4.4 Tisztítási tudnivalók

### **Megjegyzés**

A sí- és csomagtartóboxot gondosan meg kell tisztítani és karban kell tartani, különösen a téli hónapokban. Csak vizet és kereskedelmi forgalomban kapható mosófolyadék oldatot használjon, amely nem tartalmaz alkoholt, klórt vagy ammóniagáz-adalékokat nélkül, mert azok kárt tehetnek a sí- és csomagtartóbox felületében. A sí- és csomagtartóbox tisztításához ne használjon kereskedelmi forgalomban kapható műszerfalápoló spray-t. A zárat szórható kenőanyaggal kell kenni (a kenőanyag nem érintkezhet a műanyag felülettel).

## 4.5 Műszaki adatok

Sí- és csomagtartóbox	4K0.071.200 Y9B	4K1.071.200 Y9B	4K2.071.200 Y9B
Önsúly kb.	15 kg/33 font	17 kg/37,4 font	23 kg/50,6 font
max. terhelhetőség	75 kg/165 font	75 kg/165 font	75 kg/165 font
Külső méretek, Ho/Szé/Ma kb.	1857 x 627 x 347 mm	1704 x 816 x 371 mm	2107 x 869 x 380 mm
Térfogat kb.	250 l	310 l	430 l

