

Beszereelési útmutató

Audi A6 (F2) Limousine 2019 ►

Alaptartó

Szállítási terjedelem 4K5.071.126.A

Eredeti Audi tartozék

Kiadás 01



Tartalomjegyzék

1	Általános tudnivalók	1
2	Biztonsági utasítások	2
2.1	Általános biztonsági tudnivalók	2
2.2	Biztonsági utasítások az utazás megkezdése előtti és utáni ellenőrzéshez, valamint az üzemeltetés során	3
2.3	Biztonsági utasítások az alaptartókkal való vezetéshez	3
2.3.1	A jármű megváltozott magassága	3
2.3.2	Oldalszél-érzékenység	4
2.4	A rakományra vonatkozó biztonsági utasítások	4
2.4.1	Megengedett tetőterhelés és rakomány	4
2.4.2	A rakomány egyenletes terhelésű felhelyezése	4
2.4.3	A rakomány szélessége	5
2.4.4	Az alaptartók megfeszülése	5
2.4.5	Az alaptartók felszerelési és rakodási sorrendje	5
2.4.6	A csomagteret nyitási tartománya	6
2.4.7	A panoráma-üvegtető nyitási tartománya	6
3	A szállítási terjedelem és az alkatrészek áttekintése	7
3.1	Szállítási terjedelem	7
3.2	Alkatrészek áttekintése	7
4	Az alaptartók fel- és leszerelése a járműre/-ről	9
4.1	Az alaptartók felszerelése a járműre	9
4.2	A felépítmények felszerelése	12
4.3	Az alaptartók leszerelése a járműből	13
4.4	Ápolási tudnivalók	13
4.5	Műszaki információk	14
4.6	Az alaptartó szélességének beállítása	14



1 Általános tudnivalók

Az alaptartók felszerelése előtt figyelmesen olvassa el ezt az útmutatót, és vegye figyelembe a FIGYELEM, Vigyázat és Megjegyzés szavakkal megjelölt részeket.



FIGYELEM!

Az ezzel a szimbólummal jelölt szövegek az Ön személyes biztonságára vonatkozó információkat tartalmaznak és a lehetséges baleset- és sérülésveszélyekre hívják fel a figyelmet.



Figyelem!

Az ilyen szimbólummal jelzett szövegrészek a jármű lehetséges károsodására figyelmeztetnek.



Megjegyzés

Az ezzel a szimbólummal jelölt szövegek hasznos, kiegészítő információkat tartalmaznak.

Az AUDI AG a jelen szerelési útmutató tartalmának figyelmen kívül hagyása esetén nem vállal felelőséget.



2 Biztonsági utasítások

2.1 Általános biztonsági tudnivalók

FIGYELEM!

Mielőtt megkezdené a szerelést, kérjük, olvassa el gondosan a szerelési útmutatót. A szerelési útmutató és a biztonsági tudnivalók figyelmen kívül hagyásával saját, és mások biztonságát veszélyezteti.

FIGYELEM!

Az alaptartók és a felépítmények csavarkötéseinek és összeköttetéseinek előírászerű illeszkedését és felszerelését minden utazás előtt ellenőrizni kell, és azokat szükség esetén meg kell húzni.

Ellenőrizze a csavarkötéseket és csatlakozásokat megfelelő időközönként, és szükség esetén húzza meg őket. Kedvezőtlen útviszonyok esetén gyakrabban ellenőrizze a csavarkötéseket és összeköttetéseket.

Ha ezt nem követi, akkor fennáll az alaptartó, ill. a felépítmények meglazulásának vagy elvesztésének veszélye – balesetveszély!

FIGYELEM!

Az alaptartók felszerelésére, kezelésére és használatára vonatkozó, jelen utasításokban leírt munkalépéseket és biztonsági utasításokat maradéktalanul be kell tartani.

- ◆ *Az ezektől való eltérések az alaptartók vagy a felszerelt felépítmény meglazulását eredményezhetik.*
- ◆ *Az alaptartókat úgy tervezték, hogy megfelelő felszerelésük, kezelésük és használatuk esetén ne keletkezhessenek károk a járműben.*
- ◆ *A gyártó kifejezetten nem vállal felelősséget a meghatározott összeszerelési eljárás vagy utasítások be nem tartásából eredő károkért.*
- ◆ *Az útmutatótól eltérő, szakszerűtlen felszerelés, kezelés vagy használat érvényteleníti a gyártóval szembeni szavatossági igényt.*

FIGYELEM!

Az alkatrészek javítását vagy cseréjét szakszervizben végeztesse el. Az Audi márkakereskedésekben beszerezhető eredeti alkatrészek használata javasolt.

FIGYELEM!

A vezető felelős azért, hogy látását és hallását ne befolyásolja a rakomány vagy a jármű állapota.

A járművezetőnek gondoskodnia kell arról, hogy a jármű a rakománnyal együtt is megfeleljen az adott ország törvényi előírásainak, és hogy a közúti biztonságot ne veszélyeztesse.

Megjegyzés

- ◆ *A tetőn való szállításkor be kell tartani a KRESZ vonatkozó előírásait, ill. az adott ország előírásait.*
- ◆ *Kényelmi okokból az alaptartó a felépítménnyel vagy anélkül még akkor is gyakran felszerelve marad, ha nincs rá szükség. A megnövekedett légellenállás miatt a jármű feleslegesen fogyaszt üzemanyagot.*
- ◆ *Ezért javasoljuk, hogy használat után szerelje le az alaptartót.*
- ◆ *Az alaptartóval való vezetés szélzajt okozhat.*



- ◆ *Ne használjon rugalmas hevedereket vagy gumipókokat!*
- ◆ *A sérült alkatrészeket azonnal cserélje ki.*

2.2 Biztonsági utasítások az utazás megkezdése előtti és utáni ellenőrzéshez, valamint az üzemeltetés során

FIGYELEM!

Ellenőrizze, hogy az alaptartók és a szállítandó tárgyak biztonságosan rögzítve vannak:

- ◆ *minden utazás megkezdése előtt,*
- ◆ *kb. 10 km megtétele után,*
- ◆ *jó minőségű utakon kb. 300 km-enként,*
- ◆ *rossz minőségű (rázós) utakon gyakrabban,*
- ◆ *az esetleges eltolódások/elmozdulások szempontjából rendszeresen.*

Ha nem ellenőrzi az alaptartók biztonságos rögzítését, és nem húzza meg szükség esetén a rögzítőelemeket, azok a megfelelő elhelyezés ellenére meglazulhatnak, és alkatrészek veszhetnek el – balesetveszély!

Változások esetén folytassa a vezetést csökkentett sebességgel a következő lehetséges megállási lehetőségig, majd húzza meg újra az alaptartók csavarkötéseit és rögzítéseit.

2.3 Biztonsági utasítások az alaptartókkal való vezetéshez

2.3.1 A jármű megváltozott magassága

Figyelem!

Az alaptartók felszerelése megváltoztatja a jármű magasságát.

Különösen ügyeljen a következőkre:

- ◆ *mélyen belógó ágak,*
- ◆ *alacsony átjárók,*
- ◆ *alacsony garázsbehajtók,*
- ◆ *magasságkorlátozások parkolóházakban és mélygarázsokban.*

Figyelem!

Ne hagyja fenn az alaptartót és az esetleges felépítményeket, ha autósóba viszi a járművet.



2.3.2 Oldalszél-érzékenység

FIGYELEM!

A jármű menet- és fékezési tulajdonságai, valamint az oldalát érő szélökösekre való érzékenysége megváltozik. A vezetési stílust ennek megfelelően kell megválasztani – balesetveszély!

A 130 km/h (81 mph) maximális menetsebességet nem szabad túllépni.

Erős oldalszélben vezessen különösen óvatosan:

- ◆ **tehergépkocsi szélárnyékába történő behajtáskor és onnan való kihajtáskor**
- ◆ **ha bokrok, fák, falak és házak, valamint egyéb akadályok mellett halad el,**
- ◆ **ha hidakon halad át.**

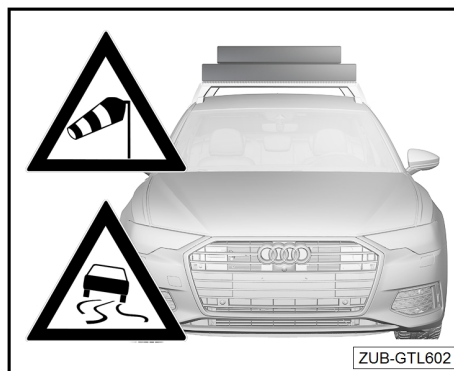

2.4 A rakományra vonatkozó biztonsági utasítások

2.4.1 Megengedett tetőterhelés és rakomány

FIGYELEM!

A megengedett 90 kg (198 font) tetőterhelés nem léphető túl - balesetveszély!

Az alaptartó, a felépítmények és a rakomány 90 kg (198 font) megengedett legnagyobb össz tömegét figyelembe kell venni.

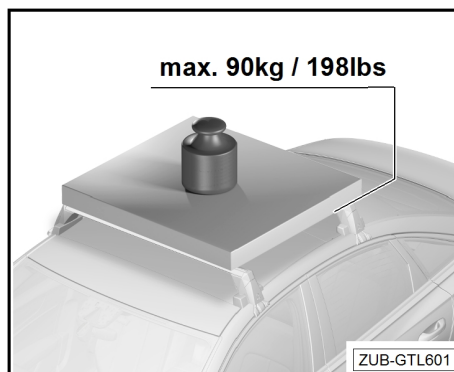

2.4.2 A rakomány egyenletes terhelésű felhelyezése

FIGYELEM!

A tetőterhelést egyenletes terheléssel helyezze fel az alaptartókra – balesetveszély.

Kerülje az egyoldalú terhelést – balesetveszély.

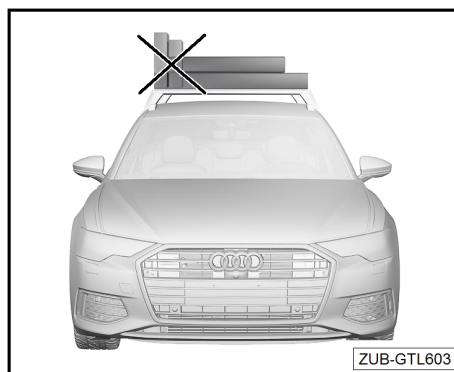

2.4.3 A rakomány szélessége

⚠ FIGYELEM!

A teher nem nyúlhat túl az alaptartók jobb és bal szélein – balesetveszély.

Kerülje az egyoldalú terhelést – balesetveszély.

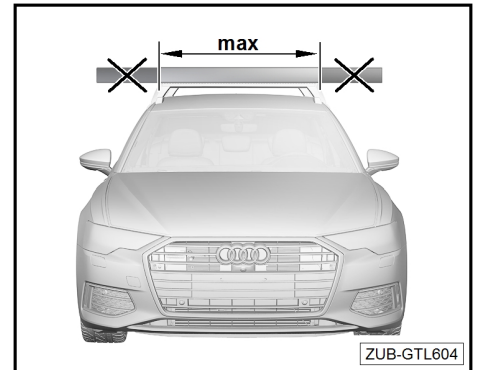

2.4.4 Az alaptartók megfeszülése

⚠ FIGYELEM!

Az alaptartók ne feszüljenek egymáshoz – balesetveszély!

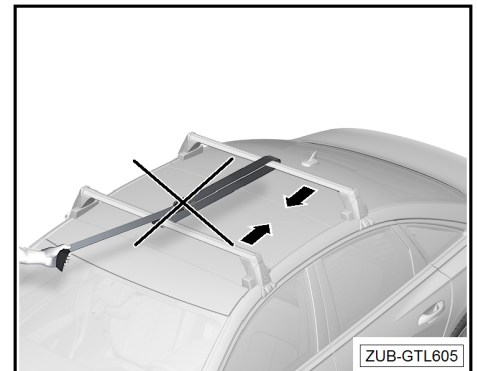

2.4.5 Az alaptartók felszerelési és rakodási sorrendje

⚠ FIGYELEM!

A felépítményeket -B- csak az alaptartók -A- járműre történő felszerelése után szerelje fel azokra – balesetveszély!

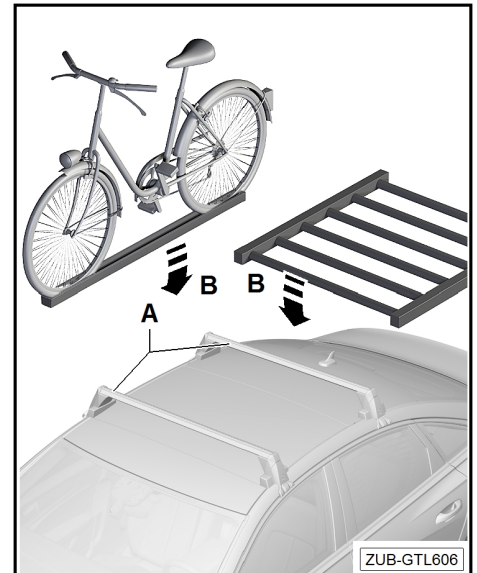



2.4.6 A csomagteretű nyitási tartománya

⚠ Figyelem!

A járműben keletkező károk elkerülése érdekében hosszabb tárgyak felrakodása után óvatosan nyissa fel a csomagteretűt. Automata csomagteretűvel felszerelt járműveknél adott esetben ajánlott módosítani a nyitási szöveget ⇒ A jármű használati útmutatója.

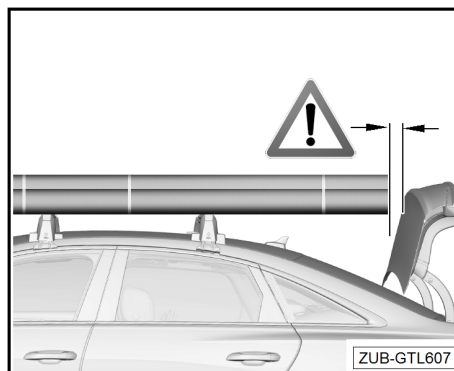

2.4.7 A panoráma-üvegtető nyitási tartománya

⚠ FIGYELEM!

A panoráma-üvegtetővel rendelkező járműveknél az alap-tartó felszerelése után már nem lehet kinyitni a panoráma-üvegtetőt.

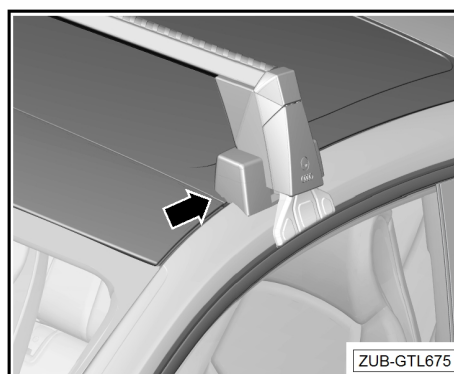

3 A szállítási terjedelem és az alkatrészek áttekintése

3.1 Szállítási terjedelem

Darab	Leírás	Információ
1	Elülső alaptartó	Jelölés a menetirány szerinti bal oldalon alul
1	Hátsó alaptartó	Jelölés a menetirány szerinti bal oldalon alul
2	Profilburkolat	Hosszúság 1250 mm
1	Nyomatékkulcs 4 Nm	
2	Kulcs	
1	Beszereleési útmutató	

3.2 Alkatrészek áttekintése

- 1 - Profilburkolat (2 db)
- 2 - Címke (2 db)
□ „front left” – „rear left”
- 3 - Profilcső (2 db)
- 4 - Imbuszcsony M6 x 12 (8 db)
- 5 - Alátét M6 (8 db)
- 6 - Profilsapka (4 db)
- 7 - Pánthuzal (4 db)
- 8 - Alaptest merevítőlemez (4 db)
- 9 - Alaptest csapja (4 db)
- 10 - Takarófedél (4 db)
- 11 - Zár (4 db)
- 12 - Kulcs (2 db)
- 13 - Karmos rögzítő csapja (4 db)
- 14 - Szorítócsavar (4 db)
- 15 - Karmos rögzítő (4 db)
- 16 - Biztosítógyűrű (4 db)
- 17 - Csavar (8 db)
- 18 - Műanyagtalp tetőmasszal (4 db)
- 19 - Műanyagtalp-burkolat (4 db)
- 20 - Alaptest burkolata (4 db)

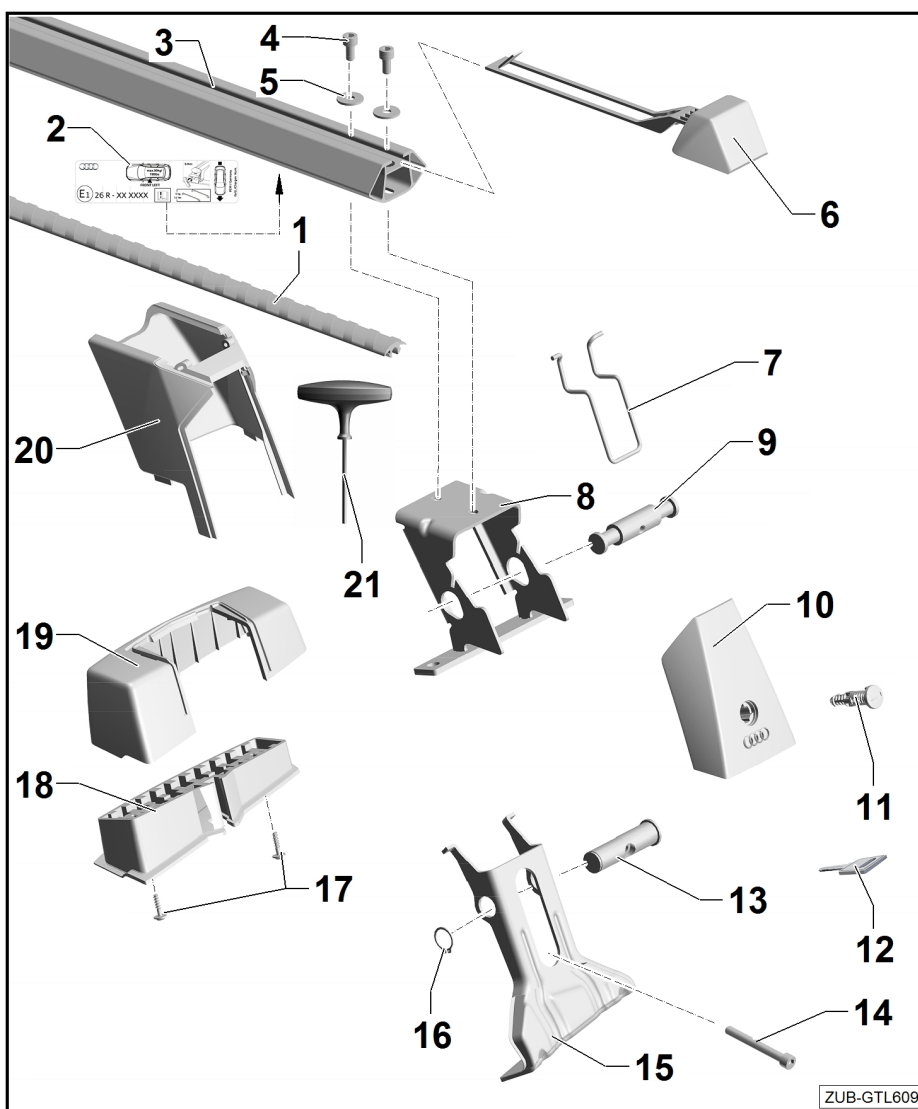

ZUB-GTL609



21 - Nyomatékkulcs 4 Nm (1 db)

4 Az alaptartók fel- és leszerelése a járműre/-ről

Megjegyzés

Az alaptartó felszerelését 2 személynek kell végeznie.

4.1 Az alaptartók felszerelése a járműre

Az alaptartók előkészítése a felszereléshez:

- Nyissa ki a zárat -12- a kulccsal -11-.
- Írja be ide az alaptartó kulcsszámát, hogy könnyebb legyen pótolni, ha a kulcs elveszett.

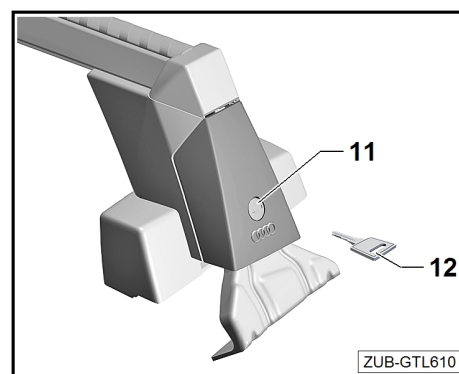

- Nyissa fel a takarófedeleket -10-.
- Helyezze a nyomatékkulcsot -21- a csavarokra -14-, és csavarja ki őket, míg ellenállást nem érez.

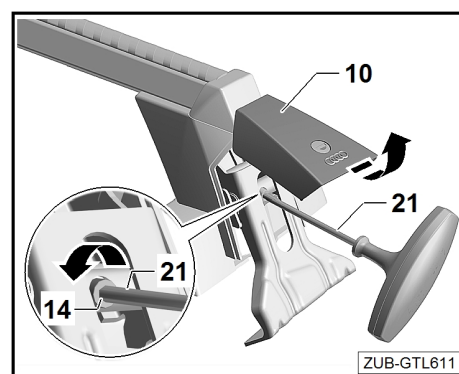

- Hajtsa ki a karmos rögzítőket -15-, és akassza a karmos rögzítők „orrait” az alaptest felszerelési helyzetébe -8- a nyíl irányába-.

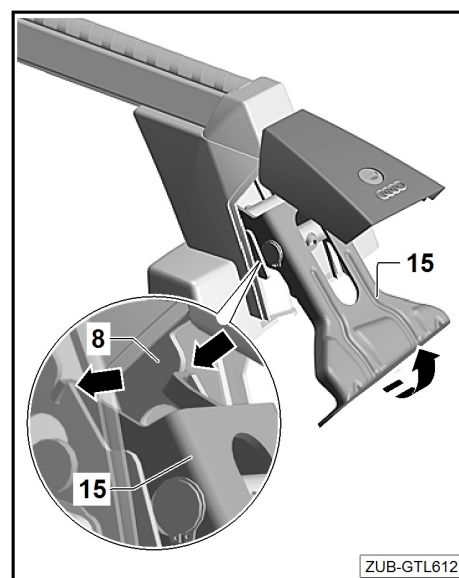



A jármű előkészítése a felszereléshez:

- Nyissa ki a jármű ajtóit.

A szerelőfuratok -X- az oldalfalváz alsó oldalain találhatók.

- Ezeket gondosan meg kell tisztítani az esetleges szennyeződésektől.
- ◆ Alaposan tisztítsa meg a jármű tetejét és az alaptartót az érintkezési felületen (a portól és a zsírtól).

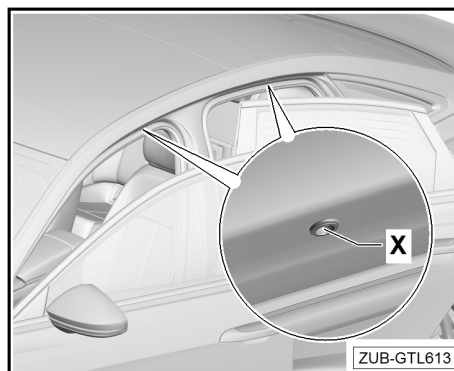

Az alaptartók felszerelése:

- Óvatosan helyezze fel a két alaptartót a jármű tetejére a rögzítőfuratok -X- részén. A karmos rögzítőknek ekkor a felszerelési helyzetben kell lenniük. Ehhez figyelembe kell venni a profilsövek alján található címkéket -2-.

Megjegyzés

A profilsövek alján található matricáknak a jármű bal oldalán kell lenniük, a rányomtatott nyíl pedig a menetirányba mutatson.

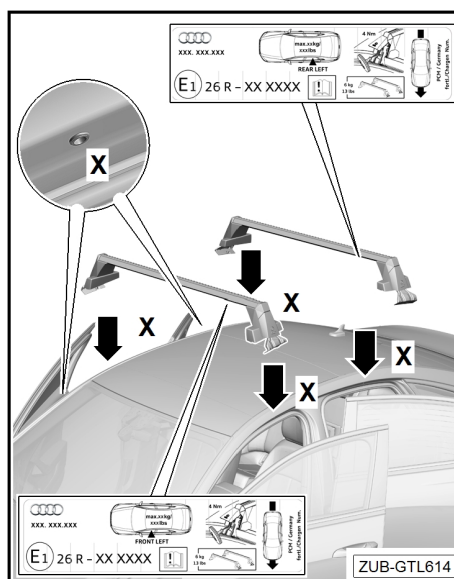

- Akassza ki a karmos rögzítőt -15- az alaptest -8- felszerelési helyzetéből, és fordítsa lefelé.

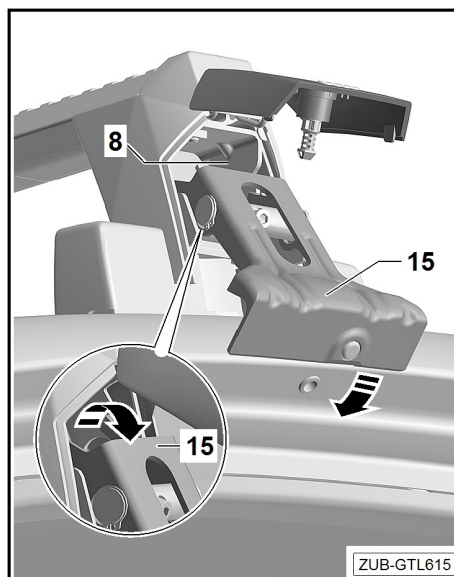

Ellenőrizze az alaptartó pontos felszerelési helyzetét – a karmos rögzítő pozicionáló csapjának -15- pontosan a rögzítőfurat alatt kell lennie a -nyíl- szerint. Szükség esetén mozgassa az alaptartót előre vagy hátra.

Óvatosan tolja felfelé a karmos rögzítőt -15-, közben illessze a pozicionáló csapot a szerelőfuratba, és tartsa a karmos rögzítőt ebben a helyzetben.

⚠ Figyelem!

A karmos rögzítő rögzítőcsapját pontosan a szerelőfurat alá kell helyezni.

Ha a karmos rögzítőt -15- nem lehet könnyen felfelé tolni, ellenőrizni és korrigálni kell a tartóhid helyzetét.

Az alaptartó szélességének beállítása ⇒ „Az alaptartó szélességének beállítása“ a 14. oldalon

- Állítsa be a tartóhidat oldalirányban – ügyeljen a tetőszegélyen való illeszkedésre a -nyíl- szerint.

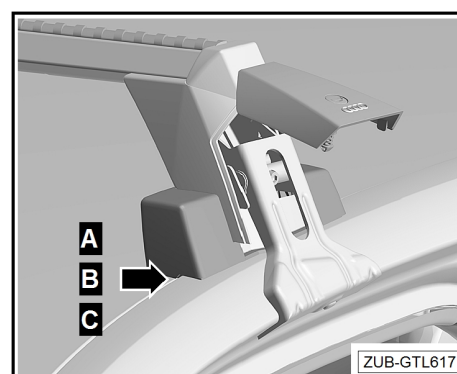
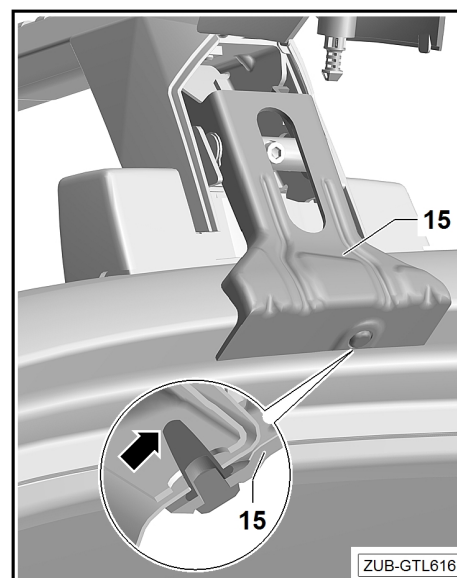

Az -a- hézag legfeljebb 1 mm lehet.

Ha az alaptest felfekvőgumijai nincsenek egy vonalban, javasoljuk, hogy a szélességbeállítást egy szakműhelyben ellenőriztesse és állítsa be. Az alaptartó szélességének ⇒ „Az alaptartó szélességének beállítása“ a 14. oldalon beállítása. Ehhez szerelje fel az alaptartót!

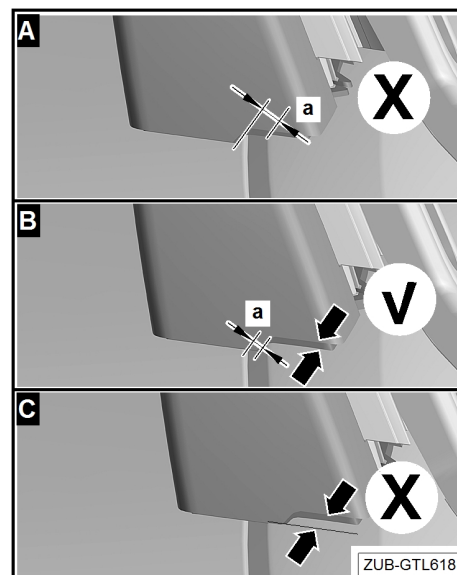



- Enyhén húzza meg a szorítócsavarokat -14- váltakozva a nyomatékkulccsal -21-.
- Ellenőrizze és szükség esetén korrigálja az alaptest -8- és a karmos rögzítők -15- illeszkedését.
- Húzza meg egymás után a rögzítőcsavarokat -14- a nyomatékkulccsal -21-, míg tisztán nem hallható a nyomatékkulcs kattánása. Így érhető el a szükséges meghúzási nyomaték.
- Zárja le a takarófedelelet-10-, és zárja a zárat -11- a kulccsal -12-.
- Húzza ki a -12- kulcsot.
- Ugyanígy szerelje fel a második tartóhidat is.

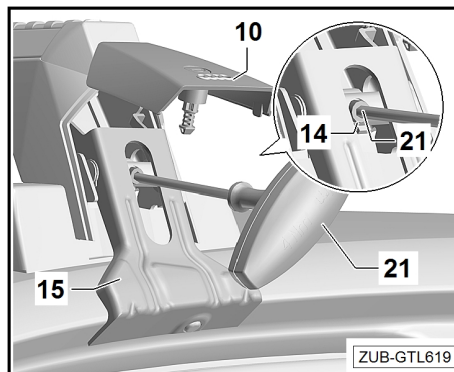

4.2 A felépítmények felszerelése

- Rögzítse a felépítményeket a felépítményre vonatkozó szerelési útmutatónak megfelelően.
- A felépítmények felszereléséhez húzza le a profilsapkát -5- a profilsőről -2- az -A nyíl irányába-.
- Vezesse be a felépítményeket a meglévő T-horonyba -lásd a B nyilat-.
- Tolja vissza a profilsapkát -6- -lásd a C nyilat-.

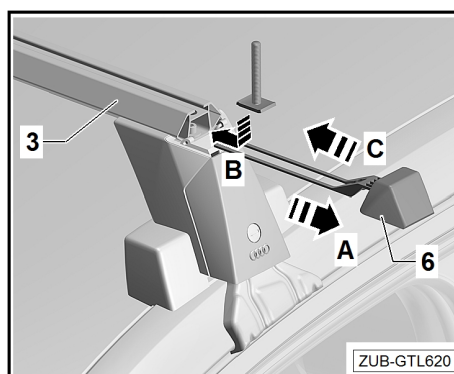

- Miután felszerelte a felépítményeket, rövidítse le megfelelően a profilburkolatot -1-, és zárja le a T-horony nyitott részeit a profilburkolattal -1-.

Ha nem használ felépítményeket, zárja le a T-hornyot a profilburkolattal -1-.

- Állítsa be a profilburkolatot -1- az alaptartók hosszához úgy, hogy a profilsapkák -6- zárva legyenek.
- Helyezze a profilburkolatot -1- az alaptartón lévő T-horonyba -3-, és nyomja be a T-horonyba -a nyíl irányába-.

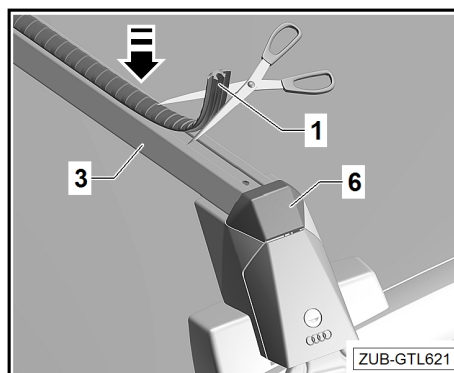

4.3 Az alaptartók leszerelése a járműből

- Szerelje le a rakományt és a felépítményeket.
- Nyissa ki a zárat a kulccsal, és nyissa ki a takarófedelet -10-.
- Nyissa ki a jármű ajtóit.
- A nyomatékkulccsal -21- váltakozva csavarja ki a bal és a jobb szorítócsavarokat -14-, míg ellenállást nem érez.
- Nyomja lefelé ütközésig a bal és jobb oldali karmos rögzítőket -15-. A pozicionáló csapok már nem lehetnek a rögzítőfuratokban.
- Hajtsa fel a karmos rögzítőket -15-, és akassza az „orrokát” az alaptesten -8- lévő felszerelési helyzetbe.
- Vegye le az alaptartókat a jármű tetejéről.
- Akassza ki a karmos rögzítőket -15- a felszerelési helyzetből, és fordítsa őket lefelé.
- Csavarja be a csavart kb. 10 fordulattal.
- Zárja le a takarófedelet-10-, és zárja a zárat -11- a kulccsal -12-.
- Húzza ki a -12- kulcsot.

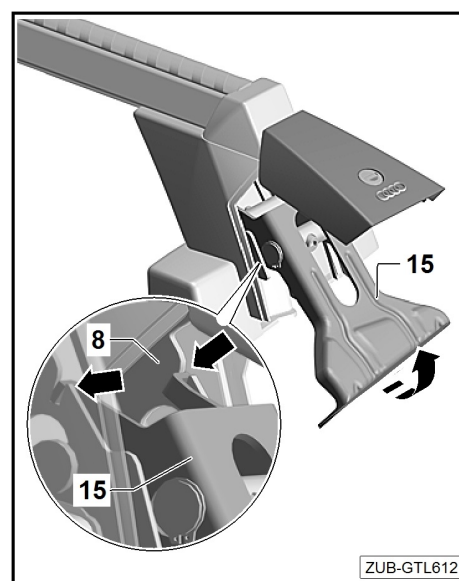
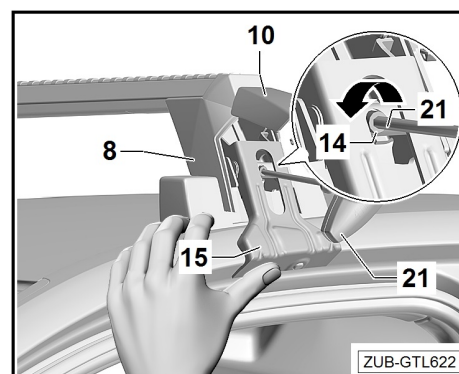

4.4 Ápolási tudnivalók

Alaptartó

Az alaptartókat mindig meg kell tisztítani és ápolni kell, a szennyeződések és a só el kell távolítani, különösen télen.

Az alaptartók vízzel tisztíthatók.

Zárak

A zárat több zárési ciklus, de legkésőbb minden nedves tisztítás után gondozni kell. Ehhez permetezze be a porvédő lemezt és a henger belsejét megfelelő kenőanyaggal, és működtesse néhányszor a kulccsal.

⚠ FIGYELEM!

Soha ne használjon kenőanyagokat a csavarkötéseken.

Az alaptartók meglazulhatnak, ami sérülést okozhat Önnek vagy másoknak, és/vagy anyagi kárt okozhat.

⚠ Figyelem!

Ne használjon nagynyomású tisztítóberendezést a tisztításhoz.



4.5 Műszaki információk

Műszaki adatok

Az alaptartó készlet önsúlya: kb. 6 kg (13 font)

Tetőterhelés, ill. rakomány

A meglévő tetőterhelés meghatározása:

Az alaptartó súlya

+ a felépítmény súlya

+ a rakomány súlya

= meglévő tetőterhelés

FIGYELEM!

Soha ne lépje túl:

- ◆ a megengedett legnagyobb tetőterhelést (90 kg/198 font),
- ◆ a megengedett legnagyobb tengelyterheléseket,
- ◆ a jármű megengedett legnagyobb össztömegét ⇒ lásd a jármű használati útmutatóját.

4.6 Az alaptartó szélességének beállítása

Megjegyzés

- ◆ Az alaptartót gyárilag előre beállították az Ön járművéhez.
- ◆ Ha az alaptartó nincs megfelelően beállítva, a megfelelő alapbeállítást szakműhelynek kell elvégeznie.

Útmutató a szakműhely számára, ha a támasztóláb helyzete nincs megfelelően beállítva az adott járműhöz.

- Szerelje fel az alaptartót a járműre .
- Húzza ki a profilsapkát kb.-2 cm--rel a profilcsőből -A-, hogy hozzáférjen az imbuszcsavarokhoz.
- Egy 5 mm-es imbuszkulccsal -B- lazítsa meg a jobb oldali támasztólábon lévő imbuszcsavart -4- annyira, hogy a támasztóláb eltolható legyen. Az alaptartó ekkor a jármű tetején marad.
- Úgy állítsa be az alaptartót, hogy a jobb oldali támasztóláb-ház alátétgumijai egy síkban legyenek a tetőszegéllyel a -nyíl- szerint.

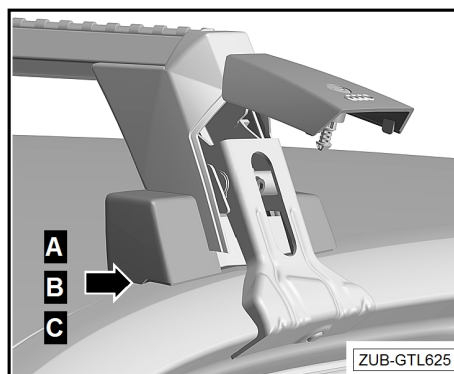
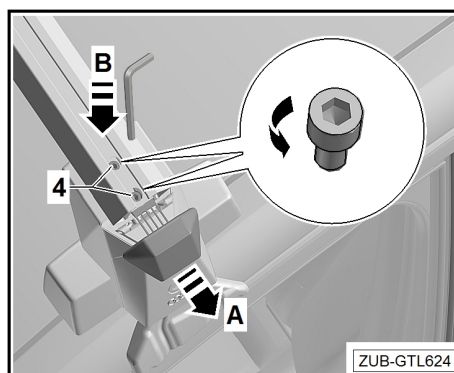

Az -a- hézag legfeljebb 1 mm lehet.

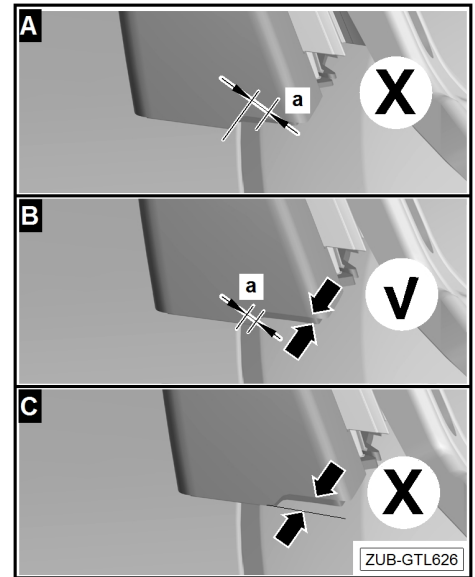

- Egy 5 mm-es imbuszkulccsal -A- húzza meg az imbuszcso-
vart -4- 8 Nm nyomatékkal.
- Nyomja vissza a profilsapkát a profilcsőbe -B-.
- Szükség esetén ismétlje meg a műveletet a másik tartóhí-
don is.

⚠ FIGYELEM!

Ellenőrizze, hogy minden imbuszcsovar meg van-e húzva (8 Nm). Ellenkező esetben az alaptartó meglazulhat, ill. elveszhet – balesetveszély!

Ehhez ne a mellékelt nyomatékkulcsot (4 Nm) használja.

