

Beszereelési útmutató

Audi A7 (F2) 2018 ►

Alaptartó

Szállítási terjedelem 4K8.071.126

Eredeti Audi tartozék

Kiadás 01



Tartalomjegyzék

1	Megjegyzések	1
1.1	Általános tudnivalók	1
2	Biztonsági utasítások	2
2.1	Általános biztonsági tudnivalók	2
2.2	Biztonsági utasítások az utazás megkezdése előtti és utáni ellenőrzéshez, valamint az üzemeltetés során	3
2.3	Biztonsági utasítások az alaptartókkal való vezetéshez	3
2.3.1	A jármű megváltozott magassága	3
2.3.2	Oldalszél-érzékenység	4
2.4	A rakományra vonatkozó biztonsági utasítások	4
2.4.1	Megengedett tetőterhelés és rakomány	4
2.4.2	A rakomány egyenletes terhelésű felhelyezése	4
2.4.3	A rakomány szélessége	5
2.4.4	Az alaptartók megfeszülése	5
2.4.5	Az alaptartók felszerelési és rakodási sorrendje	5
2.4.6	A csomagtartófedél nyitási tartománya	6
2.4.7	A panoráma-üvegtető nyitási tartománya	6
3	A szállítási terjedelem és az alkatrészek áttekintése	7
3.1	Szállítási terjedelem	7
3.2	Alkatrészek áttekintése	7
4	Az alaptartók fel- és leszerelése a járműre/-ről	9
4.1	Az alaptartók felszerelése a járműre	9
4.2	Felépítmények felszerelése T-hornyos anyák segítségével	13
4.3	Profilburkolat felszerelése	13
4.3.1	A profilburkolat felszerelése felépítmények T-hornyos anyák használata nélküli rögzítéséhez: ..	13
4.3.2	A profilburkolat felszerelése felépítmények T-hornyos anyák használatával történő rögzítéséhez:	13
4.4	Az alaptartók leszerelése a járműből	14
4.5	Ápolási tudnivalók	15
4.6	Műszaki információk	15
4.7	Az alaptartó szélességének beállítása	15



1 Megjegyzések

1.1 Általános tudnivalók

Az alaptartók felszerelése előtt figyelmesen olvassa el ezt az útmutatót, és vegye figyelembe a FIGYELEM, Vigyázat és Megjegyzés szavakkal megjelölt részeket.



FIGYELEM!

Az ezzel a szimbólummal jelölt szövegek az Ön személyes biztonságára vonatkozó információkat tartalmaznak és a lehetséges baleset- és sérülésveszélyekre hívják fel a figyelmet.



Figyelem!

Az ilyen szimbólummal jelzett szövegrészek a jármű lehetséges károsodására figyelmeztetnek.



Megjegyzés

Az ezzel a szimbólummal jelölt szövegek hasznos, kiegészítő információkat tartalmaznak.

Az AUDI AG a jelen szerelési útmutató tartalmának figyelmen kívül hagyása esetén nem vállal felelőséget.



2 Biztonsági utasítások

2.1 Általános biztonsági tudnivalók

FIGYELEM!

Mielőtt megkezdené a szerelést, kérjük, olvassa el gondosan a szerelési útmutatót. A szerelési útmutató és a biztonsági tudnivalók figyelmen kívül hagyásával saját, és mások biztonságát veszélyezteti.

FIGYELEM!

Az alaptartók és a felépítmények csavarkötéseinek és összeköttetéseinek előírászerű illeszkedését és felszerelését minden utazás előtt ellenőrizni kell, és azokat szükség esetén meg kell húzni.

Ellenőrizze a csavarkötéseket és csatlakozásokat megfelelő időközönként, és szükség esetén húzza meg őket. Kedvezőtlen útviszonyok esetén gyakrabban ellenőrizze a csavarkötéseket és összeköttetéseket.

Ha ezt nem követi, akkor fennáll az alaptartó, ill. a felépítmények meglazulásának vagy elvesztésének veszélye – balesetveszély!

FIGYELEM!

Az alaptartók felszerelésére, kezelésére és használatára vonatkozó, jelen utasításokban leírt munkalépéseket és biztonsági utasításokat maradéktalanul be kell tartani.

- ◆ *Az ezektől való eltérések az alaptartók vagy a felszerelt felépítmény meglazulását eredményezhetik.*
- ◆ *Az alaptartókat úgy tervezték, hogy megfelelő felszerelésük, kezelésük és használatuk esetén ne keletkezhessenek károk a járműben.*
- ◆ *A gyártó kifejezetten nem vállal felelősséget a meghatározott összeszerelési eljárás vagy utasítások be nem tartásából eredő károkért.*
- ◆ *Az útmutatótól eltérő, szakszerűtlen felszerelés, kezelés vagy használat érvényteleníti a gyártóval szembeni szavatossági igényt.*

FIGYELEM!

Az alkatrészek javítását vagy cseréjét szakszervizben végeztesse el. Az Audi márkakereskedésekben beszerezhető eredeti alkatrészek használata javasolt.

FIGYELEM!

A vezető felelős azért, hogy látását és hallását ne befolyásolja a rakomány vagy a jármű állapota.

Gondoskodnia kell arról, hogy a jármű a rakománnyal együtt is megfeleljen az adott ország törvényi előírásainak, és hogy a közúti biztonságot ne veszélyeztesse.

Megjegyzés

- ◆ *A tetőn való szállításkor be kell tartani a KRESZ vonatkozó előírásait, ill. az adott ország előírásait.*
- ◆ *Kényelmi okokból az alaptartó a felépítménnyel vagy anélkül még akkor is gyakran felszerelve marad, ha nincs rá szükség. A megnövekedett légellenállás miatt a jármű feleslegesen fogyaszt üzemanyagot.*
- ◆ *Ezért javasoljuk, hogy használat után szerelje le az alaptartót.*
- ◆ *Az alaptartóval való vezetés szélzajt okozhat.*



- ◆ *Ne használjon rugalmas hevedereket vagy gumipókokat!*
- ◆ *A sérült alkatrészeket azonnal cserélje ki.*

2.2 Biztonsági utasítások az utazás megkezdése előtti és utáni ellenőrzéshez, valamint az üzemeltetés során

FIGYELEM!

Ellenőrizze, hogy az alaptartók és a szállítandó tárgyak biztonságosan vannak-e rögzítve:

- ◆ *minden utazás megkezdése előtt,*
- ◆ *kb. 10 km megtétele után,*
- ◆ *jó minőségű utakon kb. 300 km-enként,*
- ◆ *rossz minőségű (rázós) utakon gyakrabban,*
- ◆ *az esetleges eltolódások/elmozdulások szempontjából rendszeresen.*

Ha nem ellenőrzi az alaptartók biztonságos rögzítését, és nem húzza meg szükség esetén a rögzítőelemeket, azok a megfelelő elhelyezés ellenére meglazulhatnak, és alkatrészek veszhetnek el – balesetveszély!

Változások esetén folytassa a vezetést csökkentett sebességgel a következő lehetséges megállási lehetőségig, majd húzza meg újra az alaptartók csavarkötéseit és rögzítéseit.

2.3 Biztonsági utasítások az alaptartókkal való vezetéshez

2.3.1 A jármű megváltozott magassága

Figyelem!

Az alaptartók felszerelése megváltoztatja a jármű magasságát.

Különösen ügyeljen a következőkre:

- ◆ *mélyen belógó ágak,*
- ◆ *alacsony átjárók,*
- ◆ *alacsony garázsbehajtók,*
- ◆ *magasságkorlátozások parkolóházakban és mélygarázsokban.*

Figyelem!

Ne hagyja fenn az alaptartót és az esetleges felépítményeket, ha autósóba viszi a járművet.



2.3.2 Oldalszél-érzékenység

FIGYELEM!

A jármű menet- és fékezési tulajdonságai, valamint az oldalát érő szellőkésekre való érzékenysége megváltozik. A vezetési stílust ennek megfelelően kell megválasztani – balesetveszély!

A 130 km/h (81 mph) maximális menetsebességet nem szabad túllépni.

Erős oldalszélben vezessen különösen óvatosan:

- ◆ **tehergépkocsi szélárnyékába történő behajtáskor és onnan való kihajtáskor**
- ◆ **ha bokrok, fák, falak és házak, valamint egyéb akadályok mellett halad el,**
- ◆ **ha hidakon halad át.**

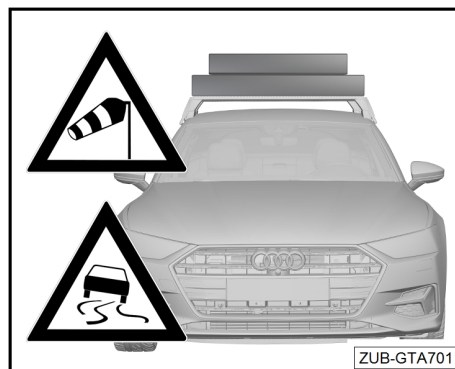

2.4 A rakományra vonatkozó biztonsági utasítások

2.4.1 Megengedett tetőterhelés és rakomány

FIGYELEM!

A megengedett 60 kg (132 font) tetőterhelés nem léphető túl - balesetveszély!

Az alaptartó, a felépítmények és a rakomány 60 kg (132 font) megengedett legnagyobb össz tömegét figyelembe kell venni és nem szabad túllépni – balesetveszély!

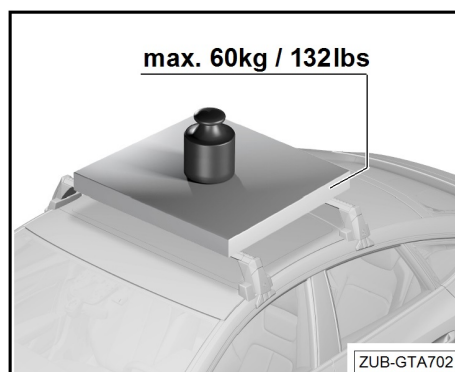

2.4.2 A rakomány egyenletes terhelésű felhelyezése

FIGYELEM!

A tetőterhelést egyenletes terheléssel helyezze fel az alaptartókra – balesetveszély.

Kerülje az egyoldalú terhelést – balesetveszély.

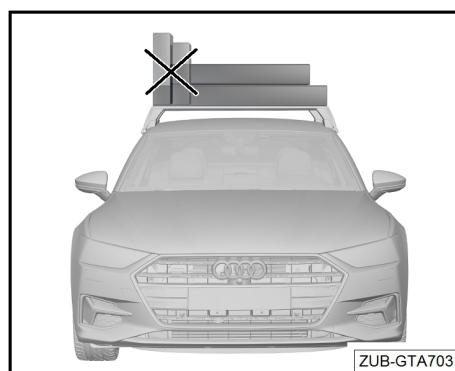

2.4.3 A rakomány szélessége

⚠ FIGYELEM!

A teher nem nyúlhat túl az alaptartók jobb és bal szélein – balesetveszély.

Kerülje az egyoldalú terhelést – balesetveszély.

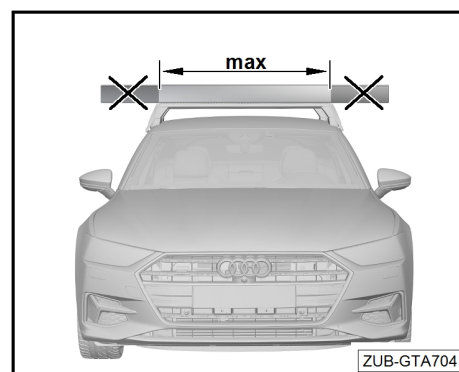

2.4.4 Az alaptartók megfeszülése

⚠ FIGYELEM!

Az alaptartók ne feszüljenek egymáshoz – balesetveszély!

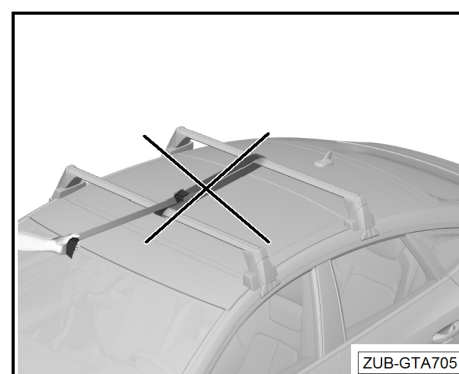

2.4.5 Az alaptartók felszerelési és rakodási sorrendje

⚠ FIGYELEM!

A felépítményeket -B- csak az alaptartók -A- járműre történő felszerelése után szerelje fel azokra – balesetveszély!

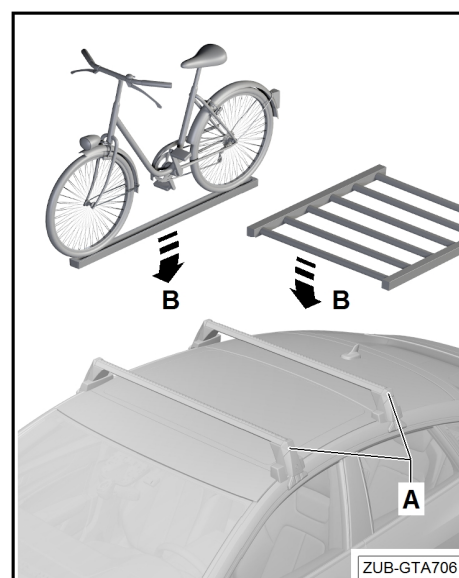



2.4.6 A csomagtartófedél nyitási tartománya

⚠ **Figyelem!**

A járműben keletkező károk elkerülése érdekében hosszabb tárgyak felrakodása után óvatosan nyissa fel a csomagtartófedelel. Az automatikusan működtetett csomagtartófedéllel rendelkező járműveknél adott esetben ajánlott a nyitási szög beállítása ⇒ a jármű üzemeltetési útmutatója.

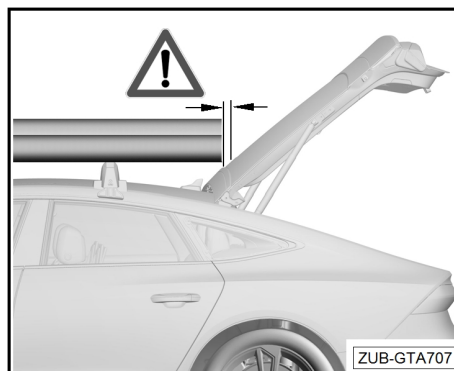

2.4.7 A panoráma-üvegtető nyitási tartománya

⚠ **FIGYELEM!**

A panoráma-üvegtetővel rendelkező járműveknél az alap-tartó felszerelése után már nem lehet kinyitni a panoráma-üvegtetőt!

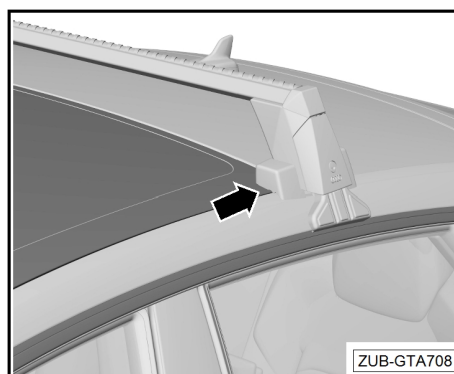

3 A szállítási terjedelem és az alkatrészek áttekintése

3.1 Szállítási terjedelem

Darab	Leírás	Információ
1	Elülső alaptartó	Jelölés a menetirány szerinti bal oldalon alul
1	Hátsó alaptartó	Jelölés a menetirány szerinti bal oldalon alul
2	Profilburkolat	Hossz kb. 1250 mm
1	Nyomatékkulcs 4 Nm	
2	Kulcs	
1	Szerelési segédeszköz	
1	Beszereleési útmutató	

3.2 Alkatrészek áttekintése

1 - Profilburkolat (2 db)

2 - Címke (2 db)

☐ „front left” – „rear left”

3 - Profilcső (2 db)

4 - Imbuszcsavar M6 x 12 (8 db)

5 - Alátét M6 (8 db)

6 - Profilsapka (4 db)

7 - Pánthuzal (4 db)

8 - Alaptest (4 db)

9 - Csapok (4 db)

10 - Takarófedél (4 db)

11 - Zár (4 db)

12 - Kulcs (2 db)

13 - Karmos rögzítő csapja (4 db)

14 - Szorítócsavar (4 db)

15 - Karmos rögzítő (4 db)

16 - Biztosítógyűrű (4 db)

17 - Csavar (8 db)

18 - Műanyag talp (4 db)

19 - Műanyagtalp burkolata (4 db)

20 - Alaptest burkolata (4 db)

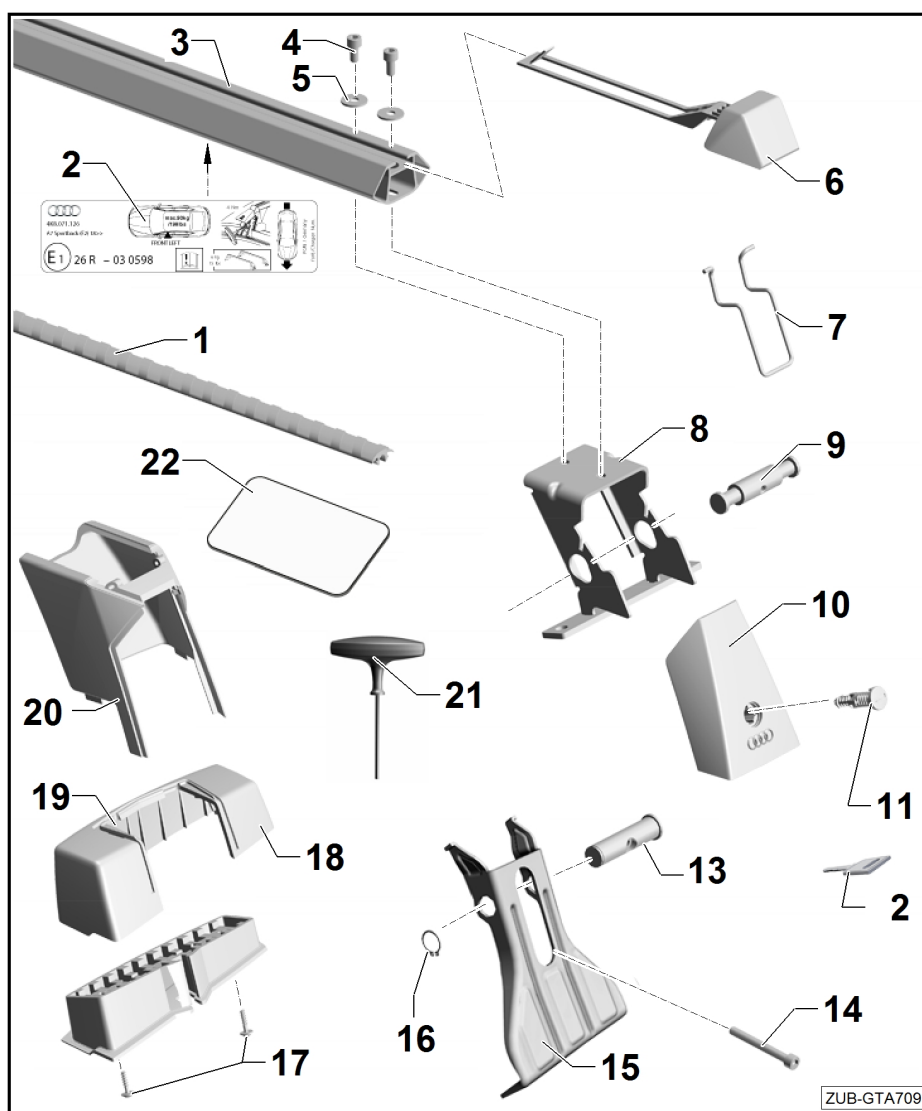



21 - Nyomatékkulcs 4 Nm (1 db)

22 - Szerelési segédeszköz

4 Az alaptartók fel- és leszerelése a járműre/-ről

Megjegyzés

- ◆ A felépítmény T-hornyos anya nélküli rögzítése esetén szerelje fel a profilburkolatot az alaptartóra, mielőtt felszerelné az alaptartót a járműre. ⇒ 13. oldal
- ◆ Az alaptartó felszerelését 2 személynek kell végeznie.

4.1 Az alaptartók felszerelése a járműre

Az alaptartók előkészítése a felszereléshez:

- Nyissa ki a zárat -12- a kulccsal -11-.
- Írja be ide az alaptartó kulcsszámát, hogy könnyebb legyen pótolni, ha a kulcs elveszett.

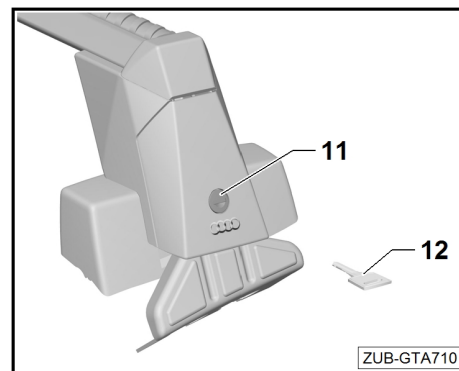

- Nyissa fel a takarófedeleket -10-.
- Helyezze a nyomatékkulcsot -21- a csavarokra -14-, és csavarja ki őket, míg ellenállást nem érez.

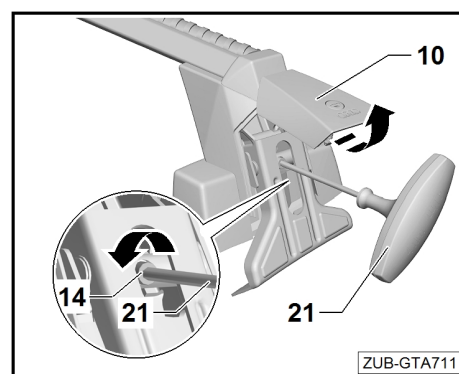

- Hajtsa ki a karmos rögzítőket -15-, és akassza a karmos rögzítők „orrait” az alaptest felszerelési helyzetébe -8-.

Megjegyzés

A felszerelési helyzetben a karmos rögzítők -15- egyértelműen kiállnak a támasztólábakból.

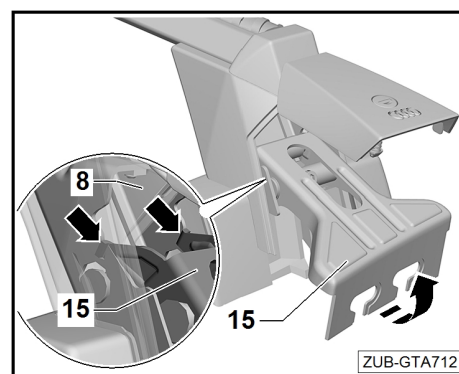



A jármű előkészítése a felszereléshez:

Az első tartóhíd pozicionáló csavarjai -X- a tetőkereten, a tetőperem alatt található -lásd a lentí nagyítót-.

A hátsó tartóhíd pozicionáló csavarja -Y- a tetőkereten, a tetőperem alatt található -lásd a fenti nagyítót-.

- Alaposan tisztítsa meg az -X- és -Y- pozíciót, valamint a jármű tetejét és az alaptartót az érintkezési felületen (a portól és a zsírtól).
- ◆ Alaposan tisztítsa meg a jármű tetejét és az alaptartót az érintkezési felületen (a portól és a zsírtól).

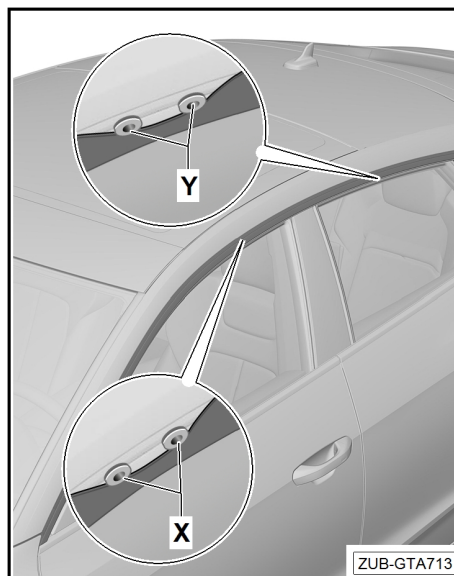

Az alaptartók felszerelése:

- Óvatosan helyezze fel a két alaptartót a jármű tetejére a pozicionáló csapok elöl -X- és hátul -Y- részén. A karmos rögzítőknek ekkor a felszerelési helyzetben kell lenniük. Ehhez figyelembe kell venni a profilcsövek alján található címkéket -2-.

i Megjegyzés

- ◆ A profilcsövek alján található címkéknek a jármű bal oldalán kell lenniük, a rányomtatott nyíl pedig a menetirányba mutatasson.
- ◆ Javasoljuk, hogy az alaptartót egy másik személlyel együtt szerelje fel.

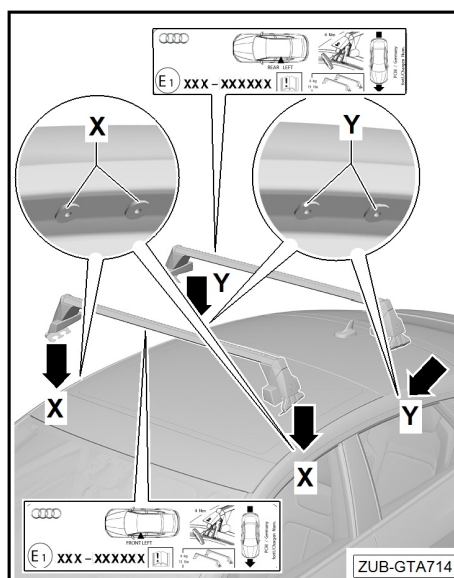

Az első tartóhíd felszerelése:

i Megjegyzés

A hátsó tartóhíd felszerelése ugyanígy történik. A hátsó tartóhíd szereléséhez csak a pozicionáló csap -Y- használatos.

- Húzza kissé kifelé a tömítőperemet, és óvatosan helyezze be a szerelési segédeszközt -22- a pozicionáló csapok és a tömítőperem közé. Ezután igazítsa középre a szerelési segédeszközt a pozicionáló csapokhoz -X-. A pozicionáló csapoknak -X- láthatónak kell lenniük.

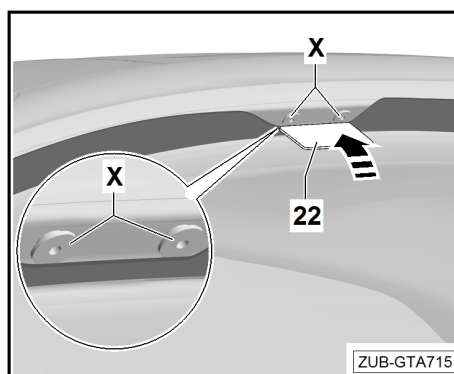

- Akassza ki a karmos rögzítőt -15- az alaptest -8- felszerelési helyzetéből, és fordítsa lefelé.

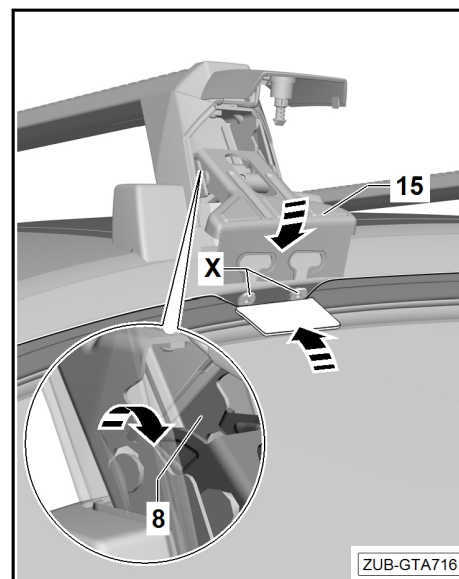

- Illessze a karmos rögzítőt -15- a szerelési segédeszköz -22- felett a pozicionáló csapokba -X-, és óvatosan nyomja be ütközésig a -nyíl- szerint.

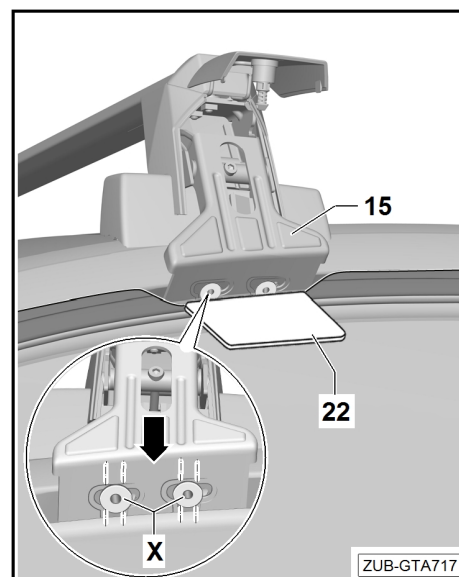

- A karmos rögzítőket -15- támasztólábbal együtt tolja meneti-rányban ütközésig előre -a nyíl irányába-.
- A pozicionáló csapokat -X- be kell akasztani a karmos rögzítőbe -15-.
- Távolítsa el a szerelési segédeszközt.

⚠ Figyelem!

A pozicionáló csavarokat -X- ütközésig be kell nyomni a karmos rögzítőbe -15-.

Ha a karmos rögzítőt -15- nem lehet könnyen eltolni, ellenőrizni és korrigálni kell a tartóhid helyzetét.

Az alaptartó szélességének beállítása ⇒ 15. oldal

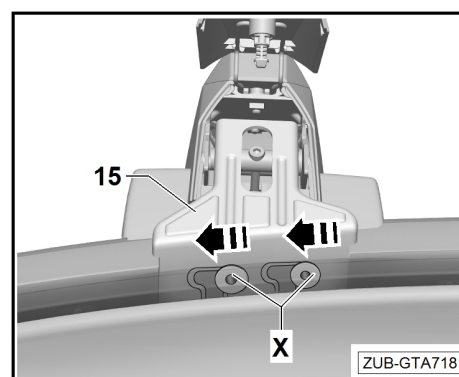



- Állítsa be a tartóhidat oldalirányban – ügyeljen a tetőszegélyen való illeszkedésre a -nyíl- szerint.

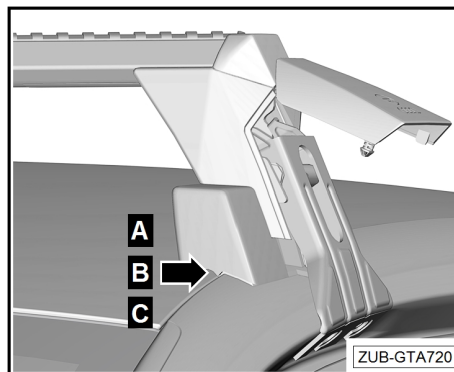

Az -a- hézag legfeljebb 1 mm lehet.

Ha a tetőtámasszal ellátott műanyagtalpak -18- nincsenek egy vonalban, javasoljuk, hogy a szélességbeállítást egy szakmúhelyben ellenőriztesse és állítsa be. Az alaptartó szélességének beállítása ⇒ „Az alaptartó szélességének beállítása“ a 15. oldalon. Ehhez szerelje fel az alaptartót!

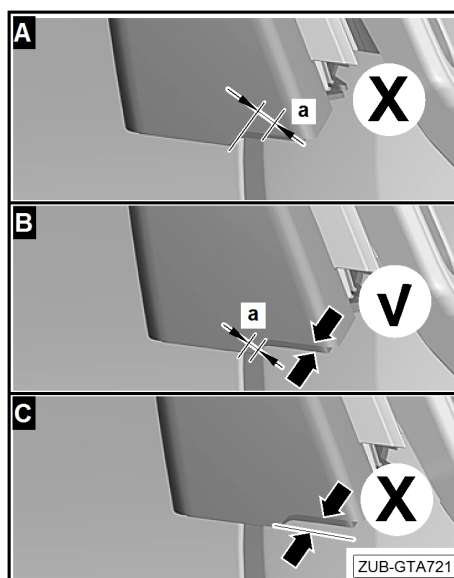

- Enyhén húzza meg a csavarokat -14- váltakozva a nyomtákkulccsal -21-.
- Ellenőrizze és szükség esetén korigálja a tetőtámasszal ellátott műanyagtalpak -18- és a karmos rögzítők -15- illeszkedését.
- Húzza meg egymás után a rögzítőcsavarokat -14- a nyomtákkulccsal -21-, míg tisztán nem hallható a nyomtákkulcs -21- kattánása. Így érhető el a szükséges meghúzási nyomaték.

⚠ Figyelem!

A szorítócsavarok -14- meghúzása után ellenőrizze a tetőtámasszal ellátott műanyagtalpak -18- megfelelő illeszkedését a tetőszegélyhez. Ha a tetőtámasszal ellátott műanyagtalpak -18- nem illeszkednek megfelelően a tetőszegélyhez, akkor végeztesse el a szélességbeállítást egy szakmúhelyben. Az alaptartó szélességének beállítása ⇒ „Az alaptartó szélességének beállítása“ a 15. oldalon

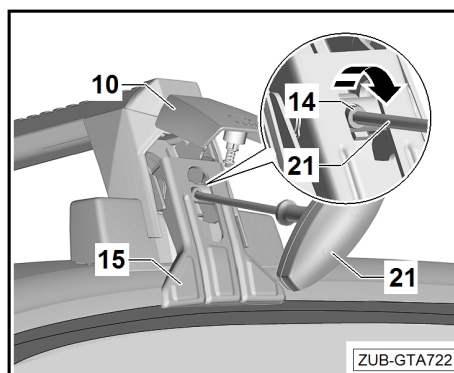

- Zárja le a takarófedelelet-10-, és zárja a zárat -11- a kulccsal -12-.
- Húzza ki a -12- kulcsot.

4.2 Felépítmények felszerelése T-hornyos anyák segítségével

- A T-hornyos anyák felszereléséhez húzza le a profilsapkát a -5- profilsőről -2- -az A nyíl irányába-.
- Helyezze be a T-hornyos anyákat a meglévő T-horonyba -a B nyíl irányába-.
- Tolja vissza a profilsapkát -6- a -C nyíl- irányába, és zárja le.

Megjegyzés

Rögzítse a felépítményeket a T-hornyos anyákhoz a vonatkozó szerelési útmutatónak megfelelően.

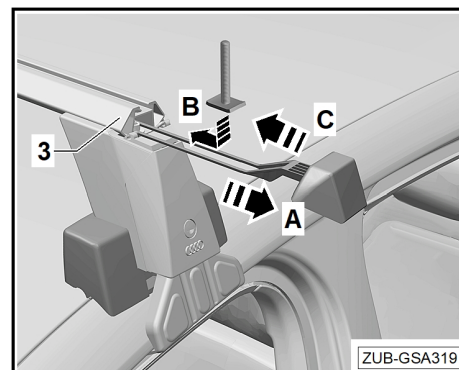

4.3 Profilburkolat felszerelése

Megjegyzés

Ne használjon kenőanyagokat a profilburkolat felszereléséhez!

4.3.1 A profilburkolat felszerelése felépítmények T-hornyos anyák használata nélküli rögzítéséhez:

- I - Mérje meg a profilburkolatot -1-, rövidítse le egy megfelelő számmal -A-, és középről kezdve -2- nyomja kifelé az alaptartóba -B-.
- II - A profilburkolatot -1- az alaptartó -2- T-hornjának teljes hosszában rögzíteni kell.

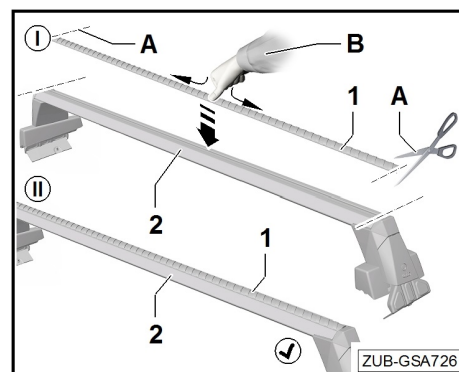

4.3.2 A profilburkolat felszerelése felépítmények T-hornyos anyák használatával történő rögzítéséhez:

- I - Mérje meg és jelölje meg -A- a profilburkolatot -1-.
- II - Rövidítse le a profilburkolatot -1- megfelelő műhelyfelszerelés segítségével -B-.
- III - Nyomja be a T-horony nyitott területeit a T-hornyos anyák között a profilburkolattal -1- a középponttól kezdve, és kifelé haladva az alaptartóba -2- -C-.
- IV - A profilburkolatot -1- az alaptartó -2- T-hornjának teljes hosszában rögzíteni kell.

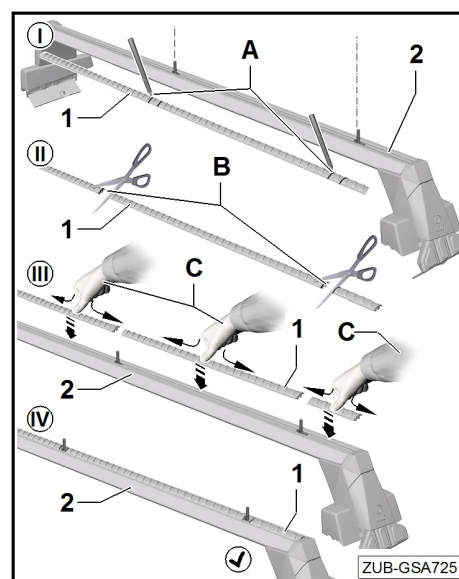



4.4 Az alaptartók leszerelése a járműből

- Szerelje le a rakományt és a felépítményeket.
- Nyissa ki a zárat -11- a kulccsal -12-, és nyissa ki a takarófedelelet -10-.
- A nyomatékculccsal -21- váltakozva csavarja ki a bal és a jobb szorítócsavarokat -14-, míg ellenállást nem érez.
- A karmos rögzítőket -15- támasztólábbal együtt tolja ütközésig a menetiránnyal szemben hátrafelé a pozicionáló csapokon -X- ill. -Y-.
- A karmos rögzítőket -15- támasztólábbal együtt tolja kb. -8 mm--rel előre, hogy a szerelőnyílás és a pozicionáló csapok -X- ill. -Y- egy vonalban legyenek.
- Távolítsa el a karmos rögzítőket -15- az -X- ill. -Y- pozicionáló csapokról, fordítsa felfelé, és akassza be az „orrot” az alaptest szerelési helyzetébe -8-.
- Óvatosan vegye le az alaptartókat a jármű tetejéről.
- Akassza ki a karmos rögzítőket -15- a felszerelési helyzetből, és fordítsa őket lefelé.
- Csavarja be a rögzítőcsavart -14- kb. 10 fordulattal.
- Zárja le a takarófedelelet-10-, és zárja a zárat -11- a kulccsal -12-.
- Húzza ki a -12- kulcsot.

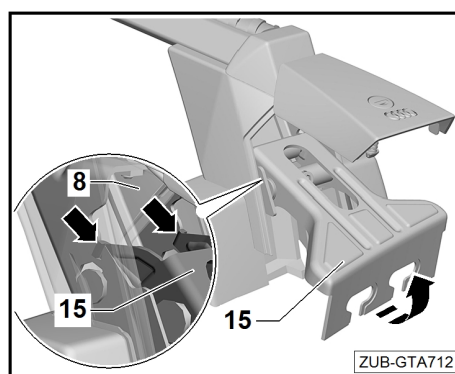
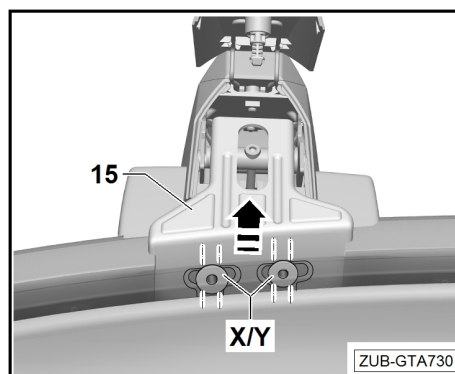
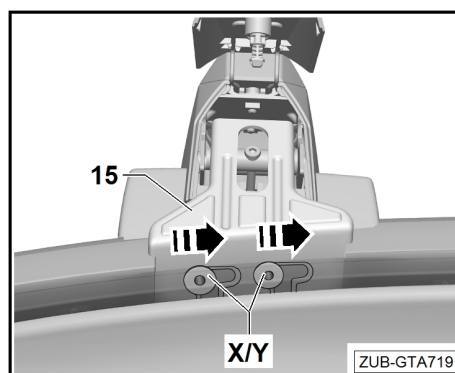
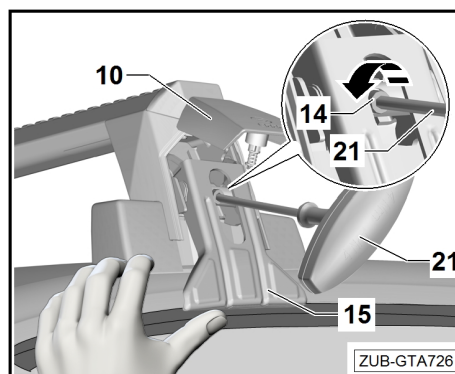



4.5 Ápolási tudnivalók

Alaptartó

Az alaptartókat mindig meg kell tisztítani és ápolni kell, a szennyeződések és a sót el kell távolítani, különösen télen.

Az alaptartók vízzel tisztíthatók.

Zárak

A zárat több zárési ciklus, de legkésőbb minden nedves tisztítás után gondozni kell. Ehhez permetezze be a porvédő lemezt és a henger belsejét megfelelő kenőanyaggal, és működtesse néhányszor a kulccsal.

FIGYELEM!

Soha ne használjon kenőanyagokat a csavarkötéseken.

Az alaptartók meglazulhatnak, ami sérülést okozhat Önnek vagy másoknak, és/vagy anyagi kárt okozhat.

Figyelem!

Ne használjon nagynyomású tisztítóberendezést a tisztításhoz.

4.6 Műszaki információk

Műszaki adatok

Az alaptartó készlet önsúlya: kb. 6 kg (13 font)

Tetőterhelés, ill. rakomány

A meglévő tetőterhelés meghatározása:

Az alaptartó súlya

+ a felépítmény súlya

+ a rakomány súlya

= meglévő tetőterhelés

FIGYELEM!

Soha ne lépje túl:

- ◆ **a megengedett legnagyobb tetőterhelést (60 kg/132 font)**
- ◆ **a megengedett legnagyobb tengelyterheléseket,**
- ◆ **a jármű megengedett legnagyobb összömegét ⇒ lásd a jármű használati útmutatóját.**

4.7 Az alaptartó szélességének beállítása

Megjegyzés

- ◆ **Az alaptartót gyárilag előre beállították az Ön járművéhez.**
- ◆ **Ha az alaptartó nincs megfelelően beállítva, a megfelelő alapbeállítást szakműhelynek kell elvégeznie.**



Útmutató a szakműhely számára, ha a támasztóláb helyzete nincs megfelelően beállítva az adott járműhöz.

- Szerelje fel az alaptartót a járműre.
- Húzza ki a jobb oldali profilsapkát -6- kb.-2 cm--rel a profilcsőből -3-, hogy hozzáférjen az imbuszcsavarokhoz -4-.
- Egy 5 mm-es imbuszkulccsal -A- lazítsa meg a jobb oldali támasztólábon lévő imbuszcsavarokat -4- annyira, hogy a támasztóláb eltolható legyen. Az alaptartó ekkor a jármű tején marad.
- Állítsa be a jobb oldali tartólábat úgy, hogy a tetőtámasszal ellátott műanyagtalp -18- egy vonalban legyen a tetőszegegyellyel a -nyíl- szerint.

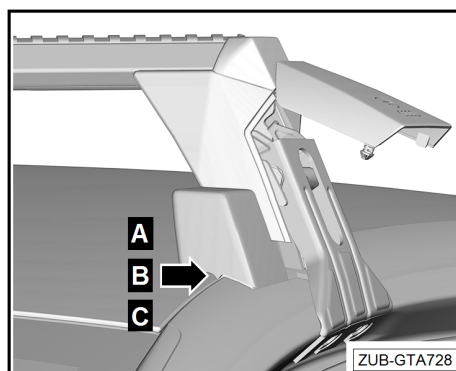
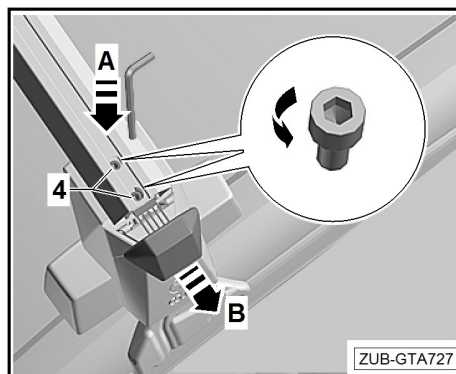

Az -a- hézag legfeljebb 1 mm lehet.

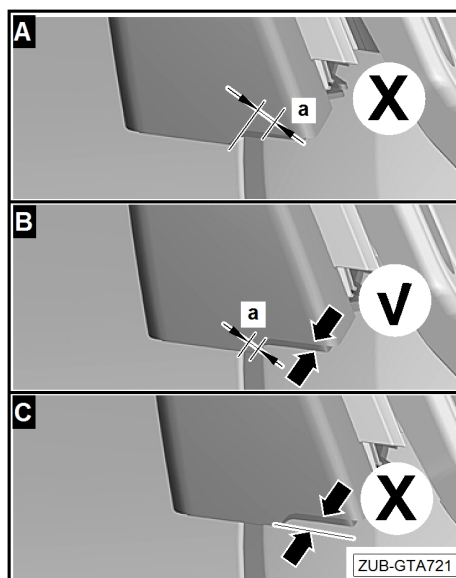

- Egy 5 mm-es imbuszkulccsal -A- húzza meg az imbuszcsavarokat -4- 8 Nm nyomatékkal.
- Nyomja vissza a profilsapkát -6- a profilcsőbe -3- -B-.
- Szükség esetén ismételje meg a műveletet a másik tartóhídon is.

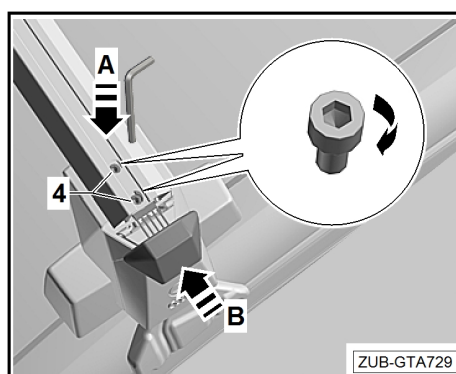



 **FIGYELEM!**

Ellenőrizze, hogy minden imbuszcsovar meg van-e húzva (8 Nm). Ellenkező esetben az alaptartó meglazulhat, ill. elveszhet – balesetveszély!

Ehhez ne a mellékelt nyomatékkulcsot (4 Nm) használja.