

Beszereelési útmutató

Audi A6 (F2) Avant 2019 ►

**Tetősinre szerelhető alaptartó
Szállítási terjedelem 4K9.071.151
Eredeti Audi tartozék**

Kiadás 02



Tartalomjegyzék

1	Általános tudnivalók	1
2	Biztonsági utasítások	2
2.1	Általános biztonsági tudnivalók	2
2.2	Biztonsági utasítások az utazás megkezdése előtti és utáni ellenőrzéshez, valamint az üzemeltetés során	3
2.3	Biztonsági utasítások az alaptartókkal való vezetéshez	3
2.3.1	A jármű megváltozott magassága	3
2.3.2	Oldalszél-érzékenység	4
2.4	A rakományra vonatkozó biztonsági utasítások	4
2.4.1	Megengedett tetőterhelés és rakomány	4
2.4.2	A rakomány egyenletes terhelésű felhelyezése	4
2.4.3	A rakomány szélessége	5
2.4.4	Az alaptartók megfeszülése	5
2.4.5	Az alaptartók felszerelési és rakodási sorrendje	5
2.4.6	A csomagtartófedél nyitási tartománya	6
2.4.7	A toló-/dőnhető és panorámatető nyitási tartománya	6
3	A szállítási terjedelem és az alkatrészek áttekintése	7
3.1	Szállítási terjedelem	7
3.2	Alkatrészek áttekintése	7
4	Az alaptartók fel- és leszerelése	8
4.1	Az alaptartók felszerelése	8
4.2	A felépítmények felszerelése	10
4.3	Az alaptartók leszerelése	11
4.4	Ápolási tudnivalók	12
4.5	Műszaki információk	12
4.6	Az alaptartó szélességének beállítása	12



1 Általános tudnivalók

Az alaptartók felszerelése előtt figyelmesen olvassa el ezt az útmutatót, és vegye figyelembe a FIGYELEM, Vigyázat és Megjegyzés szavakkal megjelölt részeket.



FIGYELEM!

Az ezzel a szimbólummal jelölt szövegek az Ön személyes biztonságára vonatkozó információkat tartalmaznak és a lehetséges baleset- és sérülésveszélyekre hívják fel a figyelmet.



Figyelem!

Az ilyen szimbólummal jelzett szövegrészek a jármű lehetséges károsodására figyelmeztetnek.



Megjegyzés

Az ilyen szimbólummal jelzett szövegrészek kiegészítő információkat tartalmaznak.

Az Audi AG a jelen szerelési útmutató tartalmának figyelmen kívül hagyása esetén nem vállal felelősséget.



2 Biztonsági utasítások

2.1 Általános biztonsági tudnivalók

⚠ FIGYELEM!

Mielőtt megkezdené a szerelést, kérjük, olvassa el gondosan a szerelési útmutatót. A szerelési útmutató és a biztonsági tudnivalók figyelmen kívül hagyásával saját, és mások biztonságát veszélyezteti.

⚠ FIGYELEM!

A vezető felelős azért, hogy látását és hallását ne befolyásolja a rakomány vagy a jármű állapota. Gondoskodnia kell arról, hogy a jármű a rakománnyal együtt is megfeleljen az adott ország törvényi előírásainak, és hogy a közúti biztonságot ne veszélyeztesse.

⚠ FIGYELEM!

Az alaptartók és a felépítmények csavarkötéseinek és összeköttetéseinek előírászerű illeszkedését és felszerelését minden utazás előtt ellenőrizni kell, és azokat szükség esetén meg kell húzni.

Ellenőrizze a csavarkötéseket és csatlakozásokat megfelelő időközönként, és szükség esetén húzza meg őket. Kedvezőtlen útviszonyok esetén gyakrabban ellenőrizze a csavarkötéseket és összeköttetéseket.

Ha ezt nem követi, akkor fennáll az alaptartó, ill. a felépítmények meglazulásának vagy elvesztésének veszélye – balesetveszély!

⚠ FIGYELEM!

Az alkatrészek javítását vagy cseréjét szakszervizben végeztesse el. Az Audi márkakereskedésekben beszerezhető eredeti alkatrészek használata javasolt.

⚠ FIGYELEM!

Az alaptartók felszerelésére, kezelésére és használatára vonatkozó, jelen utasításokban leírt munkalépéseket és biztonsági utasításokat maradéktalanul be kell tartani.

- ◆ *Az ezektől való eltérések az alaptartók vagy a felszerelt felépítmény meglazulását eredményezhetik.*
- ◆ *Az alaptartókat úgy tervezték, hogy megfelelő felszerelésük, kezelésük és használatuk esetén ne keletkezhessenek károk a járműben.*
- ◆ *A gyártó kifejezetten nem vállal felelősséget a meghatározott összeszerelési eljárás vagy utasítások be nem tartásából eredő károkért.*
- ◆ *Az útmutatótól eltérő, szakszerűtlen felszerelés, kezelés vagy használat érvényteleníti a gyártóval szembeni szavatossági igényt.*

⚠ FIGYELEM!

- ◆ *A sérült alkatrészeket azonnal cserélje ki.*
- ◆ *Ne használjon rugalmas hevedereket vagy gumipókokat!*

ⓘ Figyelem!

Ne hagyja fenn az alaptartót és az esetleges felépítményeket, ha autósóba viszi a járművet.



Megjegyzés

- ◆ A tetőn való szállításkor be kell tartani a KRESZ vonatkozó előírásait, ill. az adott ország előírásait.
- ◆ Kényelmi okokból az alaptartó a felépítménnyel vagy anélkül még akkor is gyakran felszerelve marad, ha nincs rá szükség. A megnövekedett légellenállás miatt a jármű feleslegesen fogyaszt üzemanyagot.
- ◆ Használat után ajánlott leszerelni az alaptartót.
- ◆ Az alaptartóval való vezetés további szélzajt okozhat.

2.2 Biztonsági utasítások az utazás megkezdése előtti és utáni ellenőrzéshez, valamint az üzemeltetés során

FIGYELEM!

Ellenőrizze, hogy az alaptartók és a szállítandó tárgyak biztonságosan vannak-e rögzítve:

- ◆ minden utazás megkezdése előtt,
- ◆ kb. 10 km megtétele után,
- ◆ jó minőségű utakon kb. 300 km-enként,
- ◆ rossz minőségű (rázós) utakon gyakrabban,
- ◆ az esetleges eltolódások/elmozdulások szempontjából rendszeresen.

Ha nem ellenőrzi az alaptartók biztonságos rögzítését, és nem húzza meg szükség esetén a rögzítőelemeket, azok a megfelelő elhelyezés ellenére meglazulhatnak, és alkatrészek veszhetnek el – balesetveszély!

Változások esetén folytassa a vezetést csökkentett sebességgel a következő lehetséges megállási lehetőségig, majd húzza meg újra az alaptartók csavarkötéseit és rögzítéseit.

2.3 Biztonsági utasítások az alaptartókkal való vezetéshez

2.3.1 A jármű megváltozott magassága

Figyelem!

Az alaptartók felszerelése megváltoztatja a jármű magasságát.

Különösen ügyeljen a következőkre:

- ◆ mélyen belógó ágak,
- ◆ alacsony átjárók,
- ◆ alacsony garázsbehajtók,
- ◆ magasságkorlátozások parkolóházakban és mélygarázsokban.



2.3.2 Oldalszél-érzékenység

FIGYELEM!

A jármű menet- és fékezési tulajdonságai, valamint az oldalát érő szélökösekre való érzékenysége megváltozik. A vezetési stílust ennek megfelelően kell megválasztani – balesetveszély!

A 130 km/h (81 mph) maximális menetsebességet nem szabad túllépni.

Erős oldalszélben vezessen különösen óvatosan:

- ◆ ha tehergépkocsi szélárnyékába halad be vagy abból ki,
- ◆ ha bokrok, fák, falak és házak, valamint egyéb akadályok mellett halad el,
- ◆ ha hidakon halad át.

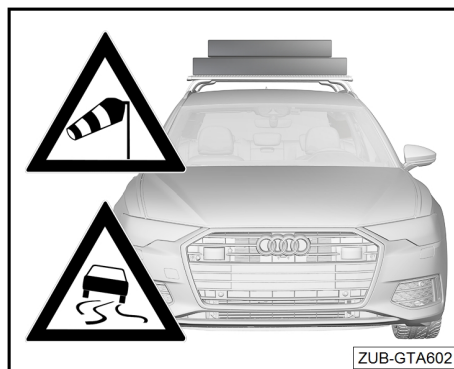

2.4 A rakományra vonatkozó biztonsági utasítások

2.4.1 Megengedett tetőterhelés és rakomány

FIGYELEM!

A megengedett 100 kg (220 font) tetőterhelés nem léphető túl.

Az alaptartó, a felépítmények és a rakomány 100 kg (220 font) megengedett legnagyobb össz tömegét figyelembe kell venni.

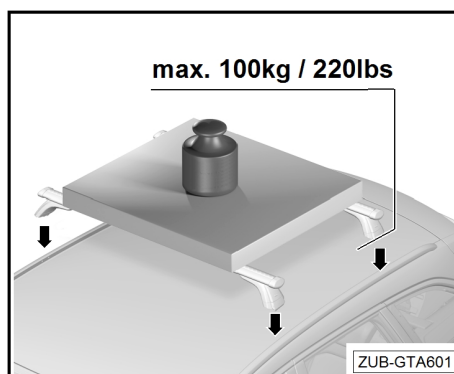

2.4.2 A rakomány egyenletes terhelésű felhelyezése

FIGYELEM!

A tetőterhelést egyenletes terheléssel helyezze fel az alaptartókra – balesetveszély.

Kerülje az egyoldalú terhelést – balesetveszély.

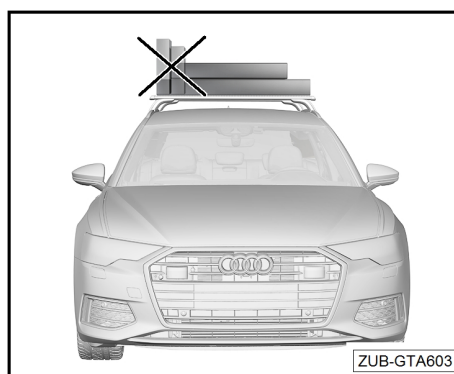

2.4.3 A rakomány szélessége

⚠ FIGYELEM!

A teher nem nyúlhat túl az alaptartók jobb és bal szélein – balesetveszély.

Kerülje az egyoldalú terhelést – balesetveszély.

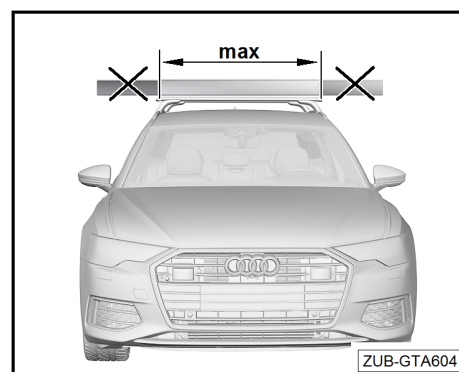

2.4.4 Az alaptartók megfeszülése

⚠ FIGYELEM!

Az alaptartók ne feszüljenek egymáshoz – balesetveszély!

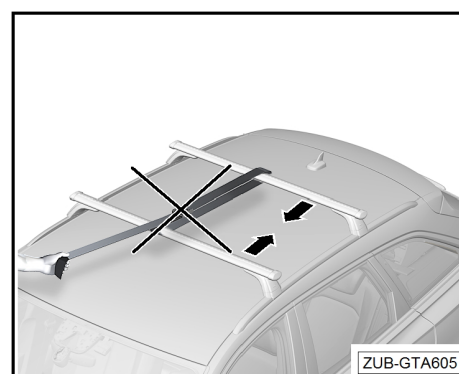

2.4.5 Az alaptartók felszerelési és rakodási sorrendje

⚠ FIGYELEM!

A felépítményeket -B- csak az alaptartóknak -A- a jármű sínjére történő felszerelése után szerelje fel azokra – balesetveszély!

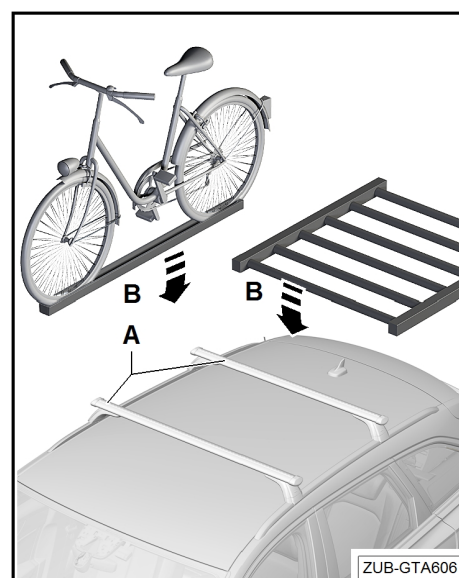



2.4.6 A csomagtartófedél nyitási tartománya

⚠ Figyelem!

A járműben keletkező károk elkerülése érdekében hosszabb tárgyak felrakodása után óvatosan nyissa fel a csomagtartófedeleket. Az automatikusan működtetett csomagtartófedéllel rendelkező járműveknél adott esetben ajánlott a nyitási szög beállítása ⇒ a jármű üzemeltetési útmutatója.

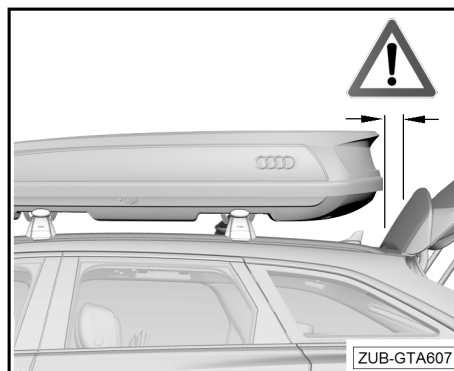

2.4.7 A toló-/dőnhető és panorámatető nyitási tartománya

⚠ Figyelem!

A felépítményeket (pl. tetődobozt, kerékpártartót) mindig rögzíteni kell a T horonyban is a toló-/dőnhető és panorámatetővel felszerelt járműveken.

Az alaptartók beszerelésekor a kinyitás előtt ellenőrizze a toló-/dőnhető és panorámatető feletti szabad teret. Ha a felépítményeket szerelőkengyelekkel rögzítették, a toló-/felfnyitható és panorámatetőt tilos kinyitni – ütközés miatti károsodás veszélye!

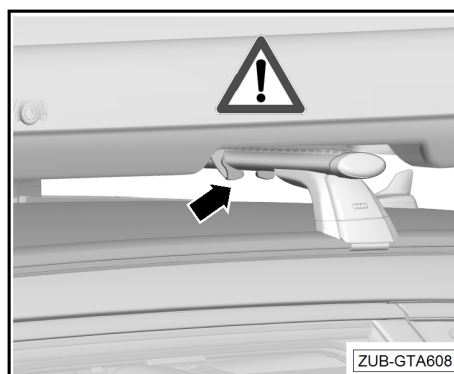

3 A szállítási terjedelem és az alkatrészek áttekintése

3.1 Szállítási terjedelem

Darab	Leírás	Információ
1	Elülső alaptartó	Jelölés a menetirány szerinti bal oldalon alul
1	Hátsó alaptartó	Jelölés a menetirány szerinti bal oldalon alul
2	Profilburkolat	Hosszúság 1250 mm
1	Nyomatékkulcs 6 Nm	
1	Beszerelesi útmutató	

3.2 Alkatrészek áttekintése

- 1 - Profilburkolat (2 db)
- 2 - Profilcső (2 db)
- 3 - Támasztóláb-felső-rész (4 db)
- 4 - Lemeztalp (4 db)
- 5 - Csapos fül (4 db)
- 6 - Támasztóláb-alsórész (4 db)
- 7 - Felfekvőgumi (4 db)
- 8 - Csavar 2,5 x 11 (8 db)
- 9 - Nyomórugó (4 db)
- 10 - Karmos sínrögzítő (4 db)
- 11 - Nyomatékkulcs 6 Nm
- 12 - Takarófedél (4 db)
- 13 - Kódolt szorítócsavar (4 db)
- 14 - Alátét M6 (4 db)
- 15 - Kulisszakó (4 db)
- 16 - Profilsapka (4 db)
- 17 - Imbuszcsavar M6 x 12 (4 db)
- 18 - Címke (2 db)
□ „front left” és „rear left”

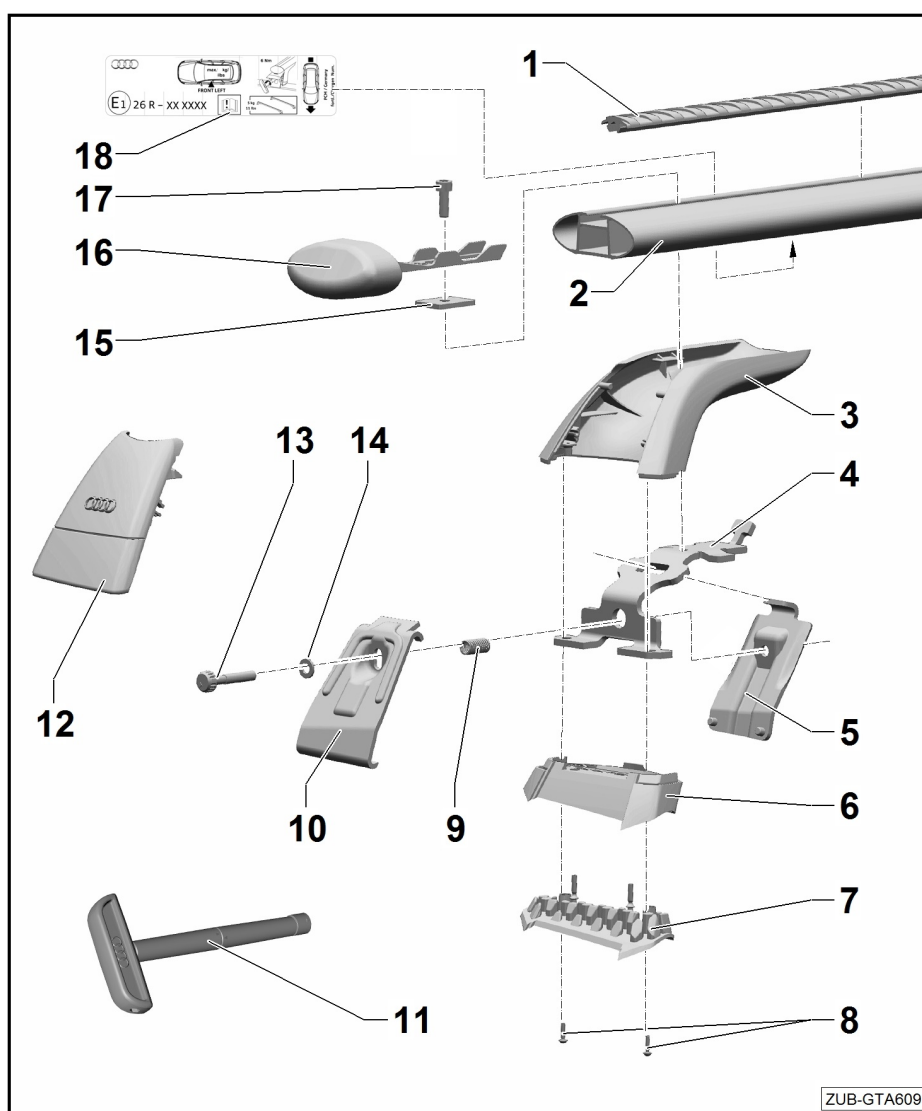



4 Az alaptartók fel- és leszerelése

Megjegyzés

Az alaptartó felszerelését 2 személynek kell végeznie.

4.1 Az alaptartók felszerelése

A tetősín belső oldalain elől és hátul két furat -X- található, amelyek a tetősínre szerelhető alaptartó rögzítésére szolgálnak.

- ◆ A felszereléshez a tetősínnek a furatok -X- és a támasztóláb-alsórész -6- felfekvőgumijainak -7- részén por- és zsírmentesnek kell lennie.
- Szükség esetén alaposan tisztítsa meg a felfekvőfelületeket és a felfekvőgumikat -7-.

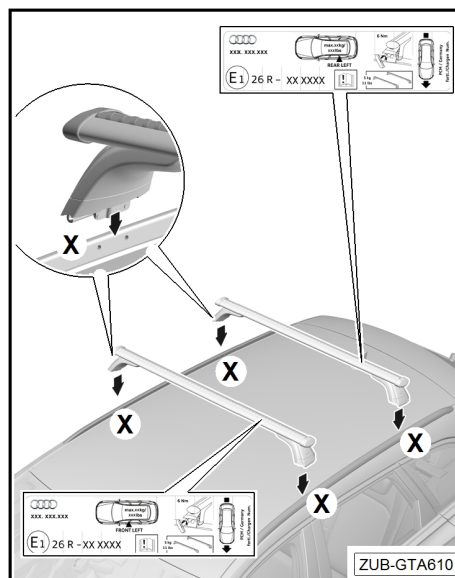

- Nyissa fel a takarófedelelet -12-.
- Helyezze a nyomatékkulcsot -11- a szorítócsavarra -13- úgy, hogy a jelölések egybeessenek.
- Lazítsa meg a szorítócsavart -13-, míg ellenállást nem érez.

Megjegyzés

Az alaptartó felszerelésekor ügyeljen arra, hogy a címkék a jármű bal oldalán legyenek, és a rányomtatott nyíl a menetirányba mutasson.

- Rendelje hozzá az alaptartót a bal oldali profilcső alján található címkék -18- segítségével az adott felszerelési helyzethez (bal/jobb és első/hátsó).
- Helyezze a menetirány szerinti elülső és hátsó alaptartót a tetősínre a furatok -X- részén.
- Illessze a csapos fülek két csapját -5- a tetősín furataiba -X-. Tartsa a csapos fület -5- ebben a helyzetben egy kézzel.

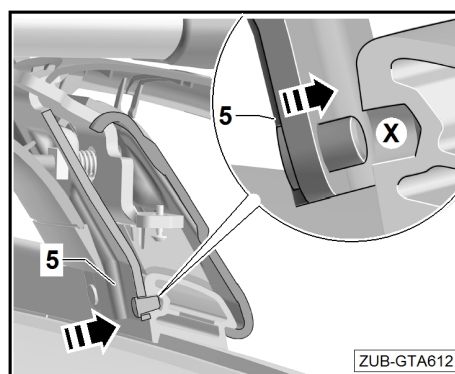
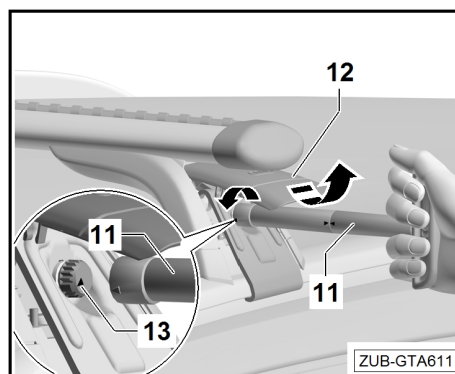



- Akassza be a karmos sínrögzítőt -10- a tetősín alá -lásd a nyilat-.
- Enyhén húzza meg a szorítócsavart -13- a nyomatékulccsal -11-. Eközben ügyeljen arra, hogy a karmos sínrögzítő -10- a tetősín alatt beakasztva maradjon -lásd a nyilat-.
- Ugyanígy járjon el a jármű másik oldalán is.

⚠ FIGYELEM!

A támasztóláb-alsórész felfekvőgumijainak -7- a jármű mindkét oldalán egy szintben kell felfeküdniük a tetősínen – balesetveszély az alaptartó meglazulása miatt.

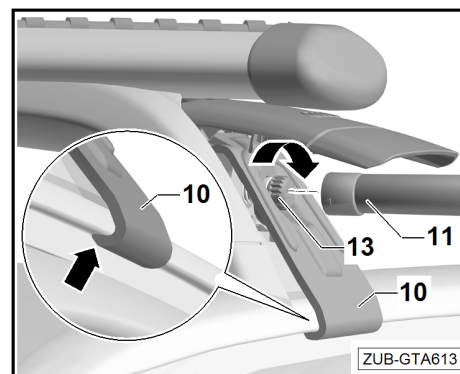

Az alaptartó megfelelő helyzetben van, ha

- ◆ a támasztóláb-alsórész felfekvőgumijai -7- egy síkban fekszenek fel a tetősínen -lásd a nyilatkat-.
- ◆ a csapos fülek csapjai -5- megfelelően illeszkednek a tetősín furataiba -X- és
- ◆ a karmos sínrögzítő -10- a tetősín alá be van akasztva.

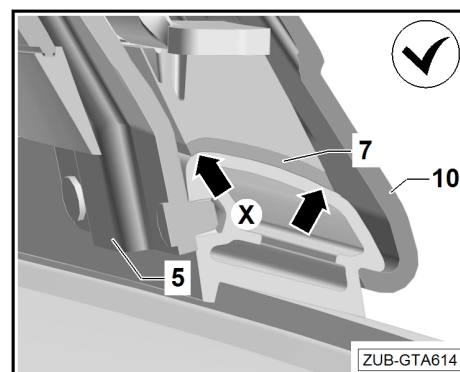

Az alaptartó túlságosan kívül helyezkedik el, ha

- ◆ a támasztóláb-alsórész felfekvőgumijai -7- nem egy síkban fekszenek fel a tetősínen -lásd a nyilatkat-.
- ◆ a csapos fülek csapjai -5- nem illeszkednek megfelelően a tetősín furataiba -X-,
- ◆ a karmos sínrögzítő -10- nem akad bele a tetősínbe.

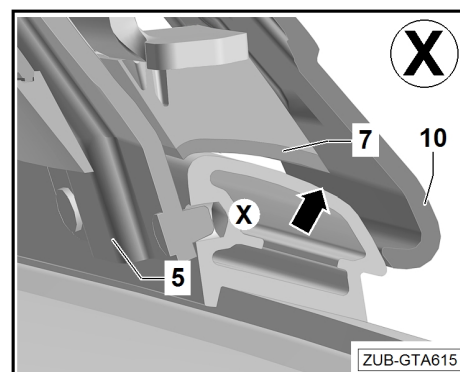

Az alaptartó túlságosan belül helyezkedik el, ha

- ◆ a támasztóláb-alsórész felfekvőgumijai -7- nem egy síkban fekszenek fel a tetősínen -lásd a nyilatkat-.
- ◆ a csapos fülek csapjai -5- nem illeszkednek megfelelően a tetősín furataiba -X-,
- ◆ a karmos sínrögzítő -10- nem akad bele a tetősínbe.

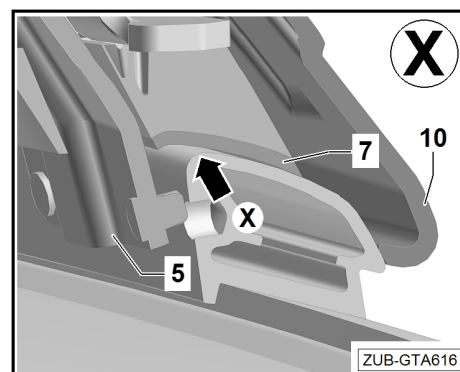

Ha a támasztóláb-alsórész felfekvőgumijai -7- nem egy síkban fekszenek fel, javasoljuk, hogy a szélességbeállítást ellenőriztesse és szükség esetén állítsassa be egy szakmúhelyben ⇒ 12. oldal. Ehhez szerelje le a tetősínre szerelhető alaptartókat!



Megjegyzés

- ◆ A szükséges 6 Nm meghúzási nyomaték (a szükséges meghúzási erő) elérése akkor történik meg, amikor a szorítócsavarok -13- meghúzásakor a nyomatékkulcsra lévő két nyíl -11- pontosan egymással szemben áll.

Húzza meg a rögzítőcsavarokat -13- a nyomatékkulccsal -11- váltakozva mindkét oldalon két lépésben 6 Nm nyomatékkal.

Figyelem!

A karmos sínrögzítőnek -10- nem szabad kiakadnia a tetősínből!

- Ennek ellenőrzéséhez -11- húzza meg ismét a szorítócsavarokat a nyomatékkulccsal -13- mindkét oldalon 6 Nm nyomatékkal.
- Zárja le -12- a takarófedelelet.
- Ugyanígy járjon el a második tartóhíddal is.

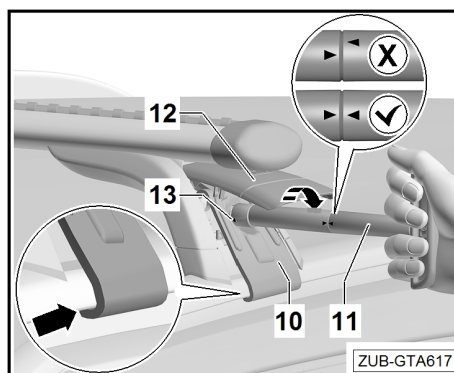

FIGYELEM!

Ellenőrizze, hogy az alaptartók és a szállítandó tárgyak biztonságosan vannak-e rögzítve:

- ◆ minden utazás megkezdése előtt,
- ◆ kb. 10 km megtétele után,
- ◆ jó minőségű utakon kb. 300 km-enként,
- ◆ rossz minőségű (rázós) utakon gyakrabban,
- ◆ az esetleges eltolódások/elmozdulások szempontjából rendszeresen.

Ha nem ellenőrzi az alaptartók biztonságos rögzítését, és nem húzza meg szükség esetén a rögzítőelemeket, azok a megfelelő elhelyezés ellenére meglazulhatnak, és alkatrészek veszhetnek el – balesetveszély!

Változások esetén folytassa a vezetést csökkentett sebességgel a következő lehetséges megállási lehetőségig, majd húzza meg újra az alaptartók csavarkötéseit és rögzítéseit.

4.2 A felépítmények felszerelése

- Rögzítse a felépítményeket a felépítményre vonatkozó szerelési útmutatónak megfelelően.
- A felépítmények felszereléséhez húzza le a profilsapkát -17- a profilsőről -2- az -A nyíl irányába.
- Vezesse be a felépítményeket a meglévő T-horonyba -lásd a B nyilat-.
- Tolja vissza a profilsapkát -17- -lásd a C nyilat-.

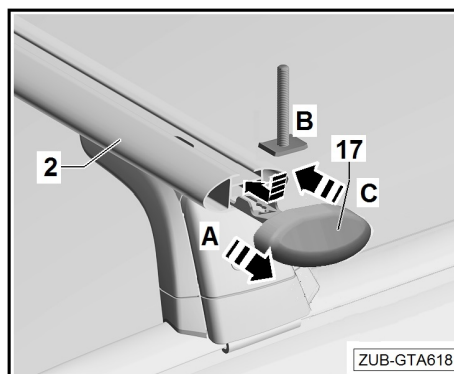



- Miután felszerelte a felépítményeket, rövidítse le megfelelően a profilburkolatot -1-, és zárja le a T-horony nyitott részeit a profilburkolattal -1-.

Ha nem használ felépítményeket, zárja le a T-hornyot a profilburkolattal -1-.

- Állítsa be a profilburkolatot -1- a profilsövek hosszához úgy, hogy a profilsapkák -17- zárva legyenek.
- Helyezze fel a profilburkolatot -1-, és nyomja be a T horonyba -lásd a nyilat-.

Megjegyzés

- ◆ A tetőn való szállításkor be kell tartani a KRESZ vonatkozó előírásait, ill. az adott ország előírásait.
- ◆ Kényelmi okokból az alaptartó a felépítménnyel vagy anélkül még akkor is gyakran felszerelve marad, ha nincs rá szükség. A megnövekedett légellenállás miatt a jármű feleslegesen fogyaszt üzemanyagot, és további zajt kelt.
- ◆ Ezért javasoljuk hogy használat után szerelje le az alaptartót.
- ◆ Az alaptartóval való vezetés szélzajt okozhat.

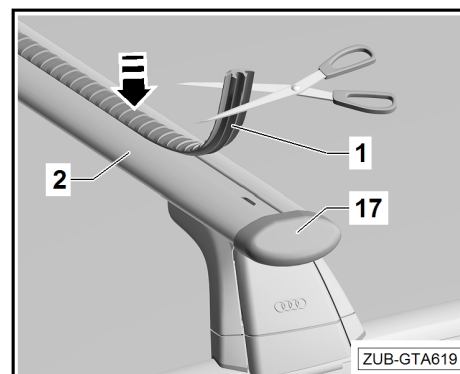

4.3 Az alaptartók leszerelése

Megjegyzés

- ◆ Az alaptartó leszerelését 2 személynek kell végeznie.
- Szerelje le a rakományt és a felépítményeket.
- Nyissa fel a -12- takarófedelelet.
- Váltakozva lazítsa meg a bal és jobb oldali szorítócsavart -13-.
- Váltakozva csavarja ki a szorítócsavarokat -13-, míg enyhe ellenállást nem érez.
- Oldja ki a csapos fület -5- a tetősín furataiból -lásd a B nyilat- bal és jobb oldalt a befogócsavar -13- jármű közepe felé való nyomásával -lásd az A nyilat-.
- Akassza ki a karmos sínrögzítőket -10- mindkét oldalon -lásd a C nyilat-, és óvatosan vegye le az alaptartót.
- Csavarozza be a rögzítőcsavart -13- kb. 12 fordulattal, és zárja le a takarófedelelet -12-.

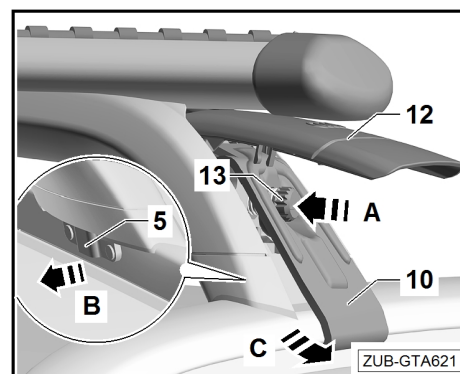
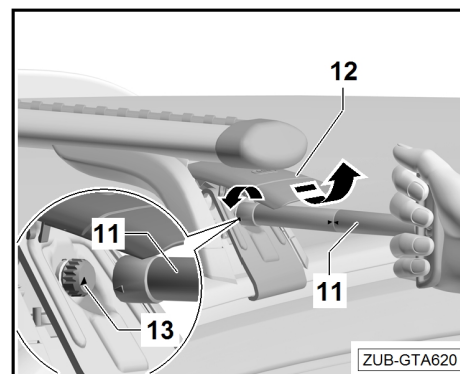



4.4 Ápolási tudnivalók

Alaptartó

Az alaptartókat mindig meg kell tisztítani és ápolni kell, a szennyeződések és a só el kell távolítani, különösen télen.

Az alaptartók vízzel tisztíthatók.

FIGYELEM!

Soha ne használjon kenőanyagokat a csavarkötéseken.

Az alaptartók meglazulhatnak, ami sérülést okozhat Önnek vagy másoknak, és/vagy anyagi kárt okozhat.

Figyelem!

Ne használjon nagynyomású tisztítóberendezést a tisztításhoz.

4.5 Műszaki információk

Műszaki adatok

Az alaptartó készlet önsúlya: kb. 5 kg (11 font)

Tetőterhelés, ill. rakomány

A meglévő tetőterhelés meghatározása:

Az alaptartó súlya

+ a felépítmény súlya

+ a rakomány súlya

= meglévő tetőterhelés

FIGYELEM!

Soha ne lépje túl:

- ◆ **a megengedett legnagyobb tetőterhelést (100 kg/220 font),**
- ◆ **a megengedett legnagyobb tengelyterheléseket,**
- ◆ **a jármű megengedett legnagyobb össztömegét ⇒ lásd a jármű használati útmutatóját.**

4.6 Az alaptartó szélességének beállítása

Útmutató a szakműhely számára, ha a támasztóláb helyzete nincs megfelelően beállítva az adott járműhöz.

- Szerelje fel az alaptartót a járműre ⇒ 7. oldal, és csak enyhén húzza meg a bal oldalon.



- Lazítsa meg az imbuszcavart a jobb oldali támasztólábon egy 5 mm-es imbuszkulccsal annyira, hogy a támasztóláb eltolható legyen. Az alaptartó ekkor a járművön marad.

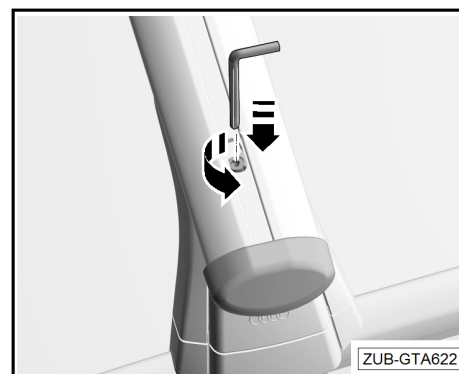

- Állítsa be az alaptartót úgy -lásd az A nyilat-, hogy a jobb oldali tartóláb-alsórész felfekvőgumijai -7- egy síkban legyenek a tetősínnel -lásd a B nyilat-.

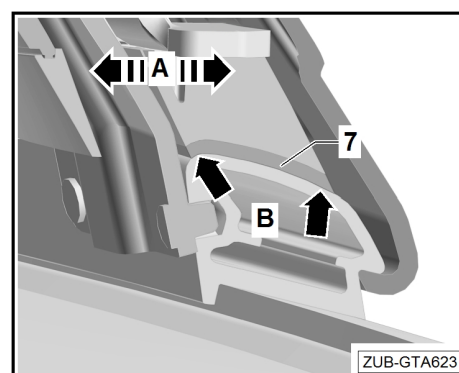

Az alaptartó megfelelő helyzetben van, ha

- ◆ a támasztóláb-alsórész felfekvőgumijai -7- egy síkban fekszenek fel a tetősínen -lásd a nyilakat-.
- ◆ a csapos fülek csapjai -5- megfelelően illeszkednek a tetősín furataiba -X- és
- ◆ a karmos sínrögzítő -10- a tetősín alá be van akasztva.

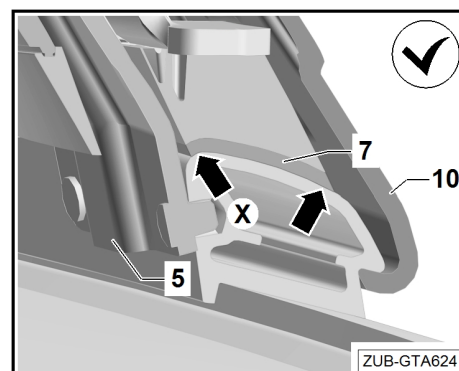

- Húzza meg az imbuszcavart 10 Nm nyomatékkal.
- Szükség esetén ismételje meg a műveletet a másik alaptartón is.

⚠ FIGYELEM!

Ellenőrizze, hogy minden imbuszcavar meg van-e húzva (10 Nm). Ellenkező esetben az alaptartó meglazulhat, ill. elveszhet – balesetveszély!

