

Beszereelési útmutató

Audi Q7 (4M) 2016 ►

Tetősinhez valóz alaptartó

Szállítási terjedelem 4M0.071.151

Eredeti Audi tartozék

Kiadás 2015. március



Tartalomjegyzék

1	Általános tudnivalók	1
2	Biztonsági utasítások	2
2.1	Általános biztonsági tudnivalók	2
2.2	Biztonsági utasítások az utazás megkezdése előtti és utáni ellenőrzéshez, valamint az üzemeltetés során	4
2.3	Biztonsági utasítások az alaptartókkal való vezetéshez	4
2.3.1	A jármű megváltozott magassága	4
2.3.2	Oldalszél-érzékenység	5
2.4	A rakományra vonatkozó biztonsági utasítások	5
2.4.1	Megengedett tetőterhelés és rakomány	5
2.4.2	A rakomány egyenletes terhelésű felhelyezése	5
2.4.3	A rakomány szélessége	6
2.4.4	Megváltozott magasság	6
2.4.5	Az alaptartók megfeszülése	6
2.4.6	Az alaptartók felszerelési és rakodási sorrendje	7
2.4.7	A csomagtartófedél nyitási tartománya	7
2.4.8	A toló-/dőnhető és panorámatető nyitási tartománya	7
3	A szállítási terjedelem és az alkatrészek áttekintése	8
3.1	Szállítási terjedelem	8
3.2	Alkatrészek áttekintése	8
4	Az alaptartó és a felépítmény fel- és leszerelése	9
4.1	Az alaptartók fel- és leszerelése	9
4.2	A felépítmények fel- és leszerelése	12
4.3	Ápolási tudnivalók	13
4.4	Műszaki információk	14
4.5	Az alaptartó szélességének beállítása	14



1 Általános tudnivalók

Az alaptartók felszerelése előtt figyelmesen olvassa el ezt az útmutatót, és vegye figyelembe a FIGYELEM, Vigyázat és Megjegyzés szavakkal megjelölt részeket.

FIGYELEM!

Az ezzel a szimbólummal jelölt szövegek az Ön személyes biztonságára vonatkozó információkat tartalmaznak és a lehetséges baleset- és sérülésveszélyekre hívják fel a figyelmet.

Figyelem!

Az ilyen szimbólummal jelzett szövegrészek a jármű lehetséges károsodására figyelmeztetnek.

Megjegyzés

Az ilyen szimbólummal jelzett szövegrészek kiegészítő információkat tartalmaznak.

Az AUDI AG a jelen szerelési útmutató tartalmának figyelmen kívül hagyása esetén nem vállal felelősséget.



2 Biztonsági utasítások

2.1 Általános biztonsági tudnivalók

⚠ FIGYELEM!

Mielőtt megkezdene a szerelést, kérjük, olvassa el gondosan a szerelési útmutatót. A szerelési útmutató és a biztonsági tudnivalók figyelmen kívül hagyásával saját, és mások biztonságát veszélyezteti.

⚠ FIGYELEM!

A vezető felelős azért, hogy látását és hallását ne befolyásolja a rakomány vagy a jármű állapota.

Gondoskodnia kell arról, hogy a jármű a rakománnyal együtt is megfeleljen az adott ország törvényi előírásainak, és hogy a közúti biztonságot ne veszélyeztesse.

⚠ FIGYELEM!

Az alaptartók és a felépítmények csavarkötéseinek és összeköttetésekének előírás szerű illeszkedését és felszerelését minden utazás előtt ellenőrizni kell, és azokat szükség esetén meg kell húzni.

Ellenőrizze a csavarkötéseket és csatlakozásokat megfelelő időközönként, és szükség esetén húzza meg őket. Kedvezőtlen útviszonyok esetén gyakrabban ellenőrizze a csavarkötéseket és összeköttetéseket.

Ha ezt nem követi, akkor fennáll az alaptartó, ill. a felépítmények meglazulásának vagy elvesztésének veszélye – balesetveszély!

⚠ FIGYELEM!

Az alkatrészek javítását vagy cseréjét szakszervizben végeztesse el. Az Audi márkakereskedésekben beszerezhető eredeti alkatrészek használata javasolt.



 **FIGYELEM!**

Az alaptartók felszerelésére, kezelésére és használatára vonatkozó, jelen utasításokban leírt munkalépéseket és biztonsági utasításokat maradéktalanul be kell tartani.

- ◆ **Az ezektől való eltérések az alaptartók vagy a felszerelt felépítmény meglazulását eredményezhetik.**
- ◆ **Az alaptartókat úgy tervezték, hogy megfelelő felszerelésük, kezelésük és használatuk esetén ne keletkezessenek károk a járműben.**
- ◆ **A gyártó kifejezetten nem vállal felelősséget a meghatározott összeszerelési eljárás vagy utasítások be nem tartásából eredő károkért.**
- ◆ **Az útmutatótól eltérő, szakszerűtlen felszerelés, kezelés vagy használat érvényteleníti a gyártóval szembeni szavatossági igényt.**

 **FIGYELEM!**

- ◆ **A sérült alkatrészeket azonnal cserélje ki.**
- ◆ **Ne használjon rugalmas hevedereket vagy gumipókokat!**

 **Figyelem!**

Ne hagyja fenn az alaptartót és az esetleges felépítményeket, ha autósóba viszi a járművet.

 **Megjegyzés**

- ◆ **A tetőn való szállításkor be kell tartani a KRESZ vonatkozó előírásait, ill. az adott ország előírásait.**
- ◆ **Kényelmi okokból az alaptartó a felépítménnyel vagy anélkül még akkor is gyakran felszerelve marad, ha nincs rá szükség. A megnövekedett légellenállás miatt a jármű feleslegesen fogyaszt üzemanyagot.**
- ◆ **Használat után ajánlott leszerelni az alaptartót.**
- ◆ **Az alaptartóval való vezetés további szélzajt okozhat.**



2.2 Biztonsági utasítások az utazás megkezdése előtti és utáni ellenőrzéshez, valamint az üzemeltetés során

FIGYELEM!

Ellenőrizze, hogy az alaptartók és a szállítandó tárgyak biztonságosan vannak-e rögzítve:

- ◆ minden utazás megkezdése előtt,
- ◆ kb. 10 km megtétele után,
- ◆ jó minőségű utakon kb. 300 km-enként,
- ◆ rossz minőségű (rázós) utakon gyakrabban,
- ◆ az esetleges eltolódások/elmozdulások szempontjából rendszeresen.

Ha nem ellenőrzi az alaptartók biztonságos rögzítését, és nem húzza meg szükség esetén a rögzítőelemeket, azok a megfelelő elhelyezés ellenére meglazulhatnak, és alkatrészek veszhetnek el – balesetveszély!

Változások esetén folytassa a vezetést csökkentett sebességgel a következő lehetséges megállási lehetőségig, majd húzza meg újra az alaptartók csavarkötéseit és rögzítéseit.

2.3 Biztonsági utasítások az alaptartókkal való vezetéshez

2.3.1 A jármű megváltozott magassága

Figyelem!

Az alaptartók felszerelése megváltoztatja a jármű magasságát.

Különösen ügyeljen a következőkre:

- ◆ mélyen belógó ágak,
- ◆ alacsony átjárók,
- ◆ alacsony garázsbehajtók,
- ◆ magasságkorlátozások parkolóházakban és mélygarázsokban.

2.3.2 Oldalszél-érzékenység

FIGYELEM!

A jármű menet- és fékezési tulajdonságai, valamint az oldalát érő szélökösekre való érzékenysége megváltozik. A vezetési stílust ennek megfelelően kell megválasztani – balesetveszély!

A 130 km/h (81 mph) maximális menetsebességet nem szabad túllépni.

Erős oldalszélben vezessen különösen óvatosan:

- ◆ ha tehergépkocsi szélárnyékába halad be vagy abból ki,
- ◆ ha bokrok, fák, falak és házak, valamint egyéb akadályok mellett halad el,
- ◆ ha hidakon halad át.



2.4 A rakományra vonatkozó biztonsági utasítások

2.4.1 Megengedett tetőterhelés és rakomány

FIGYELEM!

Tilos túllépni a megengedett 100 kg (220 font) tetőterhelést.

Az alaptartó, a felépítmények és a rakomány 100 kg (220 font) megengedett legnagyobb össz tömegét figyelembe kell venni.

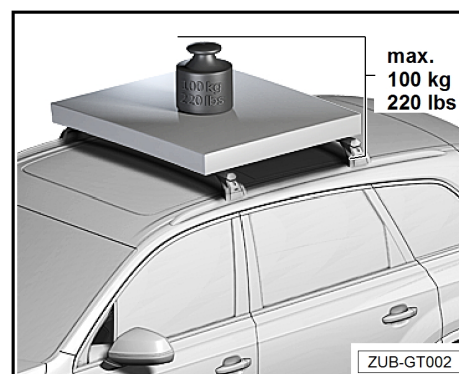

2.4.2 A rakomány egyenletes terhelésű felhelyezése

FIGYELEM!

A tetőterhelést egyenletes terheléssel helyezze fel az alaptartókra – balesetveszély.

Kerülje az egyoldalú terhelést – balesetveszély.





2.4.3 A rakomány szélessége

⚠ FIGYELEM!

A teher nem nyúlhat túl az alaptartók jobb és bal szélein – balesetveszély.

Kerülje az egyoldalú terhelést – balesetveszély.

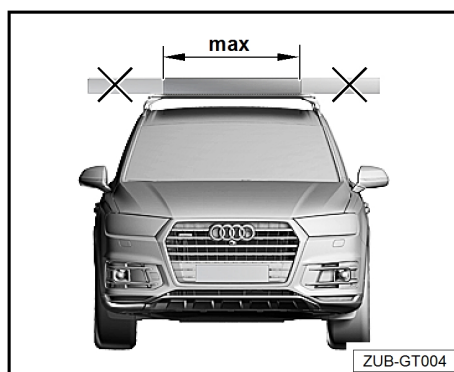

2.4.4 Megváltozott magasság

⚠ FIGYELEM!

A jármű megváltozott magasságát -a- behajtáskor és áthaladáskor be kell tartani.



2.4.5 Az alaptartók megfeszülése

⚠ FIGYELEM!

Az alaptartók ne feszüljenek egymáshoz – balesetveszély!

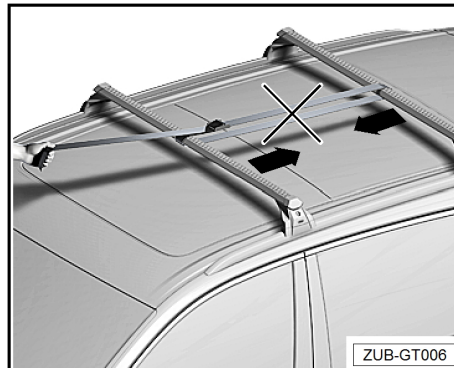

2.4.6 Az alaptartók felszerelési és rakodási sorrendje

FIGYELEM!

Előbb szerelje fel a jármű sínjére -B- az alaptartókat -A-, és csak ezután szerelje fel rájuk a felépítményeket -C- – balesetveszély!

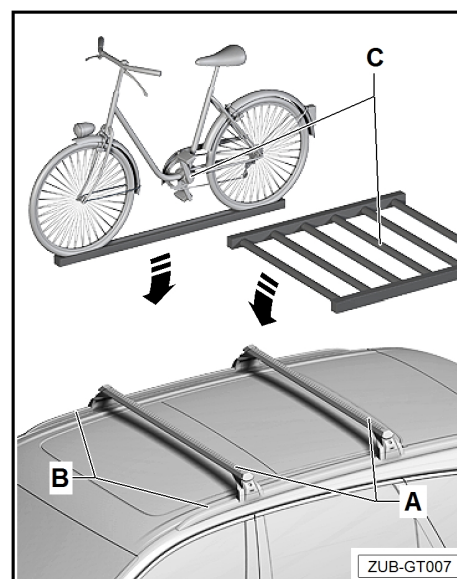

2.4.7 A csomagtartófedél nyitási tartománya

Figyelem!

A járműben keletkező károk elkerülése érdekében hosszabb tárgyak felrakodása után óvatosan nyissa fel a csomagtartófedelelet. Az automatikusan működtetett csomagtartófedéllel rendelkező járműveknél adott esetben ajánlott a nyitási szög beállítása ⇒ a jármű üzemeltetési útmutatója.

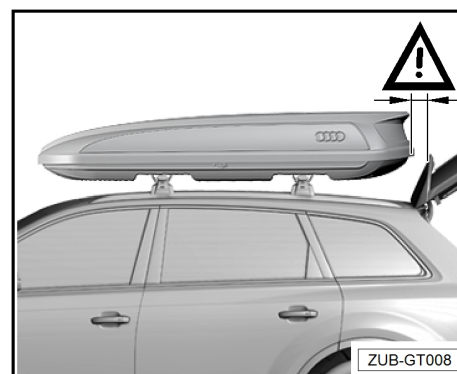

2.4.8 A toló-/dőnhető és panorámatető nyitási tartománya

Figyelem!

A felépítményeket (pl. tetődobozt, kerékpártartót) mindig rögzíteni kell a T horonyban is a toló-/dőnhető és panorámatetővel felszerelt járműveken.

Az alaptartók beszerelésekor a kinyitás előtt ellenőrizze a toló-/dőnhető és panorámatető feletti szabad teret. Ha a felépítményeket szerelőkengyelekkel rögzítették, a toló-/felnyitható és panorámatetőt tilos kinyitni – ütközés miatti károsodás veszélye!

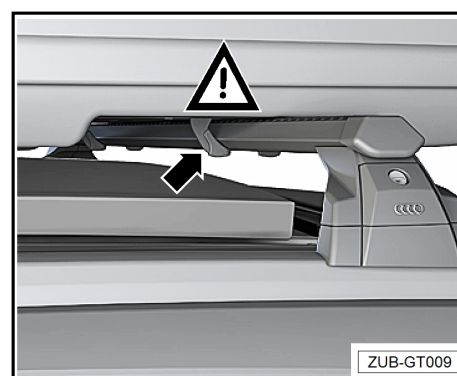



3 A szállítási terjedelem és az alkatrészek áttekintése

3.1 Szállítási terjedelem

Mennyiség	Alkatrész
1	Elülső alaptartó (jelölés a menetirány szerinti bal oldalon alul)
1	Hátsó alaptartó (jelölés a menetirány szerinti bal oldalon alul)
2	Profilburkolat
1	Nyomatékkulcs 6 Nm
1	Szerelési útmutató
2	Kulcs

3.2 Alkatrészek áttekintése

1 - Profilcsőburkolat (2 db)

2 - Profilcső (2 db)

i **Megjegyzés**

A címke -10- a profilcső alján található

3 - Támasztóláb (4 db)

- Támasztóláb felső része/alsó része
- Alátétgumi

4 - Szorítócsavar (4 db)

- 6 Nm

5 - Nyomatékkulcs (1 db)

- 6 Nm

6 - Takarófedél tartókenygyellel (4 db)

7 - Zár (4 db)

8 - Kulcs (2 db)

9 - Profilsapka zárórúddal (4 db)

10 - Címke (2 db)

- „front left” és „rear left”

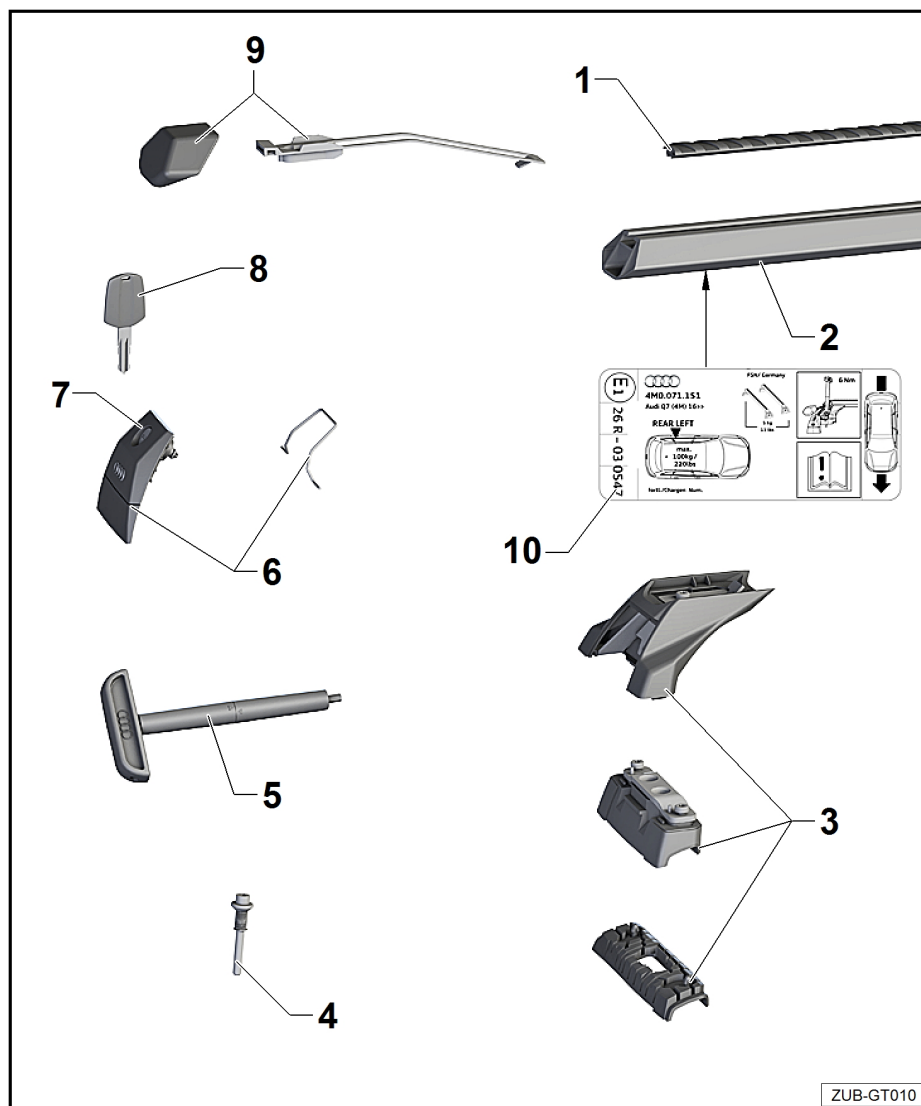

ZUB-GT010

4 Az alaptartó és a felépítmény fel- és leszerelése

4.1 Az alaptartók fel- és leszerelése

Megjegyzés

- ◆ Felszerelés előtt ellenőrizze a szállítási terjedelem hiánytalanságát.
- ◆ Az alaptartók felszerelését érdemes 2 személynek végeznie.
- ◆ Alaposan tisztítsa meg a felfekvőfelületeket és az alátétgumikat.
- A jobb és bal oldali tetősín felső oldalán, a B és C oszlopok magasságában egy-egy fedél -X- található, amelyek az alaptartók felszereléséhez szükséges rögzítési pontokat takarják.
- Az alaptartók felszereléséhez a fedelet -X- az elülső részen nyomja le ujjával az -1-es nyíl irányába.
- A fedél -X- hátra, felfelé nyomódik a -2-es nyíl irányába.

Megjegyzés

A felszereléshez a tetősínek a fedél -X- és a támasztóláb-alsórész -3- alátétgumijainak részén por- és zsímentesnek kell lennie.

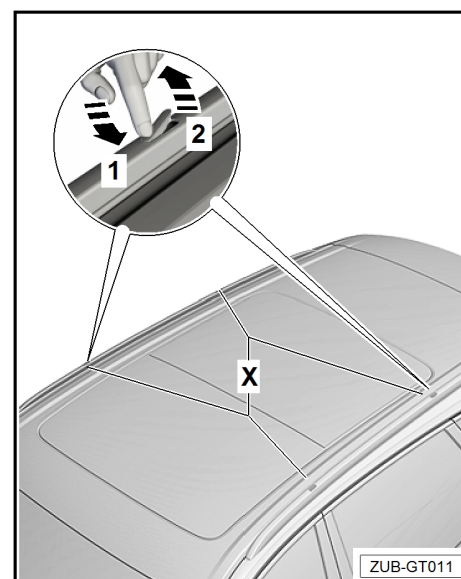

Az alaptartók beigazítása

- Az alaptartók mindegyik támasztóláb-alsórészén -3- műanyag rudak -D- találhatóak, amelyek segítségével az alaptartók megfelelően beilleszthetők a tetősín nyílásaiba.

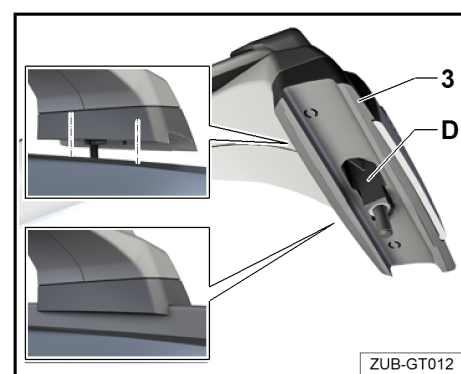



Megjegyzés

- ◆ Az alaptartók felszerelésekor ügyeljen arra, hogy a matricák a jármű bal oldalán legyenek, és a rányomtatott nyíl a menetirányba mutasson.
- ◆ A „front left” (bal első), ill. a „rear left” (bal hátsó) jelölések a profilcsövek alján találhatók.
- Az első és hátsó alaptartót a támasztólábakkal óvatosan helyezze fel a tetősínre -C- a fedelek részén.

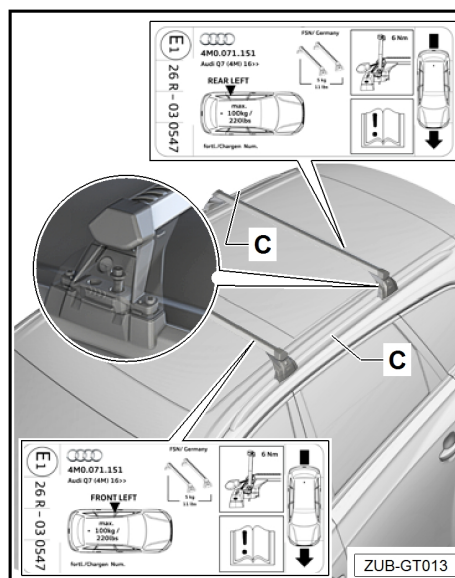

- Nyissa ki a zárat -7- a kulccsal -8-.
- Hajtsa le a takarófedelelet -6-.

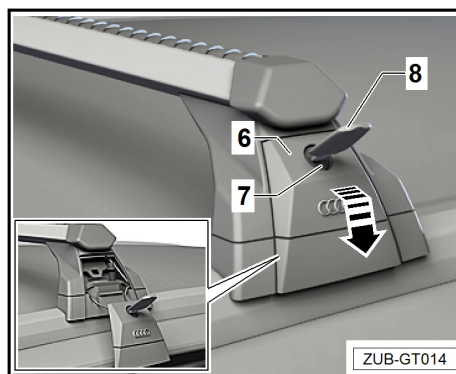

Megjegyzés

- ◆ Írja be ide a kulcs kulcsszámát, hogy könnyebb legyen beszerezni egy pótkulcsot, ha az eredeti elveszett.

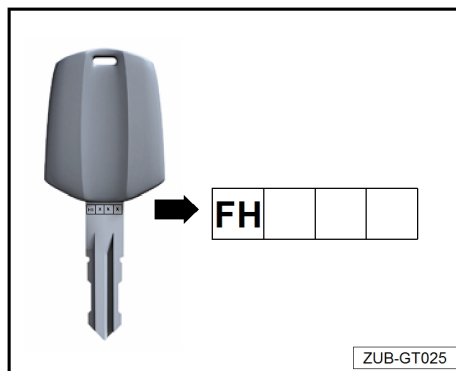

- Ellenőrizze az alaptartó pontos szerelési helyzetét – a műanyag rúdnak pontosan a tetősín nyílásában kell lennie. Szükség esetén mozgassa az alaptartót előre vagy hátra.
- Igazítsa be az alaptartót oldalirányban – ügyeljen a tetősín peremén való illeszkedésre.
- Ha a támasztóláb alátétgumijai nem egy síkban fekszenek fel, ajánlott az alaptartó szélességét egy szakszervizben ellenőriztetni és beállíttatni.

Lásd a 4.5. Az alaptartó szélességének beállítása c. fejezetet

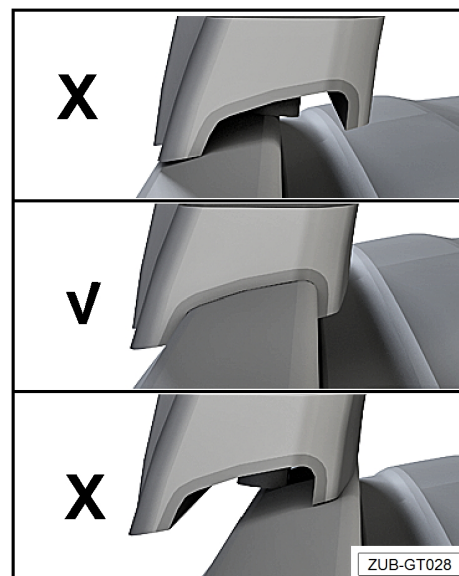

- Húzza le a profilsapkákat -9- a profilsőről -2-.

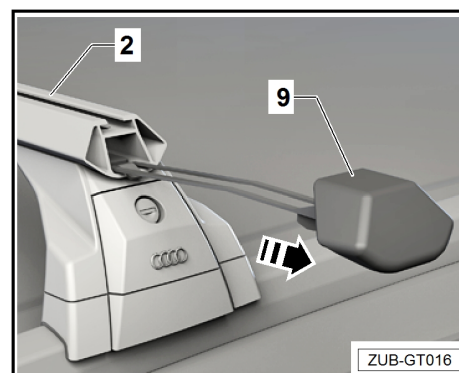

- Kézzel tolja a szorítócsavarokat -4- a rugó irányába lefelé, és kissé húzza meg őket.
- Helyezze a nyomatékkulcsot -5- a szorítócsavarra -4-, és kissé húzza meg.

i Megjegyzés

- ◆ A szorítócsavarok -4- enyhe meghúzását az alaptartó összes támasztólábánál ugyanígy kell elvégezni.
- ◆ A szorítócsavarokat -4- könnyedén be kell tudni csavarni a tetősín menetes idomjaiba! Ha nem így történik, azonnal csavarja ki újra a csavarokat, nehogy a szorítócsavar menete és a tetősínben lévő menetes ellenidom sérüljön!

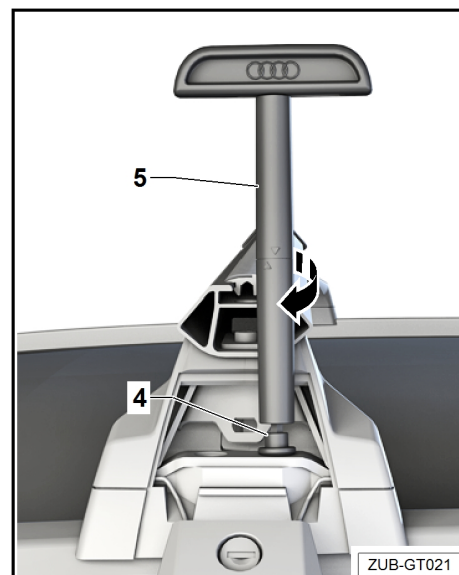



- A szorítócsavarokat -4- mindkét oldalon két lépésben, váltakozva húzza meg a nyomatékculccsal -5-, amíg a jelölőnyílak egybe nem esnek.
- Így lehet elérni a szükséges 6 Nm nyomatékot.
- Ellenőrizze, hogy a támasztólábak -3- megfelelően rögzülnek-e a tetősínhez.

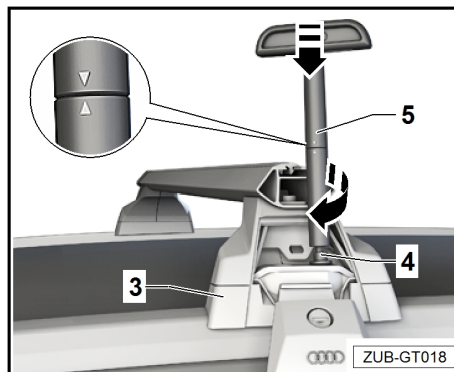

- Az alaptartók felszerelése után ismét helyezze fel a profilsapkákat -9- a profilcsövekre -2-.
- Cszukja vissza a -6- takarófedeleket.
- Zárja a takarófedeleket -6- a kulccsal -8-.
- Húzza ki a -8- kulcsot.

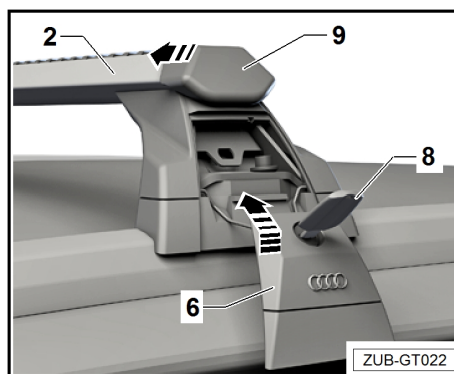

⚠ FIGYELEM!

Ellenőrizze, hogy az alaptartók és a szállítandó tárgyak biztonságosan vannak-e rögzítve:

- ◆ minden utazás megkezdése előtt,
- ◆ kb. 10 km megtétele után,
- ◆ jó minőségű utakon kb. 300 km-enként,
- ◆ rossz minőségű (rázós) utakon gyakrabban,
- ◆ az esetleges eltolódások/elmozdulások szempontjából rendszeresen.

Ha nem ellenőrzi az alaptartók biztonságos rögzítését, és nem húzza meg szükség esetén a rögzítőelemeket, azok a megfelelő elhelyezés ellenére meglazulhatnak, és alkatrészek veszhetnek el – balesetveszély!

Változások esetén folytassa a vezetést csökkentett sebességgel a következő lehetséges megállási lehetőségig, majd húzza meg újra az alaptartók csavarkötéseit és rögzítéseit.

Leszerelés

- Az alaptartók leszereléséhez kövesse fordított sorrendben a lépéseket.

4.2 A felépítmények fel- és leszerelése

Beszereelés

- Rögzítse a felépítményeket a felépítményre vonatkozó szerelési útmutatónak megfelelően.

- A felépítmények felszereléséhez húzza le a profilsapkát -9- a profilcsőről -2-.
- A T-horonyadapterrel -A- rendelkező felépítményeket vezesse be a profilcső meglévő T-hornyába -2-.
- Helyezze vissza a profilsapkát -9- a profilcsőre -2-.

i Megjegyzés

Ha nem használ felépítményeket, zárja le a T-hornyot a profilcsőburkolattal -1-.

- Állítsa be a profilcsőburkolatot -1- az alaptartók hosszához úgy, hogy a profilsapkák -9- zárva legyenek.
- Helyezze a profilcsőburkolatokat -1- az alaptartón lévő T-horonyba -2-, és nyomja be a T-horonyba.

i Megjegyzés

- ◆ A tetőn való szállításkor be kell tartani a KRESZ vonatkozó előírásait, ill. az adott ország előírásait.
- ◆ Kényelmi okokból az alaptartó a felépítménnyel vagy anélkül még akkor is gyakran felszerelve marad, ha nincs rá szükség. A megnövekedett légellenállás miatt a jármű feleslegesen fogyaszt üzemanyagot.
- ◆ Használat után ajánlott leszerelni az alaptartót.
- ◆ Az alaptartóval való vezetés további szélzajt okozhat.

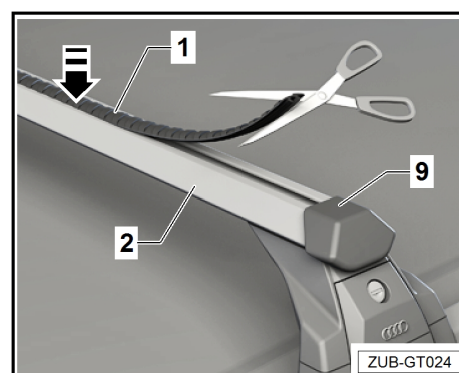
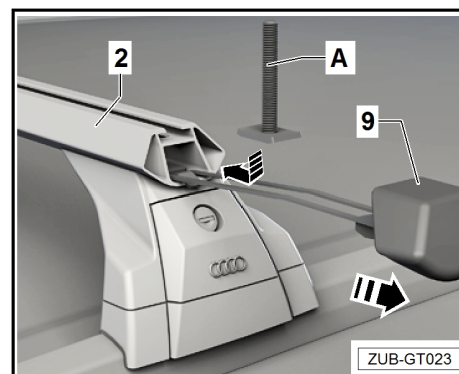

4.3 Ápolási tudnivalók

Alaptartó

Az alaptartókat mindig meg kell tisztítani és ápolni kell, a szennyeződések és a só el kell távolítani, különösen télen.

Az alaptartók vízzel tisztíthatók.

Zárak

A zárat több zárési ciklus, de legkésőbb minden nedves tisztítás után gondozni kell. Ehhez permetezze be a porvédő lemezt és a henger belsejét megfelelő kenőanyaggal, és működtesse néhányszor a kulccsal.

⚠ FIGYELEM!

Soha ne használjon kenőanyagokat a csavarkötéseken.

Az alaptartók meglazulhatnak, ami sérülést okozhat Önnek vagy másoknak, és/vagy anyagi kárt okozhat.

⚠ Figyelem!

Ne használjon nagynyomású tisztítóberendezést a tisztításhoz.



4.4 Műszaki információk

Műszaki adatok

Az alaptartó készlet önsúlya: kb. 5 kg (11 font)

Tetőterhelés, ill. rakomány

Az alaptartó súlya

+ a felépítmény súlya

+ a rakomány súlya

= meglévő tetőterhelés

FIGYELEM!

Soha ne lépje túl:

- ◆ a megengedett legnagyobb tetőterhelést (100 kg/220 font),
- ◆ a megengedett legnagyobb tengelyterheléseket,
- ◆ a jármű megengedett legnagyobb összömegét ⇒ lásd a jármű használati útmutatóját.

4.5 Az alaptartó szélességének beállítása

Megjegyzés

- ◆ Az alaptartót gyárilag előre beállították az Ön járművéhez.
- ◆ Ha az alaptartó nincs megfelelően beállítva, a megfelelő alapbeállítást szakműhelynek kell elvégeznie.

Útmutató a szakműhely számára, ha a támasztóláb helyzete nincs megfelelően beállítva az adott járműhöz.

- Szerelje fel az alaptartót a járműre.

Lásd a 4.1. Az alaptartók fel- és leszerelése című fejezetet

- Távolítsa el a profilsapkát -9- a profilsőről -2-.

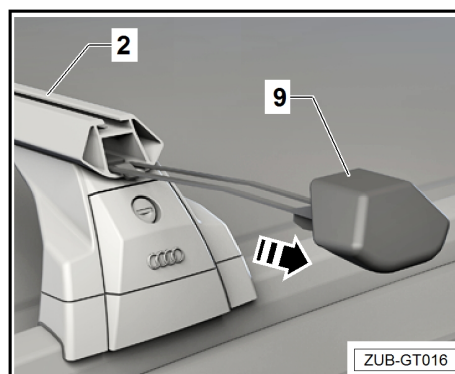

- Egy imbuszkulccsal (M6) lazítsa meg a jobb oldali támasztólábon lévő imbuszcavart -1- annyira, hogy a támasztóláb eltolható legyen profilcsövön. Az alaptartó ekkor a jármű tetején marad.

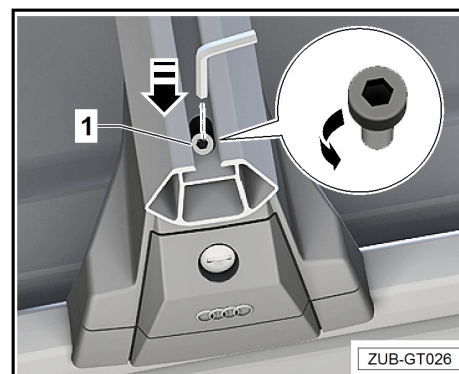

- Úgy állítsa be az alaptartót, hogy a jobb oldali támasztóláb alátétgumijai egy síkban legyenek a tetősín -kampójával-.

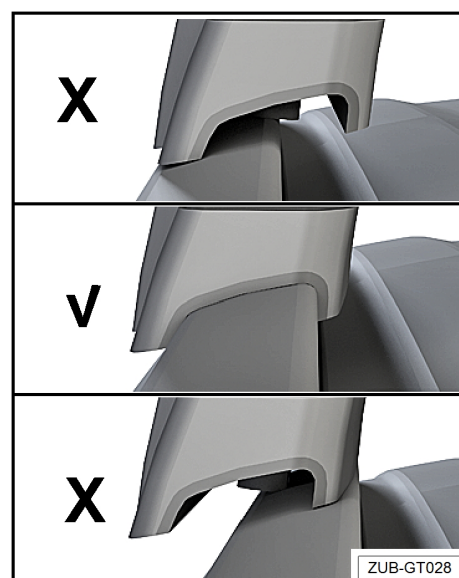

- Húzza meg az imbuszcavarokat -1- 10 Nm nyomatékkal.
- Szükség esetén ismételje meg a műveletet a másik alaptartón is.
- Helyezze vissza a profilsapkát a profilcsőre.

⚠ FIGYELEM!

Ellenőrizze, hogy minden imbuszcavar meg van-e húzva (10 Nm). Ellenkező esetben az alaptartó meglazulhat, ill. elveszhet – balesetveszély!

