



Eredeti tartozékok

Szerelési útmutató

Cikkszám

5G9 092 155 A

forgalmazza Volkswagen Zubehor GmbH

Németországban nyomtatta a Volkswagen Zubehor GmbH

HU

Vontató jármű

Gyártó: VOLKSWAGEN AG

**Modell: Golf VII Variant
20134**

**Hivatalos modellmegjelölés: 5G,
AUV, 1 KM**

Lásd a jármű regisztrációs documents / Kezelési kézikönyv a gyártó által a fenti modellhez jóváhagyott **legnagyobb** megengedett pótkocsiterhelést vagy vonórúdterhelést kg-ban.

Vonógömb konzollal :

Műszaki adatok:

Westfalia-modell: 321 854
EK-szám: E13*55R-01 3652
Vonórúd áttétel: 10,2kN
Dauer. vonórúd terhelés: 80kg

A vizsgált vonórúd-áttétel 10,2 kN. Ez például 2000 kg pótkocsi terhelést és 2160 kg megengedett össztömeget **jelent**. Az alkalmazandó adatok azonban megegyeznek a jármű nyilvántartásba vételi okmányaiiban szereplő **adatokkal**. A vizsgált vonórúd-áttételt nem szabad túllépni. Ne lépje túl a megengedett vonórúdterhelést.

A vonóhorgot olyan pótkocsik vontatására tervezték, amelyekteljes **vonószerkezettel vannak felszerelve**, valamint olyan teherhordó rendszerek működtetésére, amelyeket jóváhagytak a vonógömbre való rögzítésre. Minden más felhasználás tilos. A működésnek meg kell felelnie az útviszonyoknak.

A gyártó által jóváhagyott rögzítési pontokat kell használni.

Az EK-országokban és az EK-n kívüli országokban a helyi előírásoknak **megfelelően fogadja el a** vonatkozó eljárást.

Ezeknek a beszerelési és kezelési utasításoknak a jármű dokumentumait kell kísélniük.

Elektromos rendszer

az ISO 1724 (7 tús) vagy az ISO 11446 (13 tús) szabványnak **megfelelően kell telepíteni,**

A foglalattartó 7 vagy 13 tús aljzat alternatív felszerelésére van előkészítve.

FONTOS:

A jármű kezelési jellemzői korlátozottak pótkocsi vontatásakor, és nagyobb figyelmet igényelnek a vezetőtől. A pótkocsi működése fokozott követelményeket támaszt a hűtőrendszerrel szemben. A hűtőrendszer szükséges rekonstrukciós intézkedéseit **szerződéses műhelyek** állapítják meg. A "Pótkocsi üzemeltetése" útmutató további információkat tartalmaz.

FONTOS:

A konzollal ellátott vonógömb biztonsági alkatrész, és csak megfelelően képzett személy rögzítheti. Ha pótalkatrészekre van szükség, azokat csak megfelelően képzett személy rögzítheti a sértetlen eredeti alkatrészhez. Az alkatrészeket csak hivatalos VW vagy Audi szervizben lehet cserélni vagy cserélni. Atartóval ellátott kapcsológömb **módosítása tilos**. Minden módosítás érvényteleníti a típusjóváagyást.

A tartóval ellátott vonógömb, amely tartalmazza a felszereléshez szükséges összes alkatrészt, súlya 16 kg. Kérjük, vegye figyelembe, hogy járműve önsúlya ezzel az összeggel növekszik, miután a vonógömböt konzollal szerelték fel.

A gömbfejet mindig tisztán és enyhén zsírozva **kell tartani**.

Ha azonban vágánystabilizáló berendezést használnak, a gömbcsatlakozónak zsírmentesnek kell lennie. Kérjük, kövesse a vonatkozó használati utasításban **megadott információkat**.

A gömbfej átmérőjét időről időre ellenőrizni kell. A 49 mm-es átmérő elérésekor a vonógömböt és a tartót biztonsági okokból nem szabad tovább használni.

Jegyzet:

Az alsó bevonatot, az üregvédelmet (viasz) vagy a hangszigetelő anyagot el kell távolítani a vonóhorog és a **jármű** közötti érintkezési **felületek** területéről. Távolítsa el minden fűróforgácsot, és kezelje a szabadon lévő fém testrészeket (pl. fűrt lyukakat) rozsdagátló festéssel.

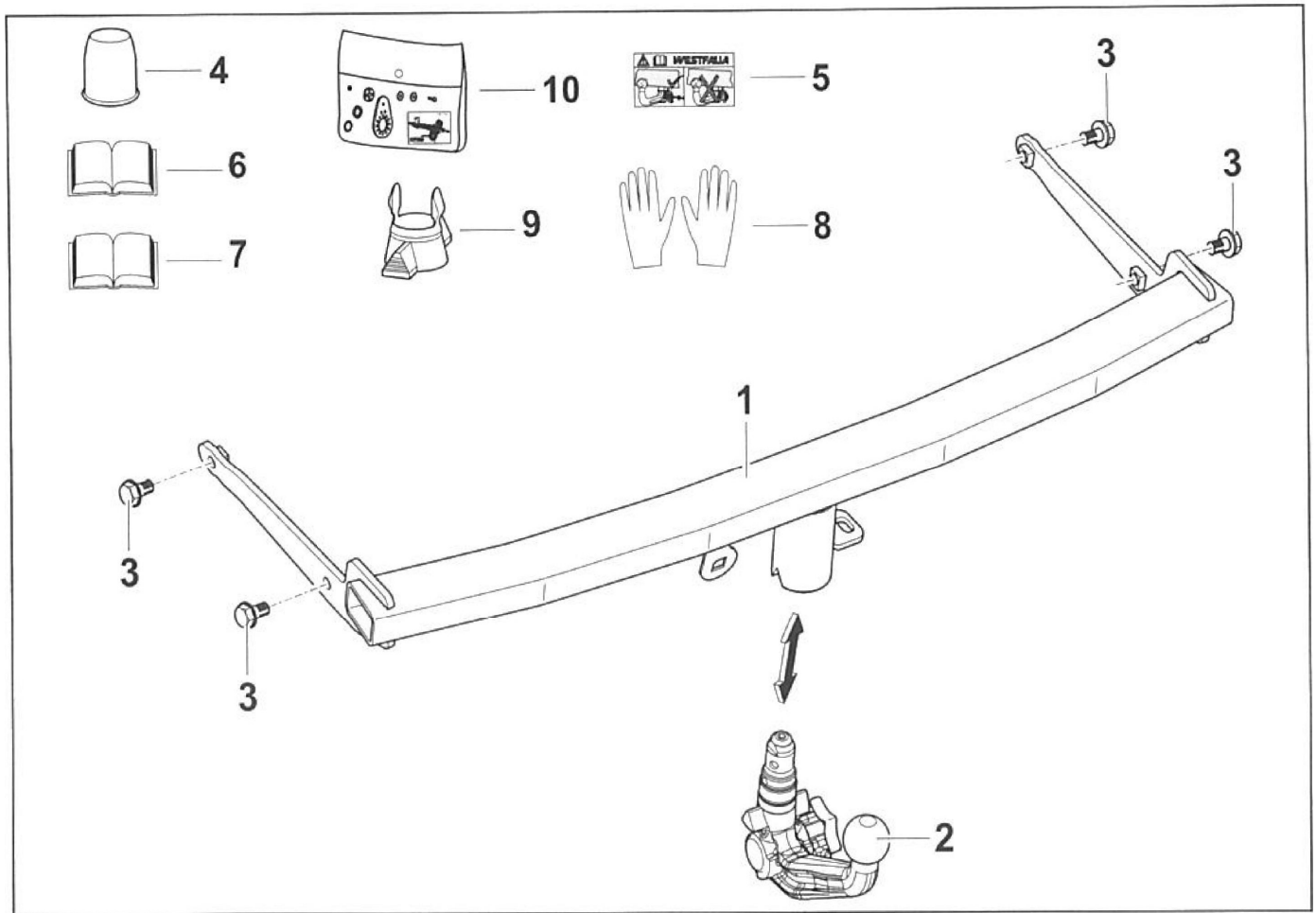

Gyártó: Westfalia-Automotive GmbH 33378 Rheda-Wiedenbriick

No. 321 854

HU

Alkatrészlista:

Mennyiség

1	Vonóhorog alaprész	1
2	Golyósrúd 2 kulccsal	1
3	Hatlapfejű csavar M 10x45 (10.9)	4
4	Golyóvédő sapka	1
5	Jel	1
6	Szerelési utasítások	1
7	A gömbnyak használati útmutatója	1
8	Kesztyű	pár 1
9	Tömítő dugó	1
10	Dugókulcs tartó	1

Cserélje ki a csavarokat, miután eltávolította őket!

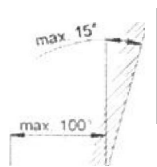
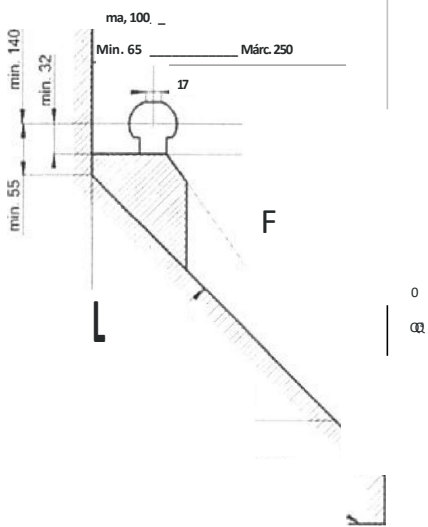

u)

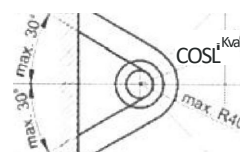

Ügyeljen arra, hogy az ECE-R 55 előírások 7. függelékének 25a és 25b ábrája szerint adjon engedélyt.

.max. 30.



GB

Figyelem: Minden rögzítőelem (csavarok, alátétek, anyák stb.), amelyek meghúzott forgási szög szabályozott, szerelvényenként csak egyszer használhatók!

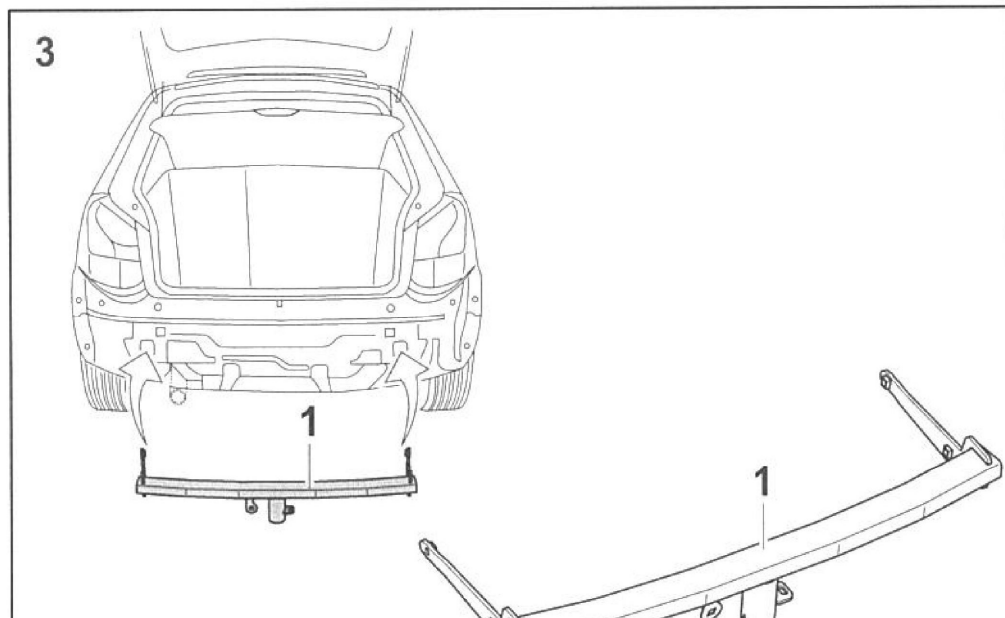
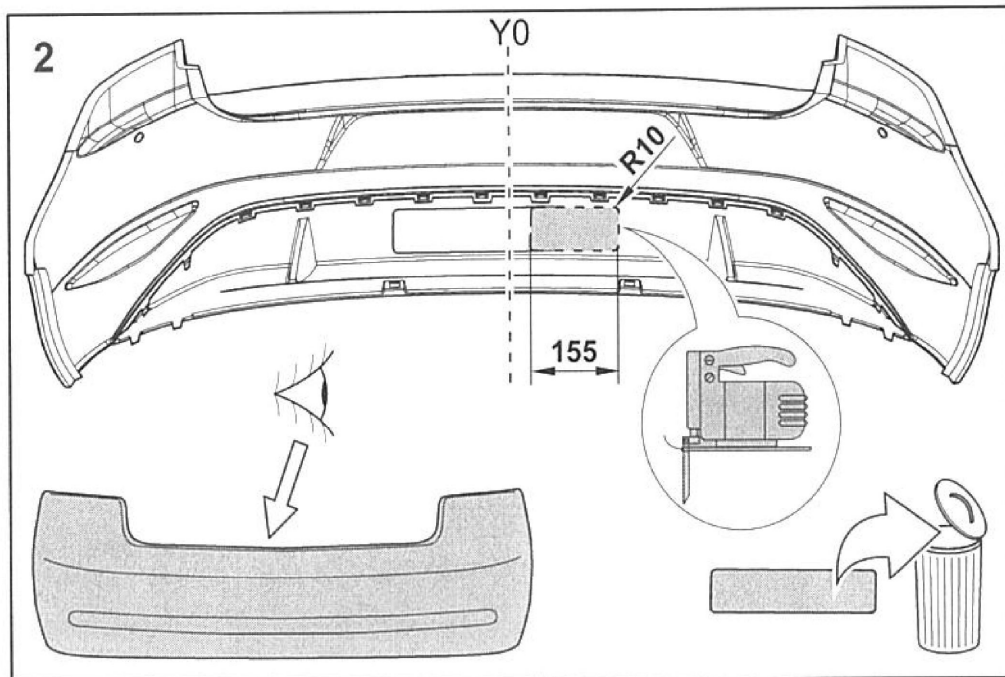
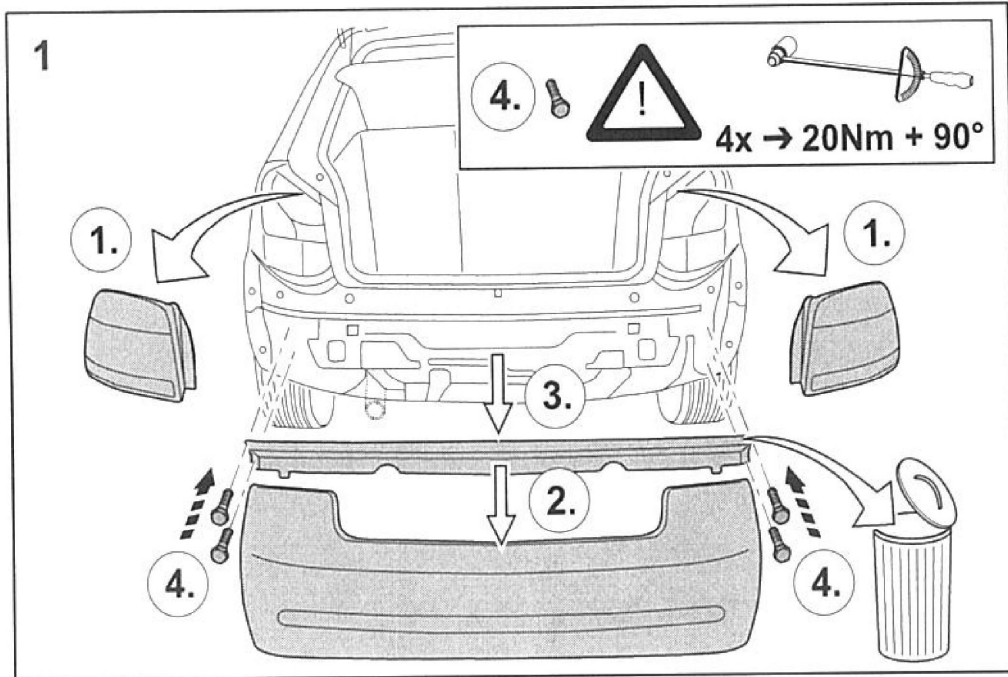

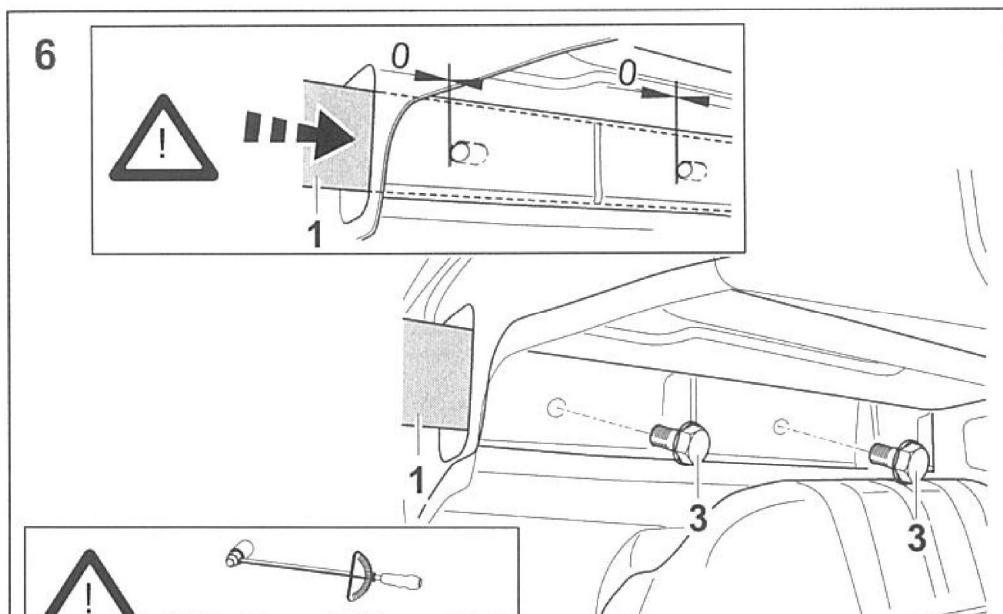
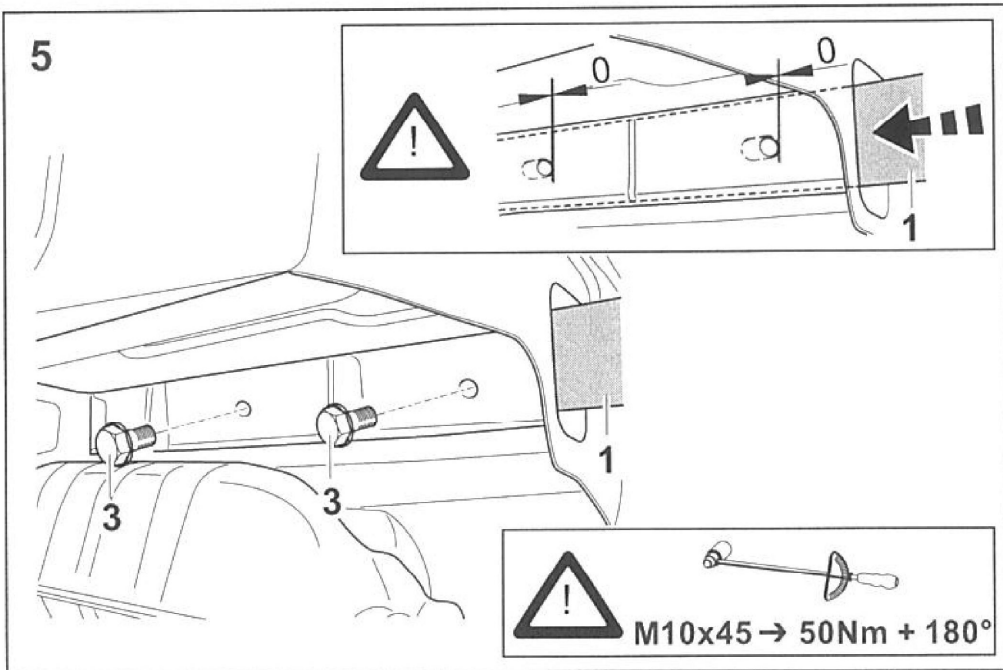
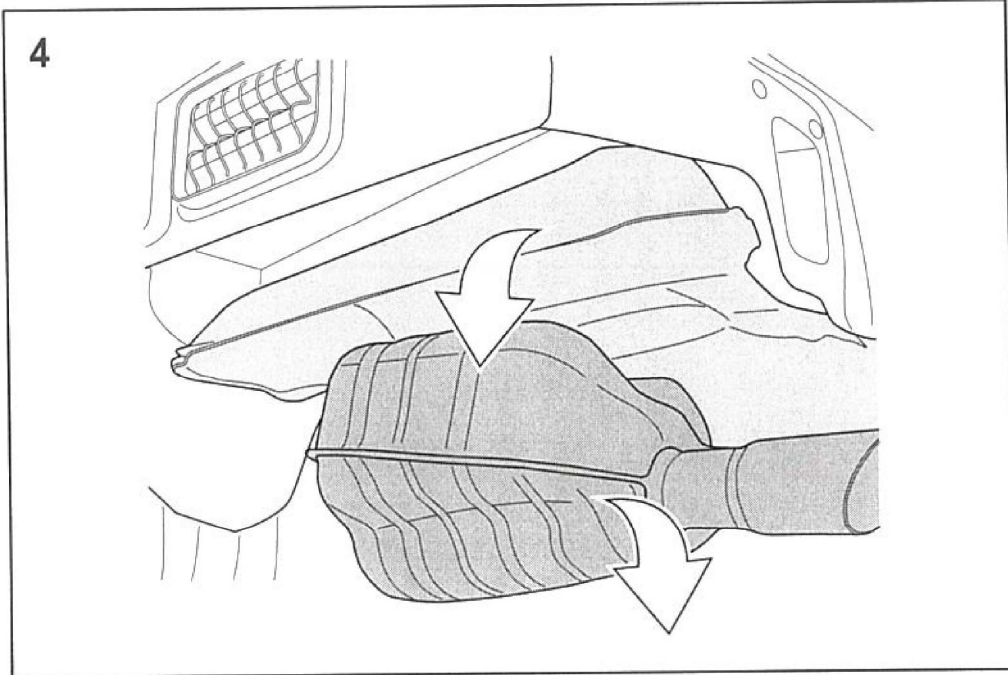



7

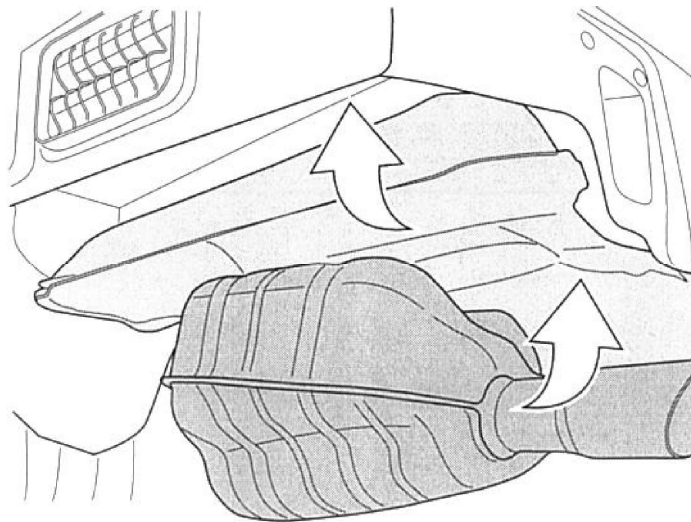

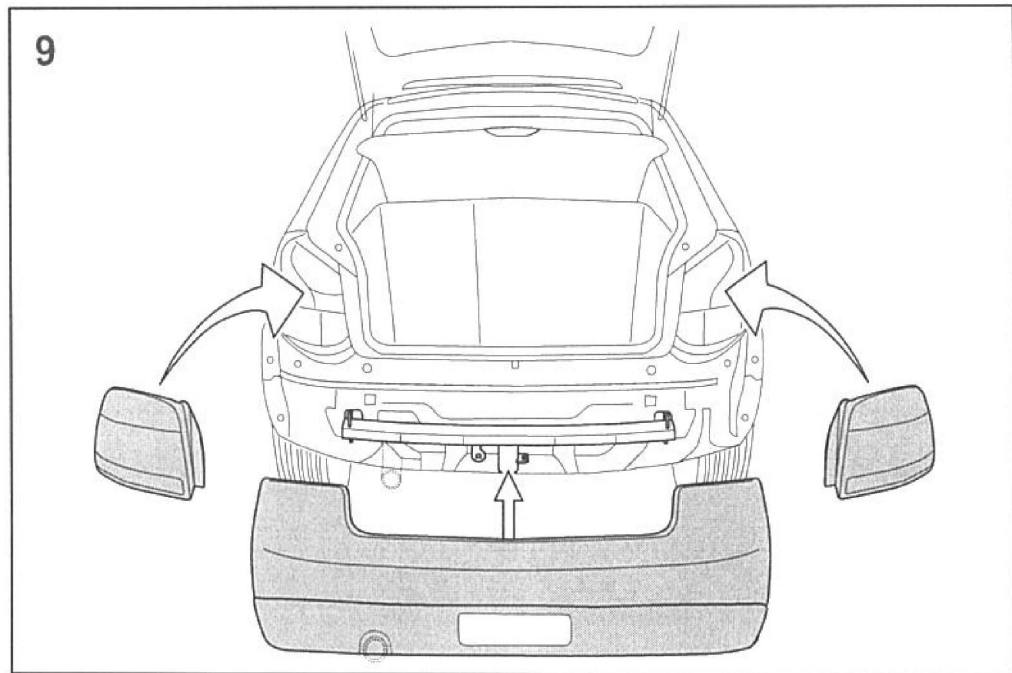
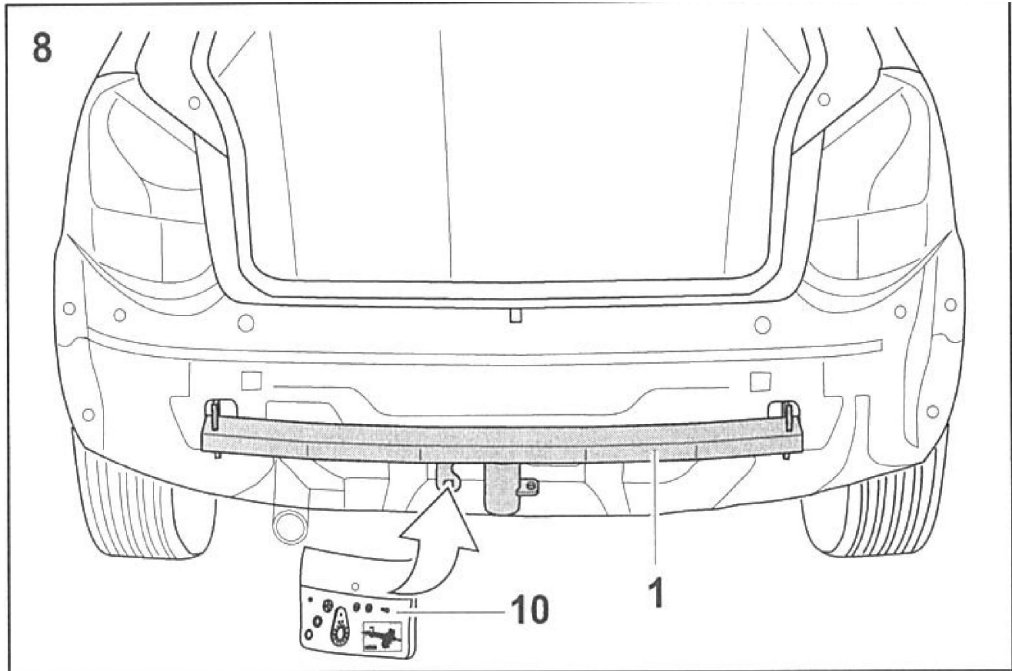



Eredeti tartozékok

Szerelési útmutató: Elektromos bekötő készlet

Cikkszám

5G9 055 204 A

Fenntartjuk a jogot, hogy módosítsuk a szállított alkatrészeket

Járműtípus:

VW Golf 7 kombi

22/2014 ›

HU

A csomag tartalmazza:

- 1 kábelköteg, 12 vezetékes előre összeszerelt aljzatbetéttel,
- 1 kábelköteg, 9 vezetékes,
- 1 kábelköteg, 1 vezetékes, piros, csak fűtött kormánykerék *nélküli* járművekhez*
- 1 foglalat ház,
- 3 csavar M5 x 24,
- 3 M5 anya, önzáró,
- 1 pótkocsi csatlakozó egység,
- 2 db 15A lapos csapszeges biztosíték,
- 2 db 20A lapos csapszeges biztosíték,
- 1 db 3-utas aljzatház, fekete, 1 db 4-utas aljzatház, barna, 1 védősapka, 1-utas, fehér,
- 20 kábelkötegelő 143 mm hosszú, 5 kábelkötegelő 377 mm hosszú.

A kábelköteg felszereléséhez további alkatrészekre (pótkocsi-csatlakozó egység tartója) van szükség, lásd a pótalkatrész-katalógust.

***A fűtött kormánykerékkel rendelkező járművekhez a *000 055 712 A* kábelköteg is szükséges!**

Elvégzendő munka általában:

1. Húzza ki a földkábel az akkumulátorból.
2. Szerelje fel a 12, 9 és 1 vezetékes kábelkötegeket, valamint a foglalat házát.
3. Funkció teszt.

1. Húzza ki a földkábel az akkumulátorból

A rövidzárlat elkerülése érdekében a szerelés során és biztonsági okokból a földkábel kivétel nélkül le kell választani az akkumulátorról a munka megkezdése előtt **(tűzveszély)!!**

Figyelem: Fedélzeti számítógép / immobiliser!

Az akkumulátor leválasztása a tárolt adatok elvesztéséhez vezethet!

Tartsa be a gyártó utasításait !!

A munka megkezdése előtt olvassa el a hibamemóriát!

2. Szerelje fel a 12, 9 és 1 vezetékes kábelkötegeket, valamint az aljzatházat

Vegye le a csomagtér fedelét és a csomagtér padlóburkolatát, és távolítsa el a hátsó karosszériaelemet. Távolítsa el a hátsó üléseket és a bal hátsó ülés háttámláját.

Távolítsa el a bal oldali D-oszlop díszlécét és a csomagtér bal oldali burkolatait (több rész). Távolítsa el a bal oldali támaszokat és az összes hozzáférési burkolatot a bal oldalon.

FIGYELEM!

A háttámla oldaloldalán légsákkal felszerelt járműveknél feltétlenül figyelni kell a biztonsági óvintézkedésekre a légsák alkatrészeinek eltávolításakor és felszerelésekor.

Balkormányos járművek:

Távolítsa el a műszerfal bal oldali tárolórekeszét.

Távolítsa el a fedeleket a műszerfal panel bal elülső oldaláról.

Távolítsa el a motorházfedél kioldó karját és az oldalsó burkolatot a bal lábtérben.

Távolítsa el a burkolatokat a kormánykerék alól.

Jobbkormányos járművek:

Távolítsa el a burkolatokat a műszerfal bal első felületéről.

Távolítsa el a kesztyűtartót és a díszítőelemeket a kesztyűtartó alatt.

Távolítsa el az oldalsó burkolatot a bal lábtérben.

Távolítsa el a térdlégsákokat (**ahol van -> tartsa be a biztonsági óvintézkedéseket!**).

Lazítsa meg a vezérlőegységeket és a belső terheléselosztót (LVI).

Lazítsa meg a belső terheléselosztót (LVI) a konzolról (*).

(1 Az LVI felszereltségétől függően lehet egy keskeny pont az LVI és a műszerfal között. Ebben az esetben az LVI megfelelő vezetékait az LVI-vel szerelt helyzetben kell felszerelni. Ebből a célból adott esetben lazítsa meg a lábtérben lévő többi vezérlőegységet, vagy szükség esetén szerelje szét.

Távolítsa el a jármű 40 mm-es nyílásának fedelét avonóhorog kábelkötegéhez a csomagtér bal hátsó padlópaneljén.

Vezesse ki a 12 vezetékes kábelköteget a rendelkezésre álló nyíláson keresztül, és illessze az előre összeszerelt aljzatbetétet a mellékelt foglalatházzal együtt a tsínes vonóhorog szerelőlapjához az alábbiak szerint:

Vonóhorog zárt foglalatu szerelőlappal:

Tisztán készítse elő a perforált, boltív alakú területet a foglalatház jobb oldalán és lapított oldalán (előlről nézve), úgy, hogy a kimenet a jobb oldalon legyen.

Óvatosan távolítsa el a középső kimenet aljzattömítését, amelyre itt nincs szükség, mert a szigetelőhüvely megsérül!

Helyezze be a kábelköteg előre összeszerelt foglalatházbetétjét a foglalatházba, pattintsa be a tartókba, majd a foglalatházban lévő előre felszerelt csavarokkal szerelje fel a vonóhorog szerelőlapjára.

A készletben található **M5 x 24 csavarokra** és **M5 anyákra** itt nincs szükség. **(Lásd 1. ábra)**

Vonóhorog nyitott foglalatú szerelőlappal:

Csavarja le az *előre felszerelt M5 x 14* csavarokat a foglalat házáról (*ebben az esetben nincs rájuk szükség*). Óvatosan távolítsa el az oldalsó kimenet aljzattömítését, amelyre itt nincs szükség, anélkül, hogy károsítaná a szigetelő leválást!

Helyezze be az előre összeszerelt kábelköteg-foglalat betétjét a mellékelt zoknibaet ház, pattintsa a helyére a tartókban, és szerelje fel a vonóhorog szerelőlapjára a *mellékelt M5 x 24 csavarok* és az *M5 anyák segítségével. (Lásd 2. ábra)*

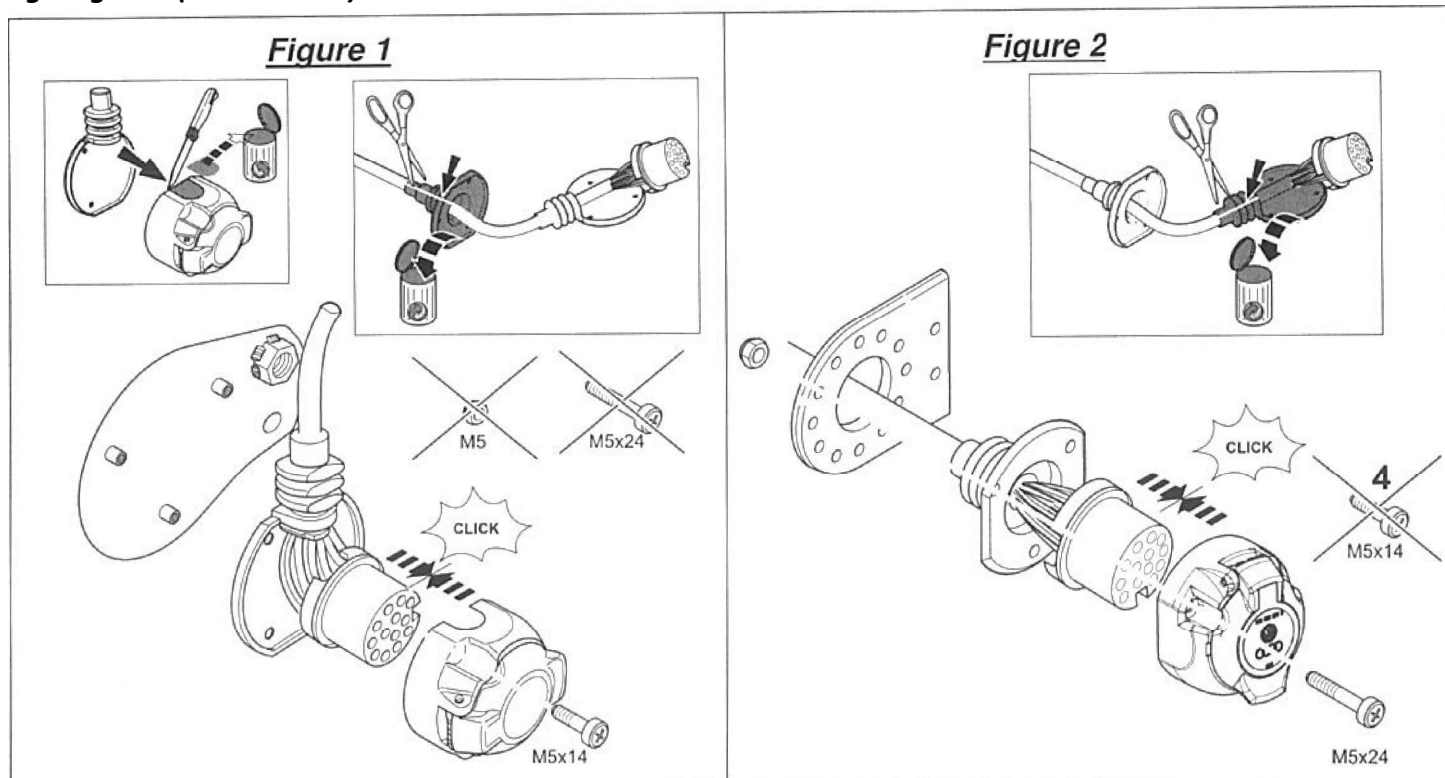

A szoftvercsatorna-kiosztás a következő:

1. táblázat:

Huzal	Kapcsolattart	Funkció
kék / sárga	1	Bal oldali irányjelző
kék / fehér	2	Hátsó ködlámpa
barna	3	Föld (1–8. érintkezőszámhoz)
kék / zöld	4	Jobb irányjelző
szürke / sárga	5	Jobb hátsó lámpa
fehér / zöld	6	Féklámpák
szürke/piros	7	Bal hátsó lámpa
fekete/zöld	8	Tolatólámpa
piros/fehér	9	Tápegység tartósan pozitív pótkocsi (Ter. 30)
kék/piros	10	Tápegység töltőkábel pótkocsi (Ter. 15)
barna	11	Föld (a 10. érintkezőhöz)
<i>nincs elfoglalva</i>	12	<i>Pótkocsi-érzékelő vezérlővezeték</i>
barna	13	Föld (a 9. érintkezőhöz)

FIGYELEM!

- a) Győződjön meg róla, hogy **a tömítőelemek megfelelően vannak** elhelyezve! Különösen az aljzat kábelkimeneténél lévő tömítésnek a szigetelő nyíláson kell ülnie, nem pedig az egyes vezetékeken!
- b) Vezesse el a kábelköteget úgy, hogy **ne** keletkezzen kopás!
- c) Ne vezesse a kábelköteget **a kipufogórendszer közelébe!!**