



Eredeti
Zubehor
Eredeti
tartozékok

Szerelési útmutató

Elektromos beépítő készlet

Rendelési szám:

7C0 055 204 B

MAN cikkszám:

65.25432-6007

Fenntartjuk a jogot, hogy módosítsuk a szállított alkatrészeket

Forgalmazza a Volkswagen Zubehor GmbH
USA: Forgalmazza
Amerikai Volkswagen. Inc.
Auburn Hills / Mi.

MAN: Elosztott
szerző: MAN Truck & Bus AG

Printed in Németország
szerző: Volkswagen Zubehör GmbH

Járműtípus:

VW Crafter / MAN TGE

30/2020 >>

HU

Szállítási terjedelem:

- 1 kábelköteg, 12 vezetékes előre összeszerelt aljzatbetéttel,
 - 1 kábelköteg, 9 vezetékes,
 - 1 foglalat ház,
 - 3 csavar M5 x 24,
 - 3 M5 anya, önzáró,
 - 1 pótkocsi csatlakozó egység,
 - 2 db 15A lapos csapszeges biztosíték,
 - 2 db 20A lapos csapszeges biztosíték,
 - 1 db 3-utas foglaltház, fekete,
 - 1 db 4-utas aljzatház, barna, 30 db
- kábelkötegelő 143 mm hosszú,
2 db 377 mm hosszú kábelkötegelő,

Ha nincs második akkumulátor felszerelve a motortérbe, akkor egy további **000 055 212 B / 65.25434-6000** biztosítéktartót kell használni. A jármű (motortér) felszerelési helyzetét előzetesen ellenőrizni kell!

Elvégzendő munka általában:

1. Húzza ki a földkábel az akkumulátorból.
 2. Szerelje fel a 12 és 9 vezetékes kábelkötegeket, valamint a foglalat házát.
 3. Kódolás.
 4. Funkció teszt.
1. Húzza ki a földkábeleket az elemekből

A rövidzárlat elkerülése érdekében a szerelés során és biztonsági okokból a földkábeleket kivétel nélkül le kell választani az akkumulátorokról a munka megkezdése előtt (tűzveszély)!!

Figyelem: Fedélzeti számítógép / indításgátló!

**Az akkumulátorok leválasztása a tárolt adatok elvesztéséhez vezethet!
Tartsa be a gyártó utasításait !!**

A munka megkezdése előtt olvassa el a hibamemóriát!

2. Szerelje fel a 12 és 9 vezetékes kábelkötegeket, valamint az aljzatházat

FIGYELEM!

Az ülések háttámlájának oldaloldalán légsákkal felszerelt járműveknél feltétlenül figyelni kell a biztonsági óvintézkedésekre a légszák alkatrészeinek eltávolításakor és felszerelésekor.

Balkormányos járművek:

Távolítsa el a vezetőülést és a vezetőoldali padlózatot.

Engedje el a relé / biztosítéktartót a vezetőülés konzoljában, és hajtsa le.

Távolítsa el az elemtartó rekesz fedelét a vezetőülés előtt.

Távolítsa el a közép konzol burkolatát és a bal lábteret.

Engedje le kissé az üzemanyagtartályt, ne vegye ki.

Jobbkormányos járművek:

Távolítsa el az utasülést és az utasoldali padlózatot.

Engedje el a relé / biztosítéktartót az utasülés konzoljában, és hajtsa el.

Távolítsa el az utasülés előtti elemtartó rekesz fedelét.

Távolítsa el a közép konzol burkolatát és a jobb lábteret.

Engedje le kissé az üzemanyagtartályt, ne vegye ki.

Távolítsa el a jármű 50 mm-es nyílása meglévő burkolatának második ágát az ülés konzolon lévő vonóhorog h kábelkötegehez.

Vezesse át a 12 vezetékes kábelköteget a karosszériában lévő nyílás második tervezett ágán (*) kívülről a belső térbe.

*Abban az esetben, ha a második ágat egy másik kábelköteg foglalja el, szórófogó segítségével ezt ki kell szélesíteni, és a kábelköteget kívülről a belső térbe párhuzamosan kell vezetni és lezárni.

Ezután illessze a vezeték végeit a jármű belsejébe a mellékelt 24 vezetékes aljzatházzal az alábbiak szerint, és pattintsa a helyére:

06.04.2020-071973

8 / 85

13	x	x	13	1	1	piros-kék	2,5mm ²
14	x	x	14	2	2	piros fehér	2,5mm ²
15	szürke-sárga	1,0mm ²	15	3	3	fehér-zöld	1,0mm ²
16	x	x	16	4	4	x	x
17	x	x	17	5	5	x	x
18	kék-zöld	1,0mm ²	18	6	6	x	x
19	fekete-zöld	1,0mm ²	19	7	7	fekete	0,35mm ²
20	x	x	20	8	8	x	x
21	x	x	21	9	9	x	x
22	x	x	22	10	10	fekete	0,35mm ²
23	szürke-piros	1,0mm ²	23	11	11	x	x
24	kék-sárga	1,0mm ²	24	12	12	kék-fehér	1,0mm ²

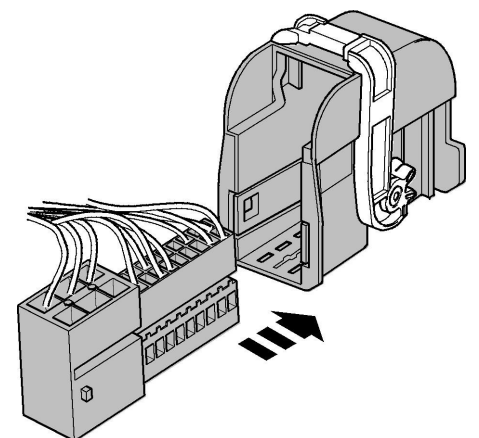

Illessze össze a kábelköteg előre összeszerelt aljzatbetétjét a mellékelt aljzatházzal a pótkocsi vonóhorgának szerelőlapjára a következők szerint:

Vonóhorog nyitott foglalatú szerelőlappal:

Csavarja le az előre felszerelt M5x14 csavarokat a foglalat házáról (ezekre ebben az esetben nincs szükség). Helyezze be az előre összeszerelt kábelköteg aljzat betétét a mellékelt aljzatházba, pattintsa a helyére a tartókban, és szerelje fel a vonóhorog szerelőlapjára a d M5x24 tartozékcsavarok és az M5 anyák segítségével (lásd az 1. ábrát).

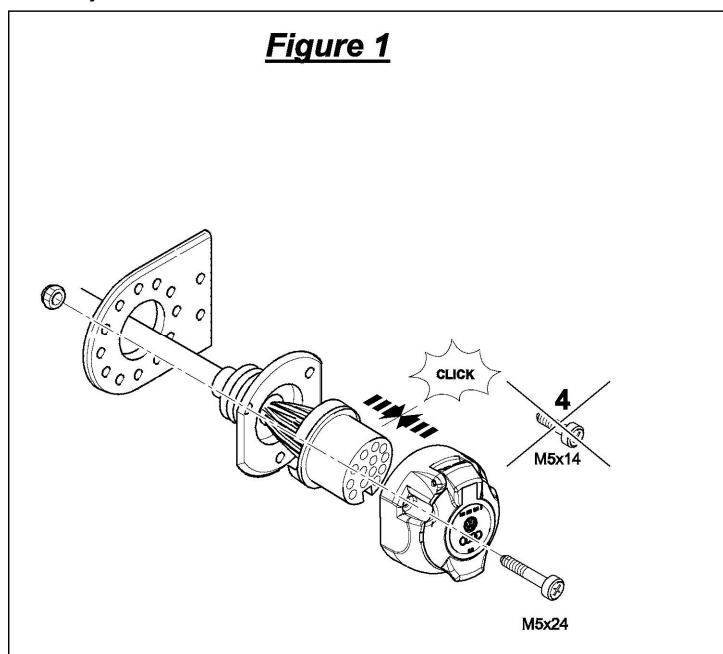

A szoftvercsatorna-kiosztás a következő:

1. táblázat:		
Huzal	Kapcsolattart	Funkció
kék/sárga	1	Bal oldali irányjelző
kék/fehér	2	Hátsó ködlámpa
barna	3	Föld (1–8. érintkezőszámhoz)
kék/zöld	4	Jobb irányjelző
zöld/sárga	5	Jobb hátsó lámpa
fehér/zöld	6	Féklámpák
szürke/piros	7	Bal hátsó lámpa
fekete/zöld	8	Tolatólámpa
piros/fehér	9	Tápegység tartósan pozitív pótkocsi (Ter. 30)
piros/kék	10	Tápegység töltőkábel pótkocsi (Ter. 15)
barna	11	Föld (a 10. érintkezőhöz)
h.. ..; upied	I.intézkedés ..able
barna	13	Föld (a 9. érintkezőhöz)

FIGYELEM!

- Győződjön meg róla, hogy a tömítőelemek megfelelően vannak elhelyezve! Különösen az aljzathoz a kábel kimenetén lévő tömítésnek kell lefednie a szigetelőhüvelyt, nem pedig az egyes vezetékeket!
- Vezesse el a kábelköteget úgy, hogy ne keletkezzen kopás!
- Ne vezesse a kábelköteget a kipufogórendszer közelébe!

Rögzítse a kábelköteget a mellékelt **377 mm-es** kábelkötegelővel, hogy rögzítse azt a vonóhorog keresztartójához.

Helyezze be a kábelköteg három **6, 10 és 24** tűs csatlakozóházát a pótkocsi csatlakozóegységének tervezett nyílásaiba, és kattintson a helyére *(lásd a 4. ábrát)*.

Ezután helyezze be a pótkocsi csatlakozóegységét felülről az akkumulátor melletti kívánt helyzetbe az üléskonzol előtti akkumulátorrekeszbe, és rögzítse a helyén *(lásd a 4. ábrát)*.

Figure 4:

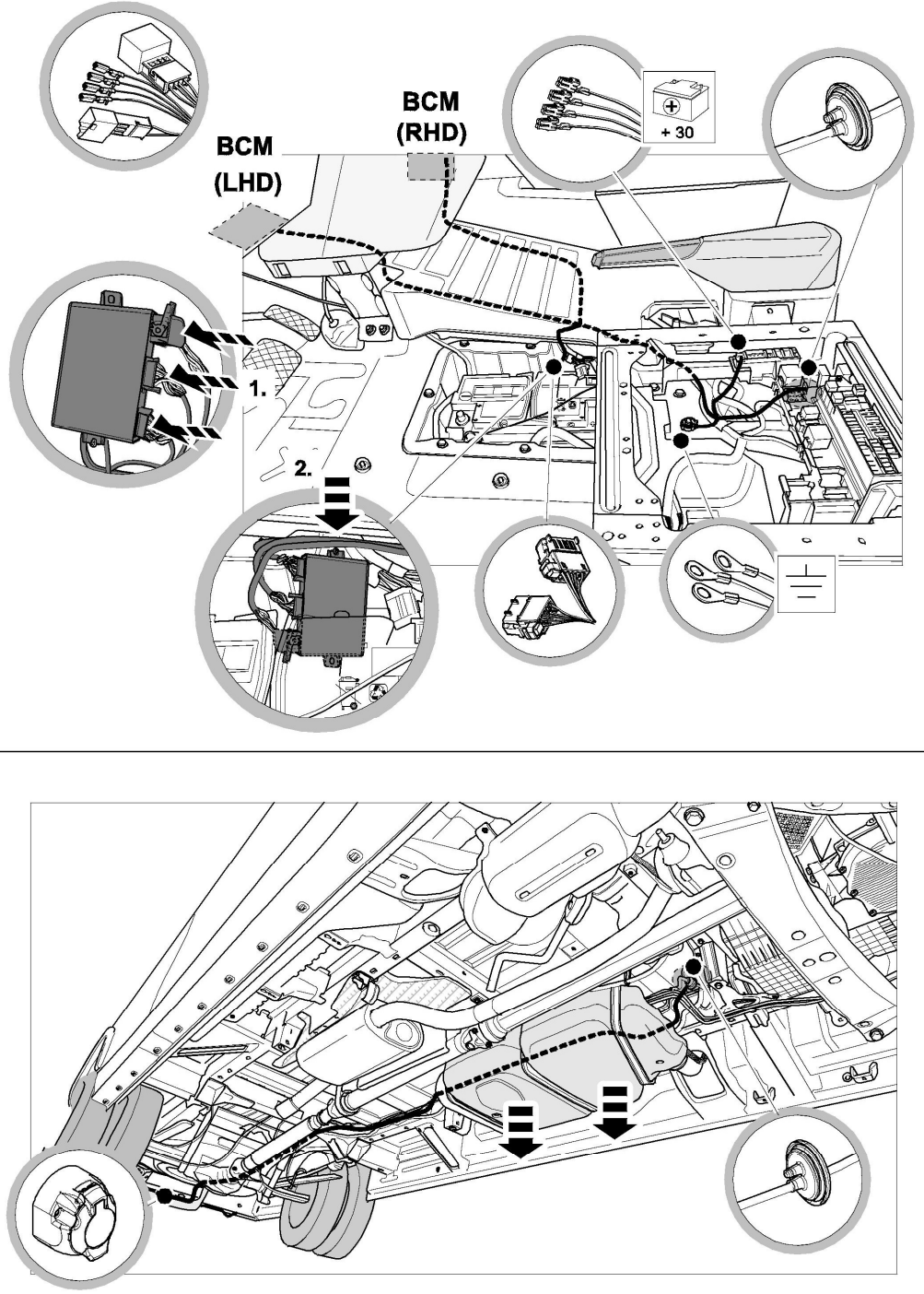

Csatlakoztassa a **12** vezetékes és **9** vezetékes kábelkötegek barna vezetékének négy kábelfüvét az üléskonzol földelési pontjához.

Vezesse a **09** vezetékes kábelköteg fennmaradó huzalvégeit a jármű kábelkötegének középkonzolja alatti tervezett vezetékcsatornába a **BCM-hez** (karosszériavezérlő modul), majd a mellékelt **143 mm-es** kábelkötegelővel rögzítse a helyén.

**Megjegyzés: RHD járműveken a BCM pozíciója az LHD-vel szemben tükröződik.*

Útvonal a *piros/fehér, piros/kék, piros/lila és piros/sárga* A 9 vezetékes kábelköteg végei a 12 vezetékes biztosítéktartó az üléskonzolban és a megfelelő *üres kimeneti oldali biztosítéknyílások* és kattintson a helyére.

Abban az esetben, ha a biztosítéktartó nem áll rendelkezésre, egy további biztosítéktartó

000 055 212 B / 65.25434-6000 értéket kell használni. Ebben az esetben az 1–4. réseket kell használni (lásd a 2. táblázatot).

2. táblázat:			
Huzal	Biztosítéknyílás száma	Biztosíték szilárdsága	Funkció
piros/fehér	1	20A	Tápegység pótkocsi világítás jobb
piros/kék	2	20A	Tápegység pótkocsi világítás balra
vörös/ibolya	3	15A	Állandó pozitív pótkocsi tápegység (Ter. 30)
piros/sárga	4	15A	Tápegység töltőkábel pótkocsi (Ter. 15)

Ezután a négy mellékelt lapos csapos biztosítékot be kell helyezni a megfelelő biztosítéknyílásokba.

Vezesse a 9 vezetékes kábelköteg *narancssárga/barna, narancssárga/zöld, lila/fekete és fekete/piros* vezetékvégeit a *BCM-hez* (Body Control Module).

Nyissa ki a *BCM "C"* csatlakozóházát, majd húzza ki a csatlakozócsíkokat a ház házából. Először távolítsa el a kábelkötegelőket a csatlakozóház kimeneténél.

Tolja ki a *jármű fekete/piros vezetékének aljzatérintkezőjét* az *58.* kamrából, helyezze be a mellékelt *3-utas fekete* foglalatház *2. kamrájába*, és pattintsa a helyére.

Helyezze be a 9 vezetékes kábelköteg *fekete/piros* vezeték végének aljzatérintkezőjét a most szabad *58-as kamrába*, és kattintson a helyére. Helyezze vissza a csatlakozócsíkokat a ház házába, zárja le, majd egy *143 mm-es* kábelkötegelővel rögzítse őket a helyükre.

Nyissa ki a *BCM "A"* csatlakozóházát, majd húzza ki a csatlakozócsíkokat a ház házából. Először távolítsa el a kábelkötegelőket a csatlakozóház kimeneténél.

Tolja ki a *jármű narancssárga/zöld vezetékének aljzatérintkezőjét* a *16.* kamrából, helyezze be a mellékelt *4-utas barna* foglalatház *3. kamrájába*, és pattintsa a helyére.

Tolja ki a *jármű narancssárga/ barna* vezetékének aljzatérintkezőjét a *17.* kamrából, helyezze be a *4-utas barna* foglalatház *4. kamrájába*, és pattintsa a helyére.

Tolja ki a *jármű piros/kék vezetékének* aljzatérintkezőjét a *14.* kamrából, helyezze be a *4-utas barna* foglalatház *1. kamrájába*, és pattintsa a helyére.

Helyezze be a *09* vezetékes kábelköteg *narancssárga/zöld, narancssárga/barna és lila/fekete* vezetékvégeinek aljzatérintkezőit a most szabad *16. kamrába* (*narancssárga/zöld*), a *17. kamrába* (*narancssárga/barna*) és a *14. kamrába* (*lila/fekete*), és kattintson a helyére. Helyezze vissza a csatlakozócsíkokat a ház házába, zárja le, majd egy *143 mm-es* kábelkötegelővel rögzítse őket a helyükre.

Dugja be a kábelköteg *3-utas fekete és 4-utas barna* csapházát a korábban felszerelt *fekete és 4 W-osbarna* aljzatházakba, kattintson a helyére, majd egy *143 mm-es* kábelkötegelővel rögzítse őket a jármű kábelkötegéhez.

Abban az esetben, ha a vezetékezés és a jelvezeték hozzárendelése a járművön nem egyértelműen egybeesik, szükség lehet az aktuális folyamatábrával való összehasonlításra.

A következők azonban általában érvényesek:

"A jelkiosztás megelőzi a jelet szín". Fenntartjuk a jogot a gépelési hibák kijavítására vagy változtatásokat végezhet.

Vezesse a szerelőkészlet összes kábelkötegét a meglévő járműkábelkötegek mentén, rögzítse a mellékelt kábelkötegelőkkel és / vagy helyezze be a meglévő kábelcsatornákat.

Szerelje vissza az összes díszítőelemet és az eltávolított alkatrészeket. Csatlakoztassa újra a földelő vezetékeket az elemekhez. 3. Kódolás

JEGYZET:

A pótkocsi visszajelzőberendezéseinek működését ellenőrző kiegészítő figyelmeztető lámpa (C2) nincs felszerelve a járműre. Ezenkívül a pótkocsi lámpáit (kivéve a ködlámpát és a tolatólámpát) a többfunkciós kijelző fényhiba-figyelő elemével felügyelik.

- **Crafter: A kódolás a Serviceneten keresztül történik, vagy vegye fel a kapcsolatot az NSC-vel (Haszongépjármű szervizközpont)**
- **TGE: Járműparaméterezés: A pótkocsi üzemeltetésének járműparaméterezéséhez szükséges cikkszám megtalálható az MAN eredeti szoftverének kiválasztási és rendelési katalógusában a MANTIS elektronikus MAN pótalkatrész-katalógusban.**
- **A kódolás módosításait csak a gyújtás megváltoztatása után fogadják el**
- **Ezután, mint az elején, hajtson végre egy rendszerlekérdezést a diagnosztikai funkción keresztül, és törölje az esetleges hibakódokat**

FIGYELMEZTETŐ MEGJEGYZÉSEK:

- 1. Biztosítani kell, hogy a járművizsgálathoz a műhelyvizsgáló az ODIS szolgáltatás legújabb verzióját használja.**
- 2. A jármű konfigurálásának kérése csak egyszer történik meg, ha az eljárást és a vizsgálati műveletet hiba nélkül hajtják végre.**
- 3. A nem kért többszörös hívások hibaüzeneteket generálnak, és nincsenek hatással a konfigurációra.**

4. Funkció teszt Ellenőrizze az összes funkciót egy megfelelő teszteszközzel.