



Eredeti Trartozék

Szerelési útmutató HU

Cikkszám:

7E0 055 204 B

Járműtípus:

VW T5 GP, furgon / Van / Bus, balkormányos  
és jobbkormányos 2010-2016

W T6, Van / furgon / busz, balkormányos és jobbkormányos 2016-

Tartalmazza:

1 kábelköteg (2 részes)

1 Pótkocsi csatlakozóegység szerelési anyaggal 1 db 13 tűs

aljzat szerelvényekkel együtt

1 Tömítés az aljzathoz

1 Mikrokapcsoló ház 3 tűs

3 Lapos csapos beégetőmű 15 A

25 db 150 mm hosszú kábelkötegelő

2 kábelkötegelő 300 mm leng

1 Tömítőlemez (butilszalag) 1

Szerelési utasítások

Elvégzendő munka általában:

- Telepítse az elektromos készletet
- Szerelje be az aljzatot
- Csatlakoztassa a pótkocsi csatlakozóegységét
- Ellenőrizze az elválasztást

Fenntartjuk a jogot a szállítási terjedelem megváltoztatására

Tartozékok (nem tartoznak a szállítási terjedelembé, ha szükséges, külön rendelje meg):

- **000.055.212.Egy** biztosítéktartót (119. ábra) utólag kell felszerelni a járművekbe másodperc nélkül

#### Fontos előírás

A munka megkezdése előtt olvassa el a telepítési utasításokat.

Az elektromos szerelési munkákat csak szakképzett szakemberek végezhetik.

Kövesse az aktuális járműjavítási kézikönyv útmutatását, amikor szerelési munkákat végez a járművön.

Csak olyan járművekhez, amelyek fekete 12 tűs biztosítékdoboz-tartóval rendelkeznek (többek között a pótkocsi vezérlőegységének védelmére) a lett oldalon lévő ülésdobozban.



Vigyázat - húzza ki az akkumulátort!

A jármű elektronikájának károsodása az elektronikusan tárolt adatok elvesztését eredményezheti.  
A munka megkezdése előtt olvassa el a hibamemóriát.

#### Jegyzet

A felszereléskor különös figyelmet kell fordítani a következő pontokra:

- A fülkéket nem szabad becsípni vagy megsérülni.
- Minden tömítőelemet helyesen kell felszerelni.
- Az aljzat tömítését a szigetelőhüvelyen kell elhelyezni, nem pedig az egyes vezetékeken.
- Vezesse a vezetékeket úgy, hogy ne dörzsölje a járművet, és ne szakadjon le.
- Ne vezesse a kábelköteget a kipufogórendszer közvetlen közelébe.
- Kérjük, ellenőrizze, hogy a tesztszoftver naprakész-e.

A pótkocsi-lámpa meghibásodását (a visszajelzőket is, de a tolatólámpát és a ködlámpát nem) a műszerfalán lévő lamp hibajelző jelzi. A pótkocsi visszajelzőinek ellenőrzésére szolgáló kiegészítő lamp (C2) figyelmeztető jelzés nincs felszerelve a járműre.

A vontató jármű hátsó ködlámpája le van tiltva a pótkocsi működtetéséhez. Utólag ködlámpát kell felszerelni azokra a pótkocsikra, amelyek még nincsenek felszerelve ködlámpával.

A foglalatadapter csak pótkocsi üzemben használható. A foglalatadaptert el kell távolítani, ha a pótkocsit nem használják.

Ellenőrizze a pótkocsi funkcióit pótkocsival vagy terhelési ellenállással rendelkező teszteszközzel. A technikai változtatás jogát előzetes értesítés nélkül fenntarthatjuk!

## Telepítés áttekintés, Bal oldali

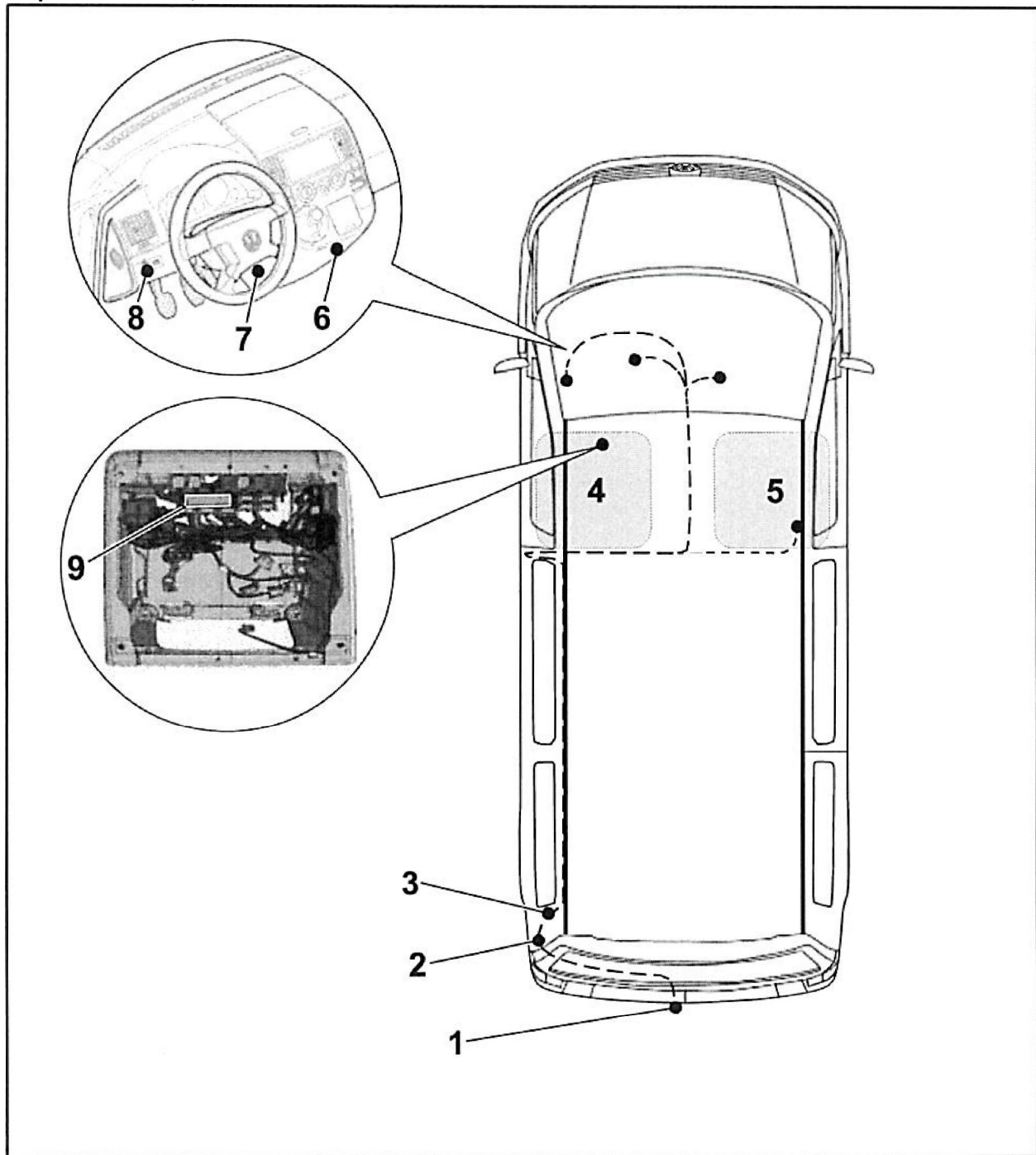

1. ábra: A telepítés áttekintése

- |                                    |   |
|------------------------------------|---|
| 1 Pótkocsi aljzat                  | 6 Biztosíték doboz                              |
| 2 Lyukak a járműben a vezetékekhez | 7 BCM (fedélzeti teljesítményszabályozó egység) |
| 3 Fölkelési pont                   | 8 Forgó light kapcsoló                          |
| 4 Ülésdoboz, bal oldal             | 9 12 tűs biztosítékdoboz                        |
| 5 Ülésdoboz, jobb oldal            |   |

## Telepítés áttekintés, Jobb oldali

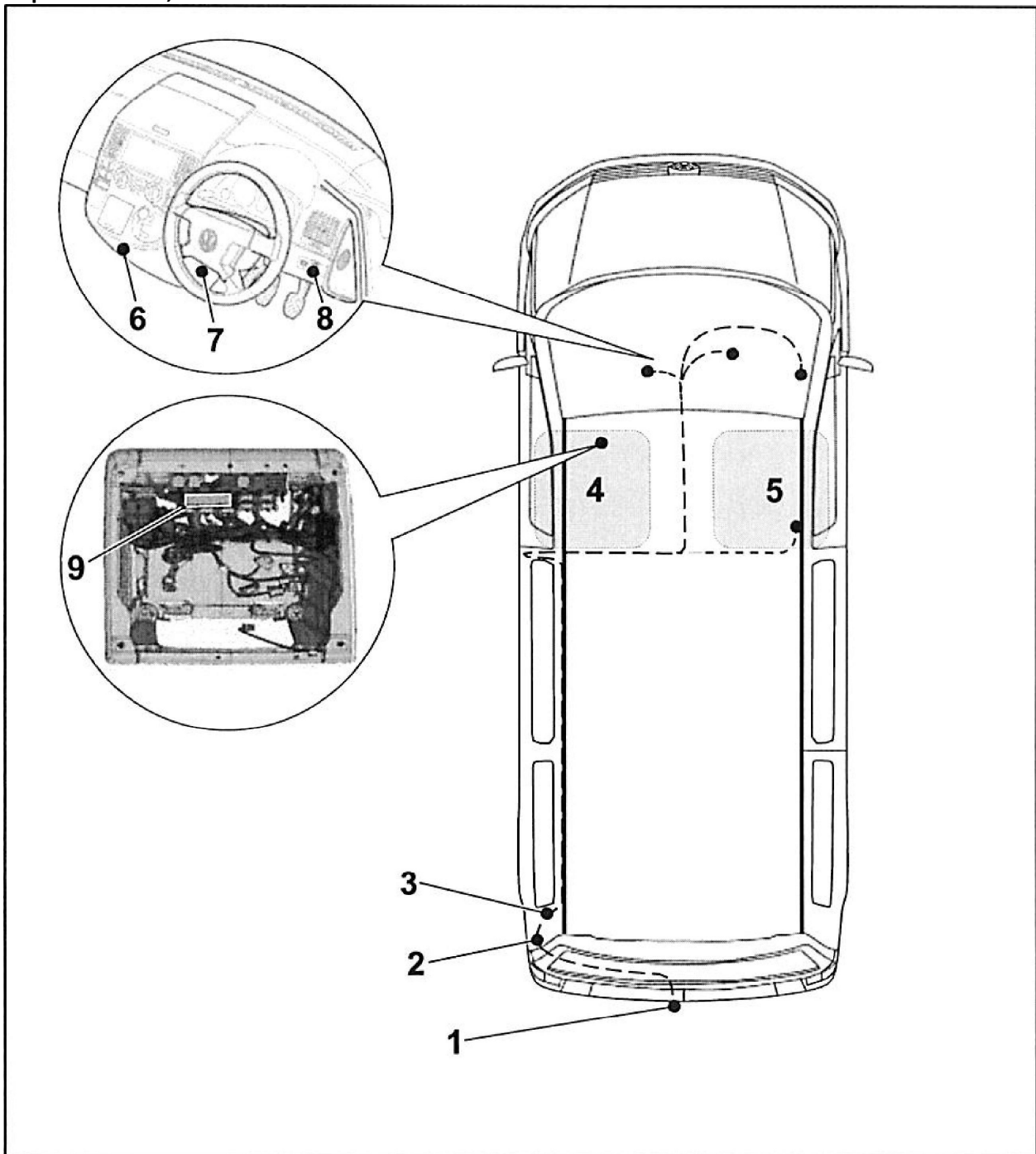

1. ábra: A telepítés áttekintése

- |                                    |   |
|------------------------------------|---|
| 1 Pótkocsi aljzat                  | 6 Biztosíték doboz                              |
| 2 Lyukak a járműben a vezetékekhez | 7 BCM (fedélzeti teljesítményszabályozó egység) |
| 3 Földelési pont                   | 8 Forgó villanykapcsoló                         |
| 4 Ülődoboz, lett oldal             | 9 12 tűs biztosítékdoboz                        |
| 5 Ülődoboz, jobb oldal             |   |

## Felszerelés

1. Húzza ki az akkumulátort.
2. Ha szükséges, távolítsa el a következő burkolatokat és kárpitokat: • a vezető oldala
  - Trim a kormányoszlop alatt
  - Középkonzol burkolatBiztosítékdoboz fedele középen
  - Vezetőülés és utasülés Oldja fel az első left és a jobb oldali ülésKonzolokat
  - Szükség esetén vegye ki a 2. akkumulátort A kézifékkar vágása
  - Padlóburkolat az elülső területen (ne távolítsa el, csak az egyik oldalon engedje el és emelje fel)
  - B /C / D-oszlop díszléc, jobb oldal Tetőbélés, bal oldal (ne távolítsa el , csak az egyik oldalon engedje el és emelje fel)Oldalfal díszléc, hátsó léc
3. Rögzítse a pótkocsi csatlakozóberendezését a jobb oldali ülésKonzolban a kívánt pontig (1/5. ábra), lehetőség szerint használjon megfelelő vezérlőegység-tartót (ETKA).
4. Vezesse a kábelköteg aljzat végét a jármű bal hátsó oldalán lévő tömítésen (1/2. ábra) keresztül a külső rész körül a foglalat tartólemezéhez (ábra . 1/1). Zárja le a tömítést a butilszalaggal a szállítási terjedelemből.

## Szerelje be az aljzatot

5. Húzza a mellékelt aljzat tömítését a kábelköteg fölé.
  6. Szerelje össze a 3 tűs mikrokapcsoló házát a mikrokapcsoló ház kiosztásának megfelelően (2. táblázat), és nyomja rá a pótkocsi aljzatát a mikrokapcsolóra.
  7. Csatlakoztassa a többi vezeték az érintkezőtartón lévő aljzatkiosztásnak (1. táblázat) megfelelően; ehhez előre helyezze a fedelet az érintkezőtámaszra. A névjegyekre csak egyszer lehet kattintani az ügyfélszolgálatba! Miután az összes vezeték behelyezte, nyomja meg az érintkezőtartó fedelét a rögzítéshez. Ezután csúsztassa rá az aljzat gumitömítését.
  8. Csavarja fel a foglalatot a szerelőlaphoz (111. ábra) a foglalatban lévő csavarok segítségével.
  9. Rögzítse a kábelköteget a vonóhorog mentén a szállítási terjedelemben található 300 mm-es kábelkötegelők segítségével.
  - 10 Szerelje fel a jármű tömítését (1/2. ábra) a kábelkötegre, csúsztassa végig a kábelköteg mentén, és kívülről helyezze be a járműben lévő lyukba. Zárja le a tömítőgyűrűt a tömítőlemezzel (butilszalag) a szállítási terjedelemből.
- Szerelje be az elektromos készletet
11. Csatlakoztassa a barna vezetékeket a szemgyűrűkkel a jármű földelési pontjához (1/3 ábra).
  12. Vezesse a vezetékeket balra fent a jármű kábelkötege mentén a B-oszlophoz, majd lejjebb az első ülések közé (114-5. ábra).
  13. Fektesse a kábelköteget a piros vezetékekkel a 12 utas biztosítéktartóra A9 (119. ábra) a bal oldali ülés alatt (1/4. ábra) (a biztosítéktartót utólag kell beszerezni a második akkumulátor nélküli járművekbe , lásd 1. oldal). Nyissa ki a másodlagos reteszelt, és helyezze be a piros vezeték a 4-es nyílásba, a piros 1-es fekete vezeték az 5-ös nyílásba, a piros/kék pedig a 6-os nyílásba. Zárja be a másodlagos reteszelt, és helyezze be a biztosítékokat.

14. Vezesse el a kábelkötegeket a piros 12 irányú aljzatházzal és a fekete 16 irányú aljzatházzal a jobb ülés alatt (1/5 ábra), és csatlakoztassa a pótkocsi csatlakozó egység megfelelő aljzataiba, amíg a helyükre nem kattannak.
15. Vezesse el a fennmaradó vezetékeket a jármű kábelkötegében a bal ülés mellett a középső konzol alatti elejéig.
16. Vezesse a fekete/kék vezetékeket a dugós csatlakozással a középső konzol jobb oldalán lévő felső biztosítékdobozhoz (116. ábra).
17. Vegye ki a biztosítékkal védett vezetéket a 22 – T5 GP kamrából és a 30 – T6 kamrából (15. kapocs), és helyezze be a kábelkötegnél található 1 tűs házba. dugja vissza az egyetlen fekete/kék vezetéket a kábelkészletből a biztosítékdoboztartó 22-es kamrájába. Most dugja össze az 1 érintkezős házakat.
18. Vezesse a kábelköteget a jármű meglévő kábelkötegei/kábelcsatornái mellett a vezérlőegység vezetékrendszerének területére, az első bal oldalon (1/7. ábra).
19. Oldja ki a fekete aljzatot (A foglalat) a BMC-n, és nyissa ki a hordozott érintkezőt úgy, hogy visszahúzza. Oldja ki a következő kábeleket, és dugja be őket az egyenként mellékelt 3 tűs aljzatházba  
- Fekete/piros kábel a 43-as kamrából az egyedileg szállított ház 2-es kamrájába.
20. Dugja be a fekete l-piros különálló kábeleket a kábelkészletből a fekete aljzat üres kamrájába 43.
21. Csatlakoztassa újra a fekete érintkezőtartókat úgy, hogy összenyomja őket, kattintson a fekete fedősapkára, és rögzítse a BMC-hez (A aljzat), és rögzítse a helyére.
22. Oldja ki a fehér aljzatot (B aljzat) a BMC-n, és nyissa ki a hordozott érintkezőt úgy, hogy visszahúzza. Oldja ki a következő kábeleket, és dugja be őket az egyenként mellékelt 3 tűs aljzatházba:  
- Narancssárga/barna kábel a 21. kamrából az egyedileg szállított ház 1. kamrájába. - Narancssárga/zöld kábel a 20. kamrából az egyedileg szállított ház 3. kamrájába.
23. Helyezze be a kábelkészlet narancssárga/barna és narancssárga/zöld különálló kábeleit színüknek megfelelően a fehér aljzat üres 20-as és 21-es kamráiba.
24. Csatlakoztassa újra a fekete érintkezőtartókat úgy, hogy összenyomja őket, kattintson a fehér fedősapkára, és rögzítse a BMC-hez (B aljzat), és rögzítse a helyére.
25. Nyomja össze a nyitott 3 tűs csatlakozókat, amíg a helyükre nem kattannak.
26. A fény-/látványcsomaggal (BCM magas) vagy BlueMotionnal felszerelt járművek a 29. pont szerint haladnak tovább. Ezeknél a járműveknél a kék és szürke vonalak már nem használhatók, és megfelelően szigetelni kell őket.
27. Távolítsa el a forgólámpa-kapcsoló egységet (1/8. ábra), és távolítsa el a nagy fekete dugót. Oldja ki a szürke/zöld vezetéket a 9-es kamrából, és dugja be a kábelkészleten található 1 tűs aljzatházba:
28. Dugja be a kábelkészlet egyetlen kék vezetékét a fekete aljzat 9. kamrájába. Most dugja össze az 1 érintkezős házakat. Csatlakoztassa a fekete aljzatot, és helyezze vissza a világítás forgókapcsolóját.

## **Ellenőrizze a működést**

29. Csatlakoztassa újra a jármű akkumulátorát.
30. A gyárilag beszerelt Gateway-t a "vonóhorog" funkcióbővítményhez szervizvizsgálóval kell kódolni az alábbiak szerint:
  - „19” címszó diagnosztikai interfész adatbuszhoz.
  - Válassza ki a 008-as funkciót, a kódolást (22 dolláros szolgáltatás).
  - Válassza ki a 008.02 telepítési listát.
  - Válassza ki a "69" címszót a Trailer Function.
  - Váltás "Kódolt"-ra.
  - Folytassa a kódolást a menü szerint.
  - 022 végkimenet.A kódolás módosítása csak a gyújtáscsere után történik.
31. A további kódolás a ServiceNeten történik, vagy lépjen kapcsolatba az NSC-vel.

32. Ezután, mint az elején, hajtson végre egy rendszerkérelést az "Írányított hibaelhárítás" segítségével, és törölje az esetleges hibakódokat.
33. Ellenőrizze az utánfutó működését megfelelő (teherellenállással rendelkező) vizsgálóberendezéssel vagy felszerelt pótkocsival.
34. Rögzítse a szállítási terjedelemből származó összes kábelt 150 mm-es kábelkötegelőkkel, és szerelje vissza az összes szétszerelt alkatrészt.

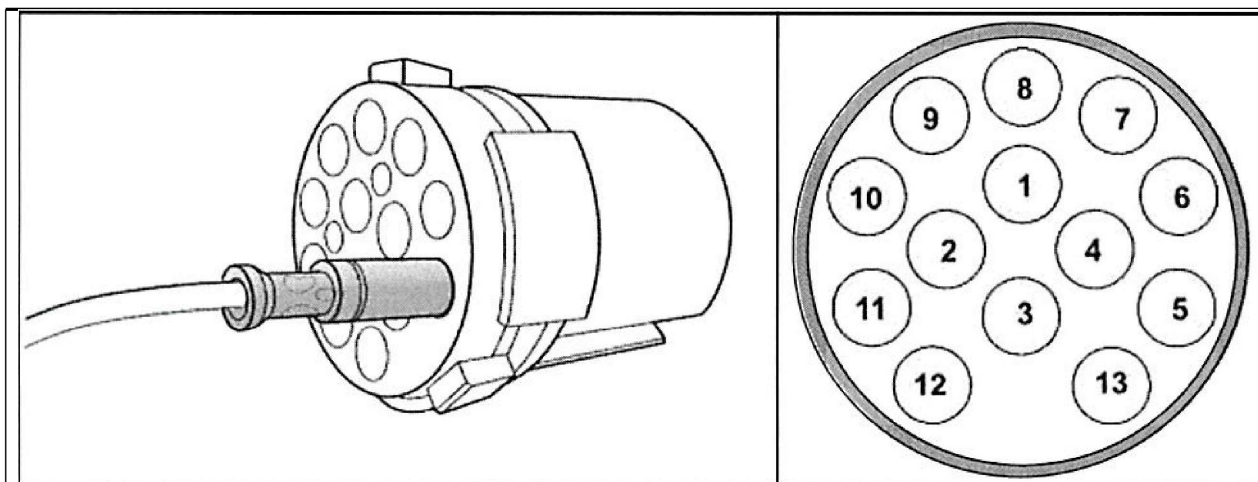

Érintkezés	Áramkör	Vezeték színe
1	Jelző, lett oldal	fekete / fehér
2	Hátsó ködlámpa	szürke/ kék
3	Föld (1-8. kör)	barna
4	Jelző, jobb oldal	fekete / zöld
5	Hátsó lámpa, jobb oldal	szürke / piros
6	Féklámpa	fekete / piros
7	Hátsó lámpa, bal oldal	szürke / fekete
8	lámpa hátramenete	fekete / kék
9	Folyamatos pozitív	p i r o
10	Töltőkábel	sárga
11	Föld (10. kör)	barna / fehér
12	Pótkocsi észlelése	--
13	Föld (9. kör)	barna

#### 1. táblázat : Foglalat kiosztása

#### Mikrokapcsoló ház kiosztása

Érintkezés	Vezeték színe
1	szürke
2	szürke/kék
	kék

#### 2. táblázat : Mikrokapcsoló-kiosztás