

Szerelési útmutató

Eredeti sebességtartó automatika (GRA)

T6 2016 →

Strana 8

Página 12

Page 16

20. oldal

Strona 36

I = Pagina 24**NL** = Pagina 28**P** = Pagina 32**PL**

CTp. 40

Sida 44

Szállítási

terjedelem:

- 1 x Kormányoszlop kombinációs kapcsoló -E595-• 1 x szerelési útmutató
- 1 x GRA kábelköteg
- 2 x dugós ház

Szükséges speciális szerszámok, vizsgáló- és mérőeszközök, valamint segédeszközök:

- Kábelköteg javító készlet -VAS 1978-
- Járműdiagnosztikai teszter ODIS szolgáltatással
- Nyomatékkulcs -V.A.G 1783-
- Tisztítási és visszahúzássegítő -VAS 6620-
- Akkumulátortöltő -VAS 590X-

Munkafolyamat

3: Megjegyzés

- *A sebességtartó automatika telepítését speciális műhelynek kell elvégeznie. Az összeszereléshez speciális szerszámokra, valamint kiegészítő, járműspecifikus szakirodalomra van szükség. A nem megfelelőfelszerelés a jármű vagy a szállított alkatrészek károsodásához vezethet.*
- *Az összeszerelési utasításokban elvégzendő munka a modell karbantartásának eredményeként változhat. Így például nem zárható ki a kábel színének vagy akár a telepítési helynek a változása. Ezért mindig vegye figyelembe az aktuális kapcsolási rajzot vagy a jármű aktuális javítási irányelveit.*
- *Minden kábelt úgy kell rögzíteni, hogy ne érintkezhessenek a jármű forgó vagy más mozgó részeivel, és hogy az éles szélű fémlemezek vagy műanyag alkatrészek kopásakizárt legyen.*
- *Csak az eredeti német szerelési utasítások mérvadóak. A fordítási hibákért felelősséget nem vállalunk. Fenntartjuk a jogot a technikai változtatások végrehajtására.*

7E1 EBA 691 A

1.1 Anschlussübersicht

- 1 - Sicherungshalter C -SC-
- 2 - Lenkstockkombinationsschalter -E595-
- 3 - Bordnetzsteuergerät 4519-
- 4 - Motorsteuergerät -J623-

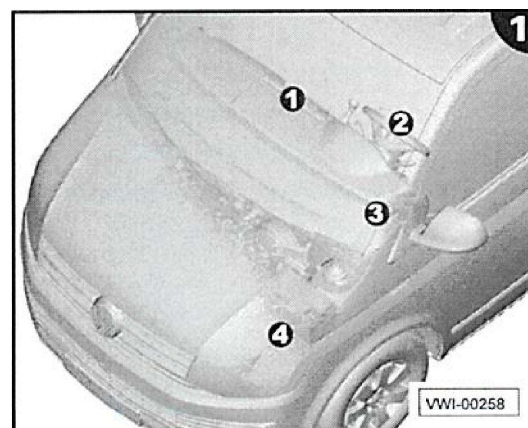



1.2 A jármű előkészítése *Megjegyzés*

Biztosítani kell, hogy a jármű diagnosztikai tesztelőjének aktuális verziójú ODIS szolgáltatását használják a jármű konfigurációjának megváltoztatására.

- Csatlakoztassa az ODIS szolgáltatással ellátott járműdiagnosztikai tesztet a jármű diagnosztikai portjához kikapcsolt gyújtás mellett.
- Kapcsolják be a gyújtást.
- Végezze el az összes érintett ECU online frissítési kódolását:
 - 01 Motor elektronika
 - 09 BCM elektronikus központi elektromos rendszer
 - 17 Panel betét
 - 19 Diagnosztikai interfész az adatbuszhoz
- Kapcsolják ki a gyújtást.
- Válasszuk le a jármű diagnosztikai tesztjét. **13**

Munkafolyamat

- Távolítsa el az akkumulátort -A- - ELSA; Rep.-Gr. 27.
- Távolítsa el a fedelet az E-Boxról a bal oldali motortérben - ELSA; Rep.-Gr. 97.
- Távolítsa el a víztartály fedelét - ELSA; Rep.-Gr. 50.
- Távolítsa el a válaszfal fedelét a bal oldalon - ELSA; Rep.-Gr. 50.
- Távolítsa el a fedélzeti tápegység vezérlőegységét -J519- - ELSA; Rep.-Gr. 97.
- A középkonzol eltávolítása - ELSA; Rep.-Gr. 68.
- Távolítsa el a kormányoszlop kombinációs kapcsolóját -E595- - ELSA; Rep.94. fejezet.
- Lazítsa meg a relétartót a bal oldali vezérlőpanel alatt, és tegye félre -ELSA; Rep.-Gr. 97.
-

Megjegyzés

A hozzáférhetőség biztosítása érdekében előfordulhat, hogy további alkatrészeket, például a kesztyűtartót el kell távolítani.

- Fektesse a mellékelt GRA kábelköteg fekete-sárga kábelét -1- a jármű belsejéből a gumigyűrűn keresztül -2- a bal oldali víztartályba a tisztító és behúzó segédeszköz segítségével - VAS 6620-.
- Fektesse a fekete-sárga kábelt -1- a kábelvezető víztartályon -3- keresztül az E-Box motortérbe a sorozat kábelkötegének bal oldalán, és rögzítse kábelkötegelőkkel.

Megjegyzés

Annak érdekében, hogy áthúzza a tisztítást és a behúzási segédeszközt

-VAS 6620- a belső térbe, előfordulhat, hogy a lábtér

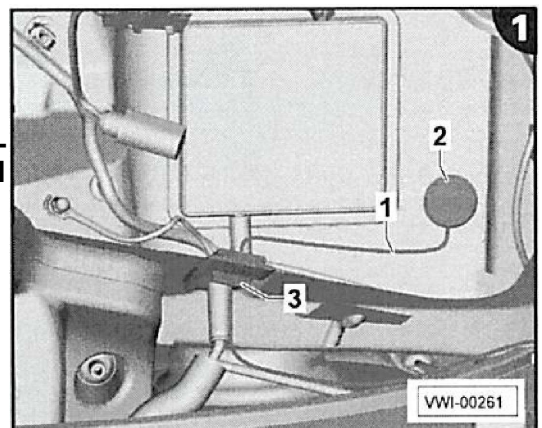

- Fektesse a fekete-sárga kábelt -1- a kábelvezetésen keresztül a bal oldali E-Box -2- -.

ti Megjegyzés

Szükség esetén egy kis lyukat kell átszúrní a kábelpersely burkolatában.

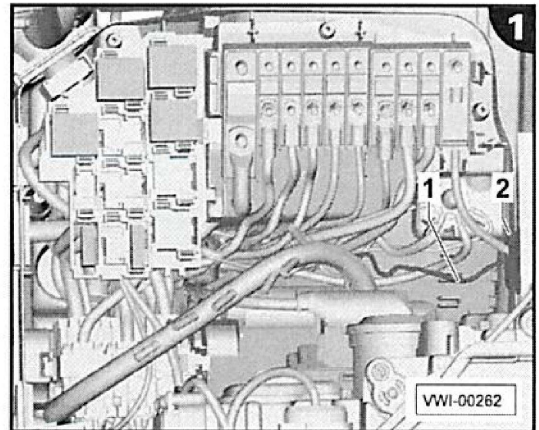

Vezesse a tartót az E-Box elektromos kapcsolási pontjaihoz a tartótól felfelé a nyílak területén.

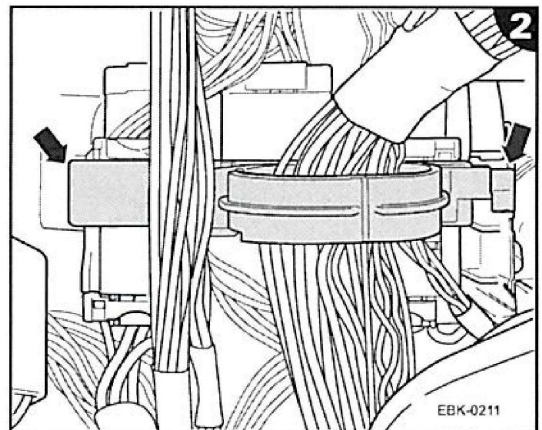

- Válasszuk le a T10 elektromos csatlakozót fekete a 13. relé nyílásán -nyíl-.
- Dugja be a fekete és sárga vezérlőkábelt -1- az 1. kamrába.

Fontos

A T10 elektromos csatlakozóhoz nehéz hozzáférni. A T10 elektromos csatlakozó eléréséhez először le kell választani a kapcsolópont-hordozó összes elektromos csatlakozóját.

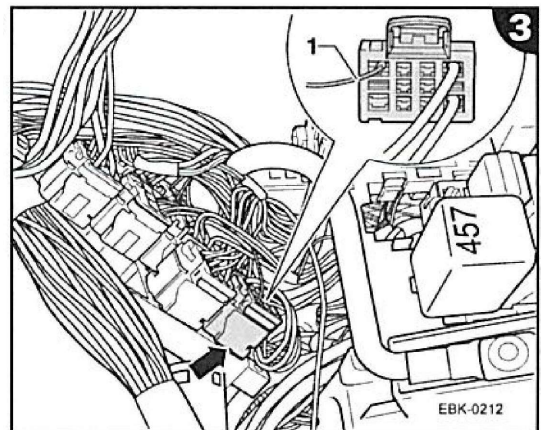

- Fektesse a mellékelt GRA kábelköteget a meglévő kábelkötegre afedélzeti tápegység vezérlőberendezésének-J519 területén törés vagy kopás nélkül.
- Helyezze a GRA kábelköteg többi részét a kormányoszlop kombinációs kapcsolójánakirányába -E595-.
- Nyissa ki a kábelpersely reteszelő nyilait.
- Helyezze be a GRA kábelköteget, és csatlakoztassa többször a kábelkötegehez kábelkötegelőkkel.

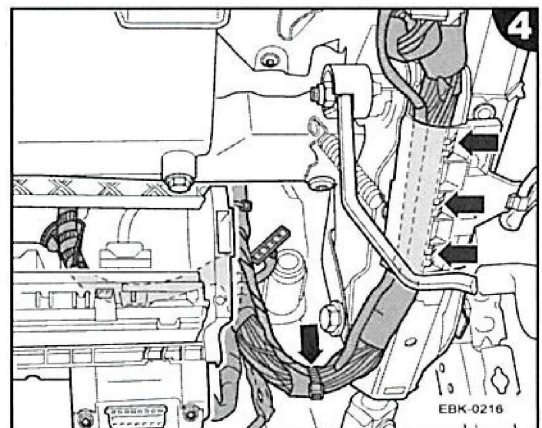

- Válasszuk le a T73b (fehér) elektromos csatlakozót a fedélzeti tápegység vezérlőeszközéről -J519-.
- Nyomja meg a zárat csavarhúzóval a -nyíl- területen, és nyissa ki az érintkezőházat a -nyíl irányába.

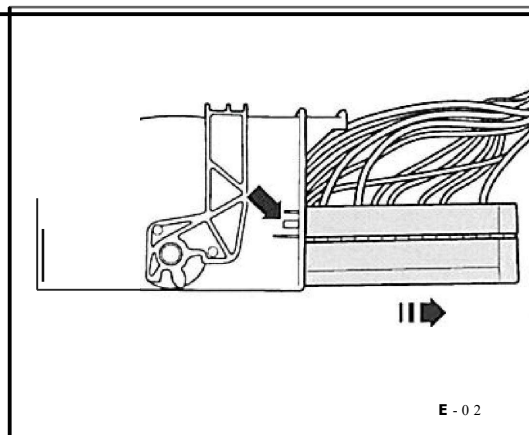

- Csatlakoztassa a kábeleket a következő kamrákba:

Vezeték színe	Csatlakozás száma
piros-sárga	44
fekete-sárga	45
kék	46
fehér	47

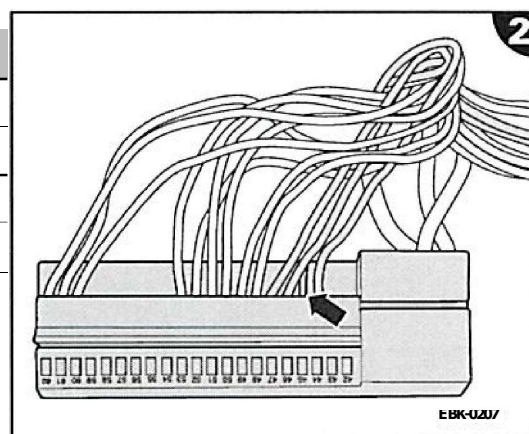

- Rögzítse a T73b elektromos csatlakozót (fehér) fordított sorrendben.
- Csatlakoztassa a T73b elektromos csatlakozót (fehér) a fedélzeti tápegység vezérlőegységéhez -J519-.
- Távolítsa el a 402 - ELSA panelbetétet; Rep.-Gr. 90.
- Fektesse a GRA kábelköteg fekete-szürke kábelét a szabványos kábelkötegetörés vagy kopás nélkül.
- Rögzítse a soros kábelkötegehez kábelkötegelőkkel.

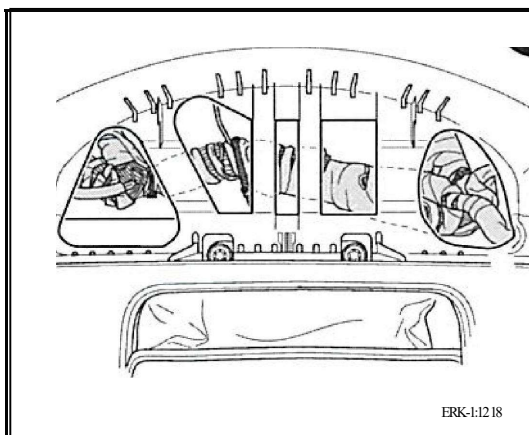

i Megjegyzés

Ügyelni kell arra, hogy a kábelkötegelőket csak akkor szereljék fel, ha a kábelköteget szövetszalaggal csomagolják.

- Schwarz-graue Leitung des GRA-Leitungssatzes am Serienleitungsstrang in den Bereich Schalttafel Mitte knick- und scheuerfrei verlegen.
- Mit Kabelbinder am Serienleitungsstrang - Pfeile- befestigen.

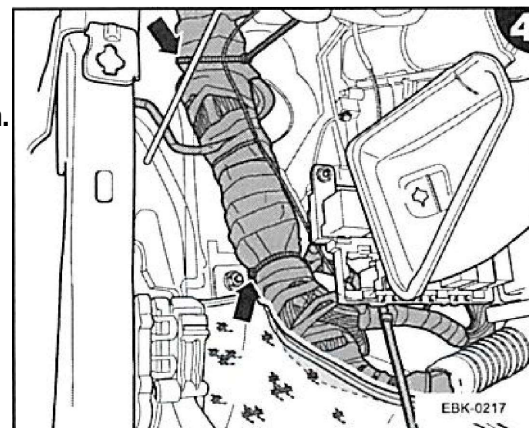

- Oldja ki az SC biztosítéktartót.
- Húzza ki az SC biztosítéktartót a konzolból - ELSA; Rep.-Gr. 97.
- Nyissa ki a fedelet -1- a -nyíl- területen. Csúsztassa a fedelet -1-be -nyíl irányába-.
- Nyissa ki az SC biztosítéktartó másodlagos zárját -2- nyíl irányba.
- Csatlakoztassa a mellékelt GRA kábel fekete-szürke kábelét a -37A kamrába.
- Távolítsa el a GRA kábelköteg nyitott kábelét, és kábelkötegelőkkel rögzítse a kábelköteghez.
- Zárja le az SC biztosítéktartó -2- másodlagos zárját.
- Nyissa ki az SC biztosítéktartó -1- fedelét, és rögzítse a helyére.
- Szerelje be az SC biztosítéktartót.

Azok a járművek, amelyekben a 37A kamra található:

- Vegye ki az elektromos vezetéket a 37A kamrából.
- Használja a mellékelt csatlakozóházat a kábelcsatlakozás létrehozásához.
- Csatlakoztassa az elektromos csatlakozó csatlakozást a kábelköteghez kábelkötegelőkkel.

Folytatás minden jármű esetében

- Nyissa ki csavarhúzóval a kormányoszlop kombinációs kapcsolójának T41 elektromos csatlakozójának másodlagos zárját -E595.

Megjegyzés

A nagyobb mozgásszabadság elérése érdekében az alapvonal -nyíl - elengedhető. Meghúzási nyomaték: 4 Nm.

- Dugja be a GRA kábelköteg egyetlen kábelét a T41 csatlakozó pontjaiba a következő csatlakoztatás után:

Vezeték színe	Csatlakozó száma
fekete-sárga	
fehér	27
fekete-szürke	28
fekete-sárga	29
piros-sárga	30
kék	31

- Rögzítse a T41 csatlakozó másodlagos zárját.
- Csatlakoztassa a T41 csatlakozást a kormányoszlop kombinációs kapcsolójához -E595-.
- Az összeszerelés fordított sorrendben történik.

