



Eredeti Zubehor  
Eredeti tartozékok  
Accessoires d'Orgine

Szerelési útmutató

Elektromos beépítő készlet

Cikkszám:

7LA 055 202

Forgalmazza a Volkswagen Zubehor GmbH  
USA: Forgalmazza  
Amerikai Volkswagen. Inc.  
Auburn Hills i Mi.  
Printed in Németország  
szerző: Volkswagen Zubehor GmbH

Fenntartjuk a jogot, hogy módosítsuk a szállított alkatrészeket

Jármű típusa:

VW T6 PA busz / furgon

27/2019 »

HU

Szállítási terjedelem:

- 1 kábelköteg, 12 vezetékes előre összeszerelt aljzatbetéttel, 1 aljzatház,
- 3 csavar M5 x 24,
- 3 M5 anya, önzáró,
- 1 db 8-utas foglalatház, fekete,
- 1 db 12-utas foglalatház, fekete,
- 5 db 377 mm hosszú kábelkötegelő,
- 2 db 161 mm hosszú kábelkötegelő 6 mm-es nyakkendőtartóval.

Elvégzendő munka általában:

1. Húzza ki a földkábel az akkumulátorból
2. Szerelje fel a 12 vezetékes kábelköteget és a foglalatházat
3. Kódolás
4. Funkció teszt.

Fontos utasítások

A munka megkezdése előtt el kell olvasni a telepítési utasításokat.

Az elektromos szerelőkészletet csak szakképzett szakemberek telepíthetik. Kövesse az aktuális járműjavítási kézikönyv útmutatásait, amikor szerelési munkákat végez a járművön.

Biztosítani kell, hogy a legújabb szoftververzió álljon rendelkezésre a diagnosztikai tesztelő számára. A

telepítés során különös figyelmet kell fordítani a következő pontokra:

- A kábeleket nem szabad becsípni vagy megsérülni.
- Minden tömítőelemet helyesen kell felszerelni.
- Az aljzat tömítését a szigetelőhüvelyen kell elhelyezni, nem pedig az egyes vezetékeken.
- Vezesse a kábelköteget úgy, hogy ne dörzsölje a járművet, és ne szakadjon le.
- Ne vezesse a kábelköteget a kipufogórendszer közvetlen közelébe.

A pótkocsi lámpájának meghibásodását (a visszajelzőket is, de a tolatólámpát vagy a hátsó ködlámpát nem) a műszerfalán lévő lámpahibajelző jelzi. A pótkocsi visszajelzői működésének ellenőrzésére szolgáló kiegészítő figyelmeztető lámpa (C2) nincs felszerelve a járműbe.

A vontató jármű hátsó ködlámpája ki van kapcsolva egy traier vontatásakor. Utólag ködlámpát kell felszerelni azokra a pótkocsikra, amelyek még nincsenek felszerelve ködlámpával.

A foglalatadapter csak pótkocsi vontatásakor használható. A foglalatadapert el kell távolítani, ha a pótkocsit nem használják.

## 1. Csatlakoztassa le a földkábel az akkumulátorból

A rövidzárlat elkerülése érdekében a szerelés során és biztonsági okokból a földkábel kivétel nélkül le kell választani az akkumulátorról a munka megkezdése előtt (tűzveszély)!!

**Figyelem: fedélzeti számítógép/indításgátló!**

**Az akkumulátor leválasztása a tárolt adatok elvesztéséhez vezethet!**

**Tartsa be a gyártó utasításait !!**

**A munka megkezdése előtt olvassa ki a hibamemóriát!**

## 2. Szerelje fel a 12 vezetékes kábelköteget és az aljzatházat

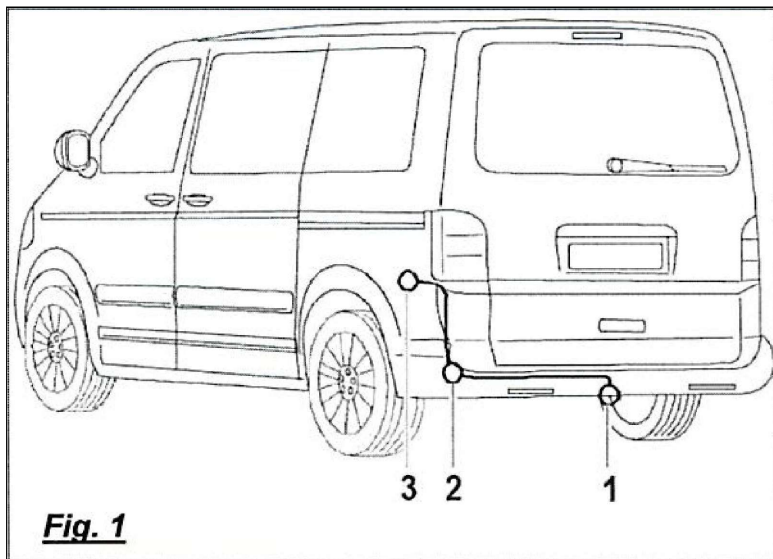

Illessze a kábelköteg előre összeszerelt foglalatbetétjét a mellékelt foglalatházzal együtt az alábbiak szerint a vontató melltartószereplőlapjára:

***Vonóhorog nyitott foglalatú konzollal:***

Csavarja le a *pm-re szerelt M5x14 csavarokat a foglalatházról (ezekre ebben az esetben nincs szükség)*. Helyezze be az előre összeszerelt kábelköteg aljzat betétet a mellékelt aljzatházba, biztonságosan és teljesen pattintsa a helyére a tartókban, és rögzítse a vonókonzol szerelőlapjára a *mellékelt M5x24 csavarok és az M5 anyák segítségével*. (lásd 1 . ábra 1. pont és 2. ábra)

A technikai változtatás jogát előzetes értesítés nélkül fenntarthatjuk!

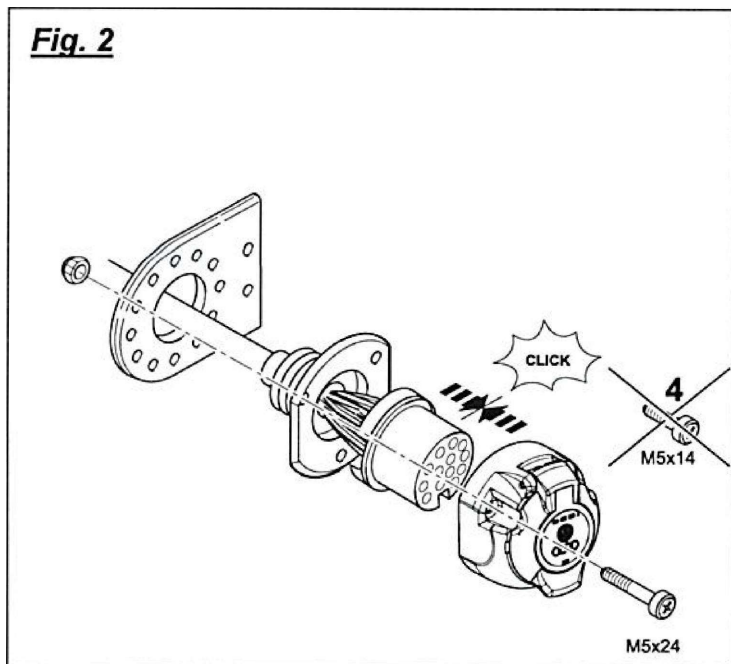
**Fig. 2**

A Csatlakozókiosztás a következő:

**1. táblázat:**

Kábel	Foglalat	Funkció
kék/sárga	1	Bal irányjelző
kék/fehér	2	Hátsó ködlámpa
barna	3	Föld (1–8. érintkezőszámhoz)
kék/zöld	4	Jobb irányjelző
szürke/sárga	5	Jobb hátsó lámpacsoport
fehér/zöld	6	Féklámpák
szürke/piros	7	Bal hátsó lámpacsoport
fekete/zöld	8	Tolatólámpa
piros/fehér	9	Állandó pozitív pótkocsiáram-ellátás (Ter. 30)
piros/kék	10	Áramellátó töltőkábel pótkocsi (Ter. 15)
barna	11	Föld (a 10. érintkezőhöz)
nem definiált	12	Pótkocsi-érezékelő vezérlőkábel
barna	13	Föld (a 9. érintkezőhöz)

## **FIGYELEM!**

- Győződjön meg róla, hogy a tömítőelemek megfelelően vannak elhelyezve! Különösen az aljzattól a kábel kimenetén lévő tömítésnek kell lefednie a szigetelőhüvelyt, nem pedig az egyes vezetékeket!
- Vezesse el a kábelköteget úgy, hogy ne keletkezzen kopás!
- Ne vezesse a kábelköteget a kipufogórendszer közelébe!

**T6 busz / furgon vonóhorog-előkészítéssel 1M7:**

Távolítsa el az ovális fedelet a testben található lemeztől, bal hátul, alul. (Lásd 1. ábra, 2. pont)

A mellékelt 377 mm-es kábelkötegelők segítségével vezesse a vontatókonzol keresztartóján lévő 12 vezetékes kábelköteget a jármű bal oldalára, és rögzítse azt. Használja a 161 mm-es kábelkötegelőt 6 mm-es kötegelővel a keret vagy az alváz meglévő 6 mm-es lyukához való rögzítéshez .

Ezután vezesse a kábelköteget az előzőleg megnyitott ovális lyukhoz. Készítse elő az előzetesen eltávolított fedelet (pl. bevágva), hogy a 12 vezetékes kábelköteget át lehessen vezetni. Végző helyzetében az előzőleg létrehozott járatot gondosan le kell zárni műhelyszerszámokkal (pl. testtömítőanyaggal).

Nyomja át a **12 vezetékes kábelköteget** a testjáraton kívülről befelé, és helyezze be a korábban felszerelt cover ovális furatába. Ennek során ellenőrizze, hogy megfelelően van-e behelyezve, és ellenőrizze újra a tömítettséget.

A zárt **8-utas és 12-utas csatlakozóházak** az alábbiak szerint csatlakoznak a nyitott kábelvégekhez; ennek során a felszereltségtől függően figyelje meg a gyárilag felszerelt parkolótávolság-vezérléssel rendelkező járművek változatát.

#### Csatlakozóház, 12-utas:

Foglalat:	Kábel:
1	-
2	-
3	-
4	-
5	Szürke/piros
6	-
7	Kék/fehér
8	Fekete/Zöld
9	-
10	Kék/sárga
11	Kék/zöld
12	Szürke/Sárga

#### Csatlakozóház, 8-utas:

Foglalat:	Kábel:
1	Barna
2	Piros/kék
3	Barna
4	Barna
5	-
6	-
7	Fehér/Zöld
8	Piros/fehér

Csatlakoztassa a korábban felszerelt csatlakozóházat a mögötte található számlálórészekhez a bal hátsó csomagtér habzivacs burkolata zsák, és kattintson ezekre a helyükre.

(Lásd 1. ábra, 3. pont)

Parkolásegítő rendszerrel rendelkező járművek esetén:

Távolítsa el a jármű meglévő fekete 12 pólusú házát az összekapcsolási pontról és nyissa ki a reteszelő elemeket. Ezután helyezze be az egyes vezetékeket a mellékelt kábelkötegből a meglévő 12-utas csatlakozóházba a specifikációknak megfelelően

Táblázat a **12-utas csatlakozóházhoz**.

Ezután rögzítse a kábelköteget és a csatlakozókat úgy, hogy ne zörögjenek a mellékelt 377 mm-es kábelkötegelőkkel.

**Abban az esetben, ha a jármű vezetékezése és jelvezeték-hozzárendelése nem esik egyértelműen egybe, szükség lehet az aktuális folyamatábrával való összehasonlításra. Általában azonban a következők érvényesek: "A jelhozzárendelés megelőzi a jel színét".  
Fenntartjuk a jogot a gépelési hibák kijavítására vagy módosítására.**

Vezesse a szerelőkészlet összes kábelköteget a meglévő járműkábelkötegek mentén, rögzítse a mellékelt kábelkötegelőkkel és / vagy helyezze be a meglévő kábelcsatornákat.

Csatlakoztassa újra a vehicle akkumulátort.

Szerelje vissza az összes díszítőelemet és az eltávolított alkatrészeket.

### 3. Kódolás

A kódolás a ServiceNeten keresztül történik, vagy lépjen kapcsolatba az NBC-vel. A kódolás előtt és után rendszerlekérdezést kell végrehajtani az "Írányított hibakeresés" segítségével, és szükség esetén törölni kell a hibakódokat.

### 4. Funkciópróba Ellenőrizze a pótkocsi világításának összes

funkcióját egy megfelelő tesztberendezés segítségével.