

Beszereelési útmutató

AUDI Q5 (FY) 2017 ►

AUDI Q5 e (FY) 2020 ►

**Behajtható utánfutó-vonóberendezés
(ECE)**

**80A.092.157 csomagszámhoz*
Eredeti Audi tartozék**

Kiadás 01



Tartalomjegyzék

| | | |
|----------|--|-----------|
| 1 | Általános tudnivalók | 1 |
| 2 | Az utasbiztonsági rendszer pirotechnikai, elektromos és mechanikus alkatrészeire vonatkozó biztonsági előírások | 2 |
| 2.1 | Általános biztonsági előírások | 2 |
| 2.2 | A légzsák, az övfeszítő és akkumulátor-elválasztóelem alkatrészeinek (pirotechnikai elemek) tárolása, szállítása és ártalmatlanítása | 3 |
| 3 | Az utánfutó-vonóberendezésre vonatkozó biztonsági utasítások – felszerelés és használat | 4 |
| 3.1 | A vontatójárművel kapcsolatos tudnivalók | 4 |
| 3.2 | Az utánfutó-vonóberendezésre vonatkozó megjegyzések | 4 |
| 3.3 | Biztonsági utasítások a szereléshez | 5 |
| 3.4 | Biztonsági utasítások a használathoz | 6 |
| 3.5 | Kerékpártartóval kapcsolatos biztonsági tudnivalók | 9 |
| 3.6 | Az oldalszéllel szembeni érzékenységre vonatkozó biztonsági utasítások | 9 |
| 3.7 | Megjegyzések az ECE-R 55 mechanikus tengelykapcsolók jóváhagyását szabályozó irányelvhez | 10 |
| 4 | Alkatrészek áttekintése | 11 |
| 4.1 | Alkatrészek áttekintése, mechanikus alkatrészek Q5 | 9 |
| 4.2 | Az elektromos alkatrészek áttekintése | 13 |
| 4.3 | További szükséges alkatrészek | 14 |
| 5 | Összeszerelési áttekintések és meghúzási nyomatékok | 15 |
| 5.1 | Utánfutó-vonóberendezés keresztartóval | 9 |
| 5.2 | A csomagtér elektromos alkatrészei | 17 |
| 6 | Előkészítő munkálatok | 18 |
| 6.1 | Akkumulátor lekötése | 19 |
| 6.2 | Szerelje ki a következő tartozékokat | 19 |
| 6.3 | A biztosítéktartó kioldása a komfortrendszer központi vezérlőegységének -J393- tartójából | 20 |
| 6.4 | Oldja ki a tartót a komfortrendszer központi vezérlőegységével -J393- | 20 |
| 7 | Utánfutó-vonóberendezés beépítése | 21 |
| 7.1 | Utánfutó-vonóberendezés felszerelése | 21 |
| 7.2 | A rögzítőfuratok előkészítése | 21 |
| 7.3 | Az utánfutó-vonóberendezés beépítése | 23 |
| 8 | Elektromos bekötés | 25 |
| 8.1 | A csatlakozóalj/elektromos kireteszelés utólag beszerelhető vezetékköteg szerelési áttekintése .. | 21 |
| 8.2 | Az utánfutó-felismerés vezérlőegység -J345- tartójának beszerelése | 25 |
| 8.3 | A csatlakozóalj/elektromos kireteszelés utólag beszerelhető vezetékköteg elvezetése és csatlakoztatása | 26 |
| 8.4 | A „fedélzeti hálózat” utólag beszerelhető vezetékköteg bekötése | 28 |

Ezt a dokumentációt a szerzői jogok védik.

Mindennemű felhasználása a szerző engedélye nélkül nem megengedett.



| | | |
|----------|--|-----------|
| 8.4.1 | Csatlakozókiosztás a komfortrendszer központi vezérlőegységén -J393- | 28 |
| 8.4.2 | CAN-busz bekötése | 29 |
| 8.4.3 | Féklámpajel/15-ös kapocs bekötése | 31 |
| 8.4.4 | Csatlakoztassa az -E474- behajtható utánfutó-vonóberendezés kioldógombjának világítását (58s kapocs). | 33 |
| 8.5 | Feszültségellátás létrehozása | 35 |
| 8.6 | Csatlakoztassa a „fedélzeti hálózat” utólag beszerelhető vezetékköteget az utánfutó-felismerés vezérlőegységhez -J345- | 37 |
| 8.7 | A rakodóküszöb-lesüllyesztés gomb -E539- elektromos csatlakozójának beigazítása | 37 |
| 8.8 | Utánfutó-vonóberendezés elektromos kireteszelésének gombja | 39 |
| 9 | Lezáró műveletek | 40 |
| 9.1 | A jármű újbóli teljessé tétele | 40 |
| 9.2 | Akkumulátor rákötése | 40 |
| 9.3 | Kódolás beállítása | 40 |
| 9.4 | Üzembe helyezés és működés-ellenőrzés | 40 |
| 9.5 | Információs matrica felragasztása | 41 |
| 9.6 | Hűtőrendszer beállítása | 41 |





1 Általános tudnivalók

A karbantartási és javítási munkálatok elvégzése előtt olvassa el és tartsa be az alábbi FIGYELMEZTETÉSEKET, elővigyázatossági és útmutató leírásokat.

 **FIGYELEM!**

Az ezzel a szimbólummal jelölt szövegek az Ön személyes biztonságára vonatkozó információkat tartalmaznak és a lehetséges baleset- és sérülésveszélyekre hívják fel a figyelmet.

 **Figyelem!**

Az ilyen szimbólummal jelzett szövegrészek a jármű lehetséges károsodására figyelmeztetnek.

 **Megjegyzés**

Az ilyen szimbólummal jelzett szövegrészek kiegészítő információkat tartalmaznak.

 **Figyelem!**

Az utánfutó használata fokozott igényeket támaszt a hűtőrendszerrel szemben.

◆ **A hűtőrendszert a jármű használati körülményeihez kell igazítani ⇒ 41. oldal.**

Az összeszereléshez speciális szerszámok szükségesek. A szakszerűtlen beszerelés a jármű vagy a tartozékok sérülését okozhatja.

 **FIGYELEM!**

Biztonsági okokból az utánfutó-vonóberendezést csak szakképzett személy szerelheti fel – balesetveszély!

Az AUDI AG a jelen szerelési útmutató tartalmának figyelmen kívül hagyása esetén nem vállal felelősséget.



2 Az utasbiztonsági rendszer pirotechnikai, elektromos és mechanikus alkatrészeire vonatkozó biztonsági előírások

2.1 Általános biztonsági előírások

A pirotechnikai elemek a következők:

- ◆ Légzsákegységek
- ◆ Övfeszítő
- ◆ Överő-korlátozó
- ◆ Akkumulátor-elválasztóelemek

Általános tudnivalók

- ◆ Az átvizsgálást, a szerelési és a javítási munkákat csak képzett személyzet végezheti.
- ◆ A légzsákegységek cseréjére vonatkozóan nincs meghatározott időintervallum.
- ◆ Soha ne végezzen mérést vizsgálólámpával, feszültségmérővel vagy ellenállásmérővel.
- ◆ A pirotechnikai alkatrészeket csak beszerelt állapotban és a gyártó által jóváhagyott ⇒ járműdiagnosztikai vizsgálóval lehet vizsgálni.
- ◆ A pirotechnikai elemeken és a légzsák vezérlőegységén történő munkavégzés esetén -J234- az akkumulátor testkábelét BEKAPCSOLT GYÚJTÁS mellett le kell választani. Ezután fedje le a negatív pólust.
- ◆ Az akkumulátor -A- leválasztása után várjon 10 másodpercet.
- ◆ Az akkumulátort -A- BEKAPCSOLT GYÚJTÁS mellett kell csatlakoztatni. A művelet közben senki nem tartózkodhat a járműben. Kivétel: Az utastérben elhelyezett akkumulátorral -A- rendelkező járművek. Ne tartózkodjon a légzsákok és a biztonsági övek hatósugarán belül.
- ◆ Az akkumulátor -A- csatlakoztatása után tartsa be az előírt óvintézkedéseket. Hivatkozási hiba: ID='X-UOTT0XTPEVB'-vel rendelkező cél nem található.
- ◆ Az utasbiztonsági rendszer pirotechnikai elemeivel való munkavégzés előtt, például az elektromos csatlakozó leválasztásakor a szerelőnek le kell vezetnie az esetleges statikus elektromosságot. Az elektrosztatikus energia kisütését földelt fém alkatrészek érintésével lehet elérni, például az ajtózárák rövid megérintésével.
- ◆ Az utasbiztonsági rendszer meggyújtott pirotechnikai elemeinek megérintése után mosson kezet.
- ◆ A pirotechnikai elemeket tilos felnyitni vagy megjavítani. Csak új alkatrészeket használjon (sérülésveszély).



- ◆ A kemény felületre leesett vagy sérülés jeleit mutató piro-
technikai elemeket a továbbiakban nem szabad beszerelni.
- ◆ A pirotechnikai elemeket azonnal fel kell szerelni a szállítás-
hoz használt tárolóeszközből való eltávolítás után.
- ◆ Ha a munka megszakad, a pirotechnikai elemet vissza kell
tenni a szállításhoz használt tárolóeszközbe.
- ◆ Tilos a pirotechnikai elemet felügyelet nélkül hagyni.
- ◆ Az utasbiztonsági rendszer pirotechnikai elemeinek csatlakoztatásakor csak a szerelést végző személy tartózkodhat a járműben.
- ◆ A pirotechnikai alkatrészeket tilos zsírral, tisztítószerrel vagy hasonló anyaggal kezelni.
- ◆ Ha bármilyen szennyeződés jut a szövetbe, például olajok, zsírok, lakkok, festékek és oldószerek, ki kell cserélni a légszákegységet.
- ◆ A pirotechnikai elemeket még rövid ideig sem szabad 100 °C feletti hőmérsékletnek kitenni.

2.2 A légszák, az övfeszítő és akkumulátor- elválasztóelem alkatrészeinek (pirotech- nikai elemek) tárolása, szállítása és ár- talmatlanítása

- ◆ A tárolás a vonatkozó nemzeti jogszabályok hatálya alá tartozik.
- ◆ A szállításra nemzeti és nemzetközi jogszabályok vonatkoznak, amelyek részletesen szabályozzák a csomagolást, a jelölést, a címkézést és a kísérő dokumentumokat.
- ◆ A be nem gyulladt pirotechnikai alkatrészeket a nemzeti jogszabályoknak megfelelően az eredeti csomagolóanyagban, előírás szerint kell ártalmatlanítani! Kérdéseivel, kérjük, forduljon az importőrhez.
- ◆ Kereskedelmi hulladékként csak teljesen begyújtott pirotechnikai elemeket szabad ártalmatlanítani.

FIGYELEM!

Ez nem vonatkozik a Wankel-féle feszítési elv szerint működő övfeszítőkre. Ezeket a meg nem gyulladt pirotechnikai elemekkel (pl. légszákokkal) azonos módon kell kezelni.

Háttér: a műhelyben elérhető eszközökkel nem ellenőrizhető az, hogy a Wankel-féle feszítési elv szerint működő övfeszítőn minden gyújtási szakasz begyulladt-e.



3 Az utánfutó-vonóberendezésre vonatkozó biztonsági utasítások – felszerelés és használat

3.1 A vontatójárművel kapcsolatos tudnivalók

Gyártó: AUDI AG
Típus: Q5 2017 ►, Q5 e 2020 ►
Hivatalos típusmegj.: FY

A jármű gyártója által a fenti típusra jóváhagyott maximális vontatmánytömeg vagy függőleges terhelés kg-ban: ⇒ Forgalmi engedély/használati útmutató.

3.2 Az utánfutó-vonóberendezésre vonatkozó megjegyzések

| Műszaki adatok | Acélrugós/légrugós felfüggesztéssel rendelkező járművek |
|------------------------------|---|
| Bosal-sz.: | E520 |
| Bosal sz. Q5 e: | E560 |
| ECE-sz.: | E1 55R-01 2405 |
| ECE-sz. Q5 e: | E1 55R-01 2772 |
| D-érték: | 12,6 kN |
| D-érték Q5 e | 11,6 kN |
| Megeng. függőleges terhelés: | 100 kg |

⚠ FIGYELEM!

A függőleges terhelési adatok az utánfutó-vonóberendezés típusábláján csak az eszköz tesztértékei. A járműre vonatkozó értékek, amelyek gyakran ezen értékek alatt vannak, megtalálhatók a jármű dokumentumaiban.

Az utánfutó maximális tömegével kapcsolatban lásd a jármű dokumentumait.

⚠ FIGYELEM!

A vizsgált D-értéket és a megengedett függőleges terhelést tilos túllépni – balesetveszély!

Az utánfutó-vonóberendezés olyan utánfutók vontatására szolgál, amelyek vonógömbös csatlakozóval vannak felszerelve, valamint olyan teherhordó eszközök működtetésére, amelyek a vonógömbre való felszerelésre vannak jóváhagyva.

Az EK- és a nem EK-országokban be kell tartani az ott alkalmazandó előírásokat.

A nem rendeltetésszerű használat tilos.



Az üzemeltetés csak akkor engedélyezett, ha azt a közúti körülmények lehetővé teszik, illetve a használatot az útviszonyokhoz kell igazítani.

3.3 Biztonsági utasítások a szereléshez

FIGYELEM!

Biztonsági okokból az utánfutó-vonóberendezést csak szakképzett személy szerelheti fel – balesetveszély!

- ◆ ***Ha pótalkatrészekre van szükség, ezeket csak szakképzett személyzet szerelheti fel az ép, eredeti alkatrészekre – balesetveszély!***
- ◆ ***A beszerelést az AUDI AG/Volkswagen AG iránymutatóinak megfelelően kell elvégezni – balesetveszély!***
- ◆ ***Az utánfutó-vonóberendezés módosítása tilos. Ez érvényteleníti a működési engedélyt – balesetveszély és jogi következmények!***
- ◆ ***Be kell tartani a jármű gyártója által az alapfelszereltség részeként jóváhagyott rögzítési pontokat – balesetveszély!***

Figyelem!

Az utánfutó használata fokozott igényeket támaszt a hűtőrendszerrel szemben.

- ◆ ***A hűtőrendszer bármilyen szükséges módosítását az AUDI AG/Volkswagen AG szakműhelyében kell elvégezteni. További információkért lásd az „utánfutó vonószerkezet használatára“ vonatkozó útmutatót.***
- A jármű utánfutó-vonóberendezésének illesztési felületein távolítsa el az alvázvédelmet, az üregtömítő anyagot (viasz) vagy a csillapítóanyagot.
- A csupasz karosszériaelemek megfelelő korrózióvédelme érdekében vigye fel a következő anyagokat egy ecset segítségével.
- ◆ 1K alapkitöltő LGF.008.001.42/43
- ◆ 2K-HS-Variokitöltő LGF.786.004.A4
- ◆ Fényezés a jármű színében
- ◆ Üregkonzerváló szer D.330.KD2.A1



3.4 Biztonsági utasítások a használathoz

FIGYELEM!

Az utánfutó használata hatással van a jármű menettulajdonságaira, és fokozott figyelmet igényel a vezetőtől – balesetveszély!

◆ **Tartsa be a ⇒ használati útmutató „Utánfutó vonószerkezet” című fejezetében olvasható utasításokat – balesetveszély!**

◆ **Ha a pótkocsihoz sávtartó rendszert használ, a vonógömbnek zsírmentesnek kell lennie. A vonatkozó használati útmutatóban foglaltakat be kell tartani – balesetveszély!**

A gömbfej átmérőjét rendszeres időközönként ellenőrizni kell.

◆ **Ha a gömbfej átmérője bármely ponton eléri a 49 mm-t, az utánfutó-vonóberendezés biztonsági okokból a továbbiakban nem használható. Szükség esetén forduljon egy szakműhelyhez – balesetveszély!**

Biztonsági okokból a használaton kívüli gömbfejű vonórudat ajánlott befordítani – balesetveszély!

Figyelem!

A gömbfejet mindig tisztán kell tartani. Használjon burkolatot.

Megjegyzés

- ◆ **Az utánfutó-vonóberendezés, beleértve az összes alkatrészt, körülbelül 26 kg-os.**
- ◆ **Vegye figyelembe, hogy a jármű önsúlya az utánfutó-vonóberendezés felszerelése után ezzel a súllyal nő.**
- ◆ **Ebben az összefüggésben vegye figyelembe a jármű megengedett legnagyobb össztömegét.**

Megjegyzés

A vontatáshoz használja az utánfutó-vonóberendezést.



A Q5 típusra vonatkozik:

- 1 - Utánfutó-vonóberendezés kereszttartóval és behajtórendszerrel
- 2 - Összekötő vezeték csatlakozási pontja az utánfutó-felismerés vezérlőegységéhez -J345-
- 3 - Gömbfej gömbvédő sapkával
- 4 - Szem
 fékkábelhez
- 5 - Utánfutó-csatlakozóaljzat a gömbnyakon
- 6 - Csatlakozó a behajtórendszer elektromos kireteszeléséhez

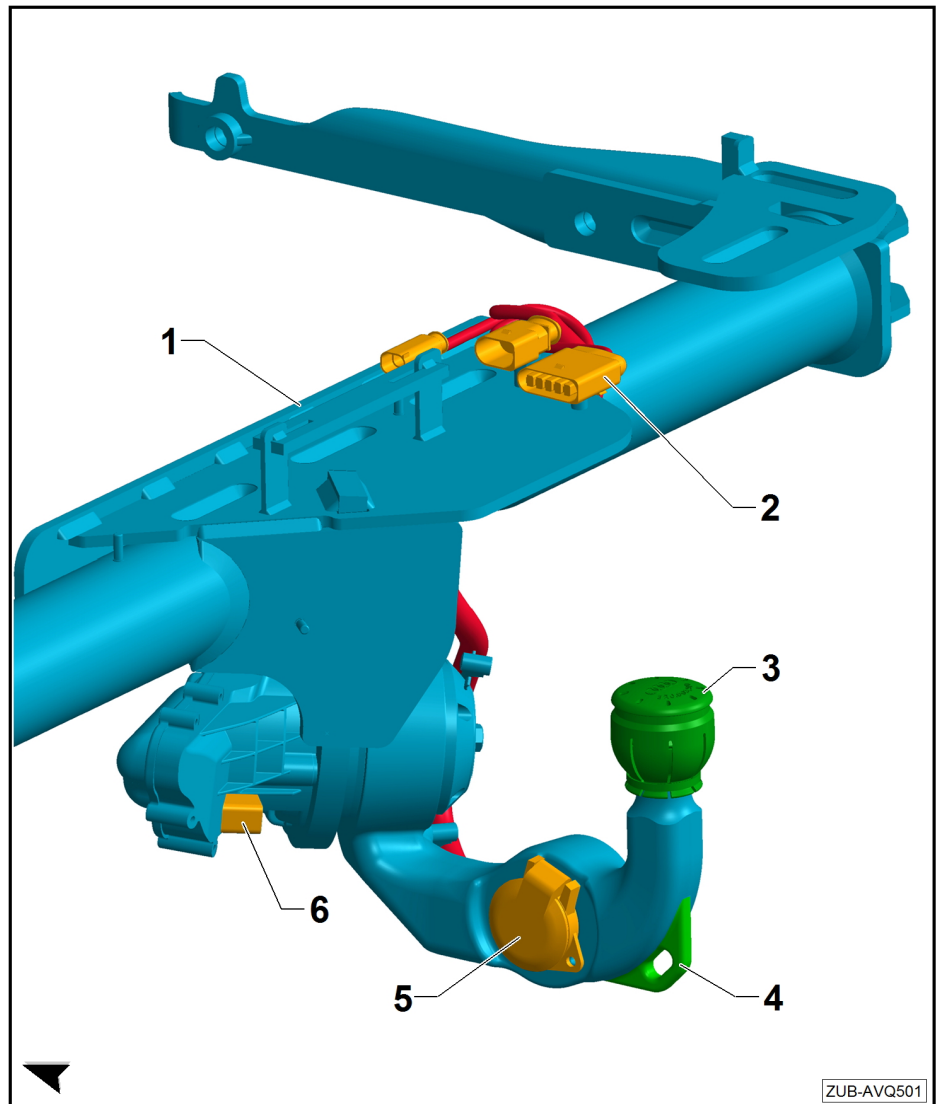



A Q5 e típusra vonatkozik:

- 1 - Utánfutó-vonóberendezés kereszttartóval és behajtórendszerrel
- 2 - Felső rögzítési pont
- 3 - Oldalsó rögzítési pont
- 4 - Összekötő vezeték csatlakozási pontja az utánfutó-felismerés vezérlőegységéhez -J345-
- 5 - Gömbfej gömbvédő sapkával
- 6 - Szem
 fékkábelhez
- 7 - Utánfutó-csatlakozóaljzat a gömbnyakon
- 8 - Csatlakozó a behajtórendszer elektromos kireteszeléséhez

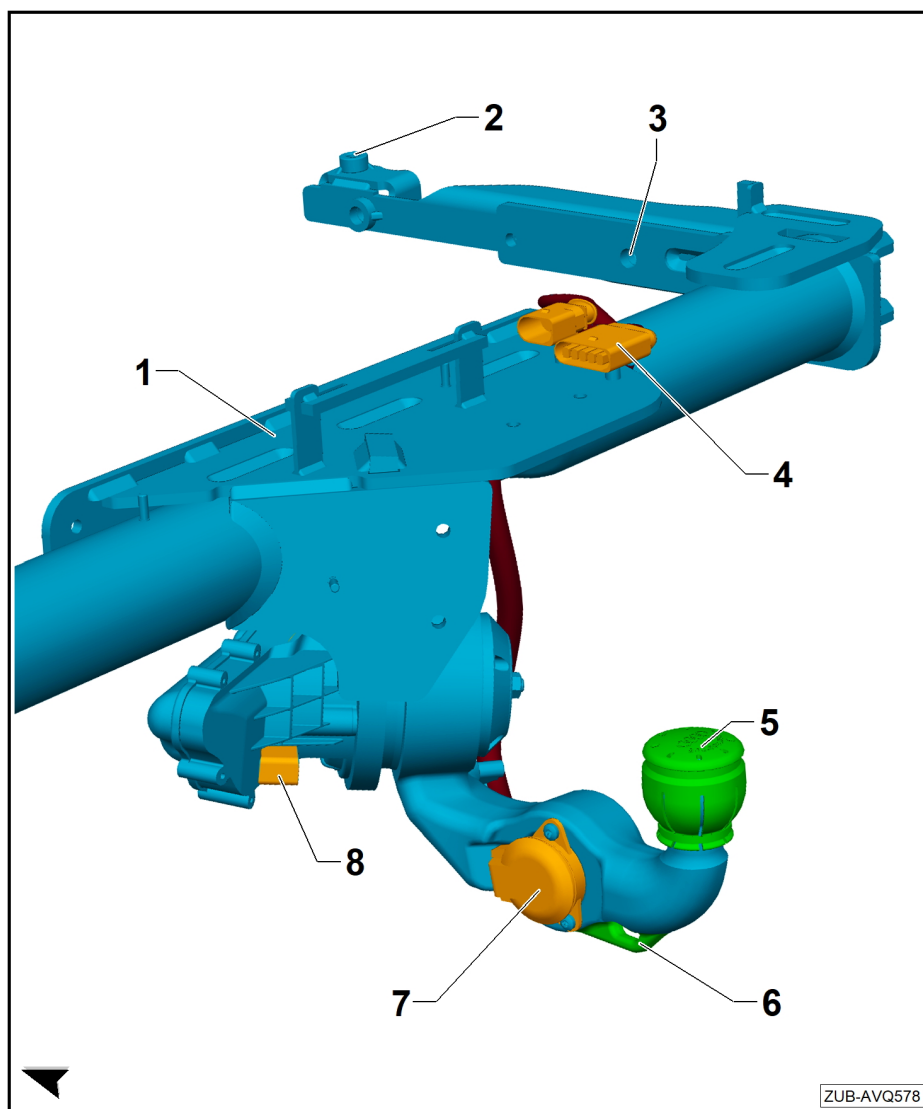

A továbbiak az összes jármű esetében ugyanazok:

! *Figyelem!*

A gömbfejet mindig tisztán kell tartani!

i *Megjegyzés*

- ◆ Az utánfutó-vonóberendezés, beleértve az összes alkatrészt, körülbelül 26 kg-os.
- ◆ Vegye figyelembe, hogy a jármű önsúlya az utánfutó-vonóberendezés felszerelése után ezzel a súllyal nő.
- ◆ Ebben az összefüggésben vegye figyelembe a jármű megengedett legnagyobb össztömegét.

i *Megjegyzés*

Vontatáshoz használja az utánfutó-vonóberendezés gömbfejét.



⚠ FIGYELEM!

Tilos a szemnél fogva vonszolni – törésveszély!

A gömbfejű vonórúd befordításakor egy gömbvédő sapka szerelhető fel a gömbfejre!

3.5 Kerékpártartóval kapcsolatos biztonsági tudnivalók

⚠ FIGYELEM!

Az utánfutó-vonóberendezésre szerelhető kerékpártartó csak kerékpárok szállítására alkalmas – balesetveszély!

- ◆ Csak legfeljebb 60 kg (132 font) össztömegű kerékpárok szállíthatók az utánfutó-vonóberendezéshez tervezett kerékpártartón; a jármű végétől az utolsó kerékpárig mért távolság nem haladhatja meg a 60 cm-t.
- ◆ Az utánfutó-vonóberendezésre szerelhető kerékpártartó nem alkalmas terepen való használatra.
- ◆ Semmilyen körülmények között ne lépje túl az utánfutó-vonóberendezéshez tervezett kerékpártartó max. teherbírását és az utánfutó-vonóberendezés függőleges terhelését.
- ◆ A jármű legnagyobb megengedett össztömegét és legnagyobb megengedett tengelyterhelést (⇒ használati útmutató) az utánfutó-vonóberendezéshez tervezett kerékpártartóval és a kerékpárokkal együtt sem szabad túllépni.

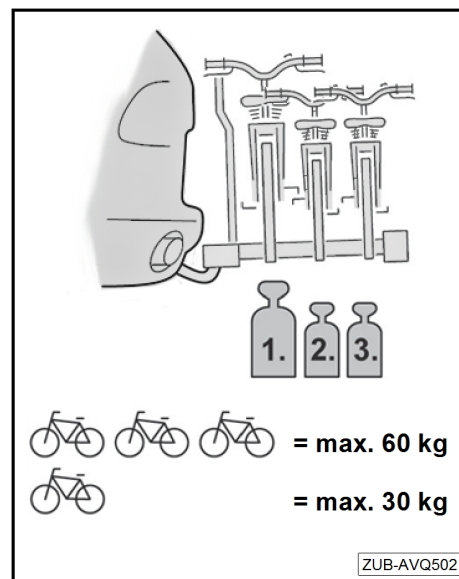

3.6 Az oldalszéllel szembeni érzékenységre vonatkozó biztonsági utasítások

⚠ FIGYELEM!

A jármű menet- és fékezési tulajdonságai, valamint az oldalát érő szélökösekre való érzékenysége megváltozik. A vezetési stílust ennek megfelelően kell megválasztani – balesetveszély!

Erős oldalszélben vezessen különösen óvatosan:

- ◆ A tehergépjárművek szélárnyékába való be- és kihajtáskor,
- ◆ ha bokrok, fák, falak és házak, valamint egyéb akadályok mellett halad el,
- ◆ Ha hidakon halad át.



3.7 Megjegyzések az ECE-R 55 mechanikus tengelykapcsolók jóváhagyását szabályozó irányelvhez

Biztosítani kell az ECE-R 55 irányelv 7. függelék 25a. és 25b. ábráján meghatározott hézagot.

1 - Hézag

2 - Függőleges sík a jármű teljes hosszának végpontjain keresztül

3 - Talaj

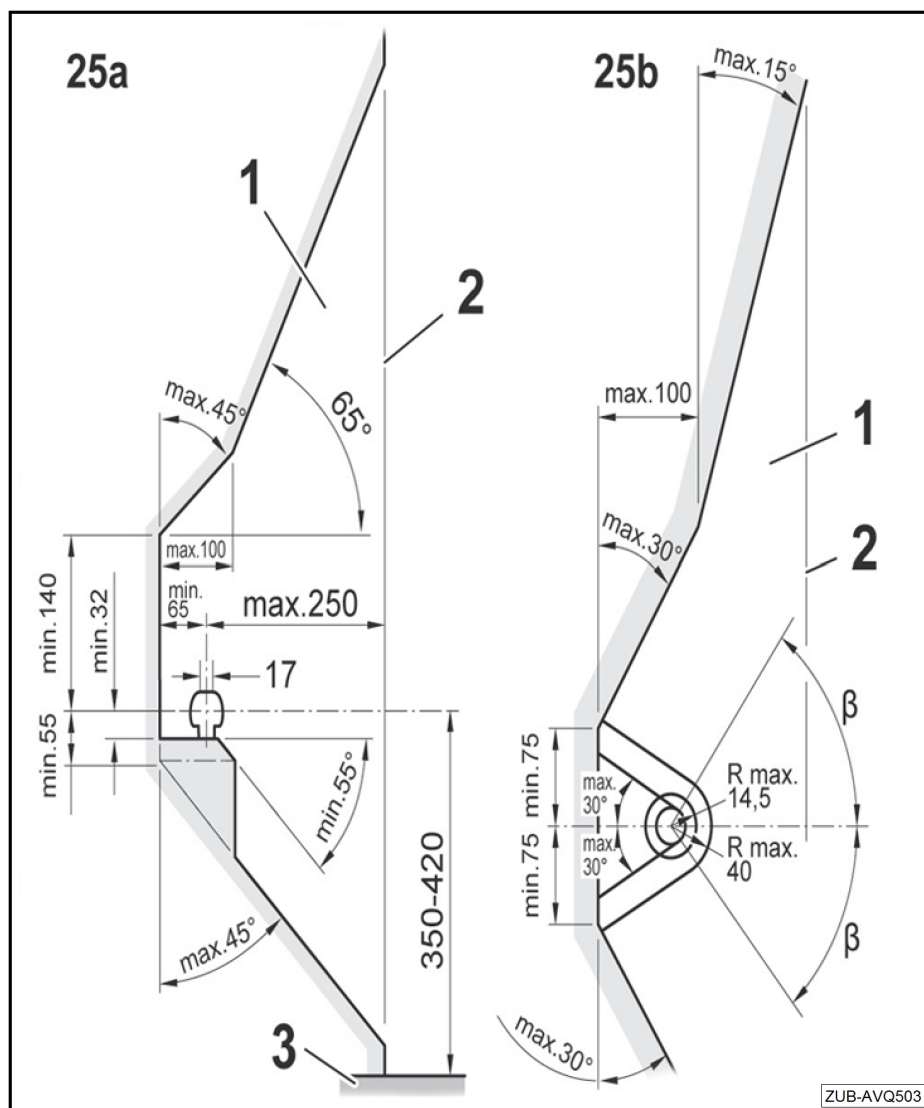



4 Alkatrészek áttekintése

4.1 Alkatrészek áttekintése, mechanikus alkatrészek Q5

A Q5 típusra vonatkozik:

- 1 - Kereszttartó behajtórendszerrel, beleértve a „Csatlakozóalj” és az „Elektromos kireteszelés” vezetékkeg dugaszoló csatlakozóját
- 2 - Összekötő vezeték csatlakozási pontja az utánfutó-felismerés vezérlőegységéhez -J345-
- 3 - Gömbfej gömbvédő sapkával
- 4 - Utánfutó-csatlakozóaljzat a gömbnyakon
- 5 - Csatlakozó a behajtórendszer elektromos kireteszeléséhez
- 6 - Jobb és bal oldali szivacsos rész
- 7 - Adatlap
- 8 - Kombinált csavar az utánfutó-vonóberendezés rögzítéséhez
 - M12x60
 - 80 Nm + 180°
 - 4 db

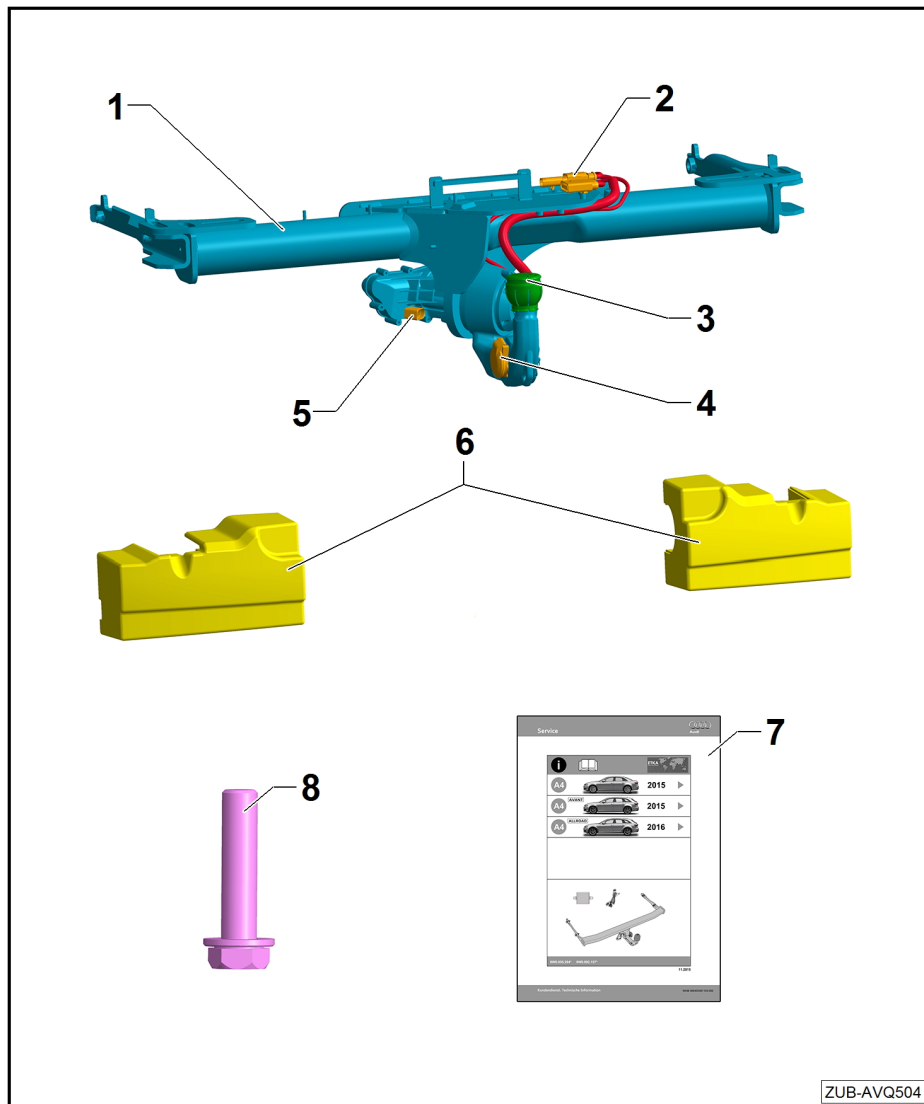



A Q5 e típusra vonatkozik:

1 - Kereszttartó behajtórendszerrel, beleértve a „Csatlakozóalj” és az „Elektromos kireteszelés” vezetékkeg dugaszoló csatlakozóját

2 - Összekötő vezeték csatlakozási pontja az utánfutó-felismerés vezérlőegységéhez -J345-

3 - Gömbfej gömbvédő sapkával

4 - Utánfutó-csatlakozóaljzat a gömbnyakon

5 - Csatlakozó a behajtórendszer elektromos kireteszeléséhez

6 - Jobb és bal oldali szivacsos rész

7 - Adatlap

8 - Kombinált csavar az utánfutó-vonóberendezés oldalsó rögzítési pontjához

- M12x60
- 80 Nm + 180°
- 2x

9 - Kombinált csavar az utánfutó-vonóberendezés felső rögzítési pontjához

- M10x45
- 75 Nm
- 2x

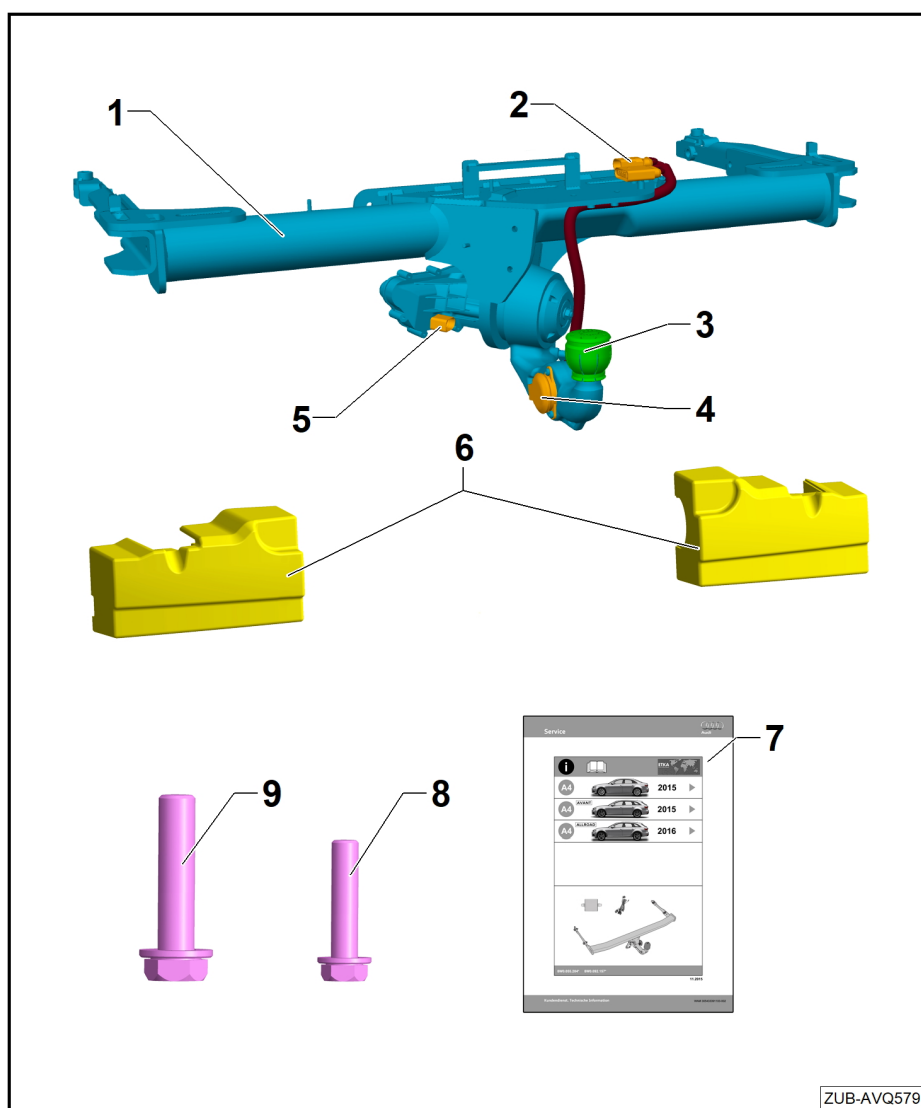



4.2 Az elektromos alkatrészek áttekintése

A továbbiak az összes jármű esetében ugyanazok:

1 - Utólag beszerelhető vezetékköteg a „Csatlakozóalj/elektromos kireteszelés” vezetékköteg dugaszoló csatlakozója és az utánfutó-felismerés vezérlőegység -J345- között

2 - „Fedélzeti hálózat” utólag beszerelhető vezetékköteg

- LL/RL (behajtható)
- 1 db

3 - Műanyag zacskó

- 1 db

 Megjegyzés

A fedélzeti hálózat vezetékkötegéhez rögzítve.

Tartalom

- Aljzatház 3 rekeszszel (1 db), fekete
- Aljzatház 3 rekeszszel (1 db), fehér
- Aljzatház 2 rekeszszel (1 db), fekete

4 - „Utánfutó-vonóberendezéssel történő vontatás” matrica

- 1 db

5 - Kábelkötegelő

- 10x

6 - Utánfutó-felismerés vezérlőegység -J345-

- 1 db

7 - Öntapadó pöttyök

- 4 db

8 - Biztosíték 15A

- 2x

9 - Biztosíték 25A

- 2x

10 - Szerelési útmutató adatlapja

- 1 db

11 - Engedélyező dokumentum

- 1 db

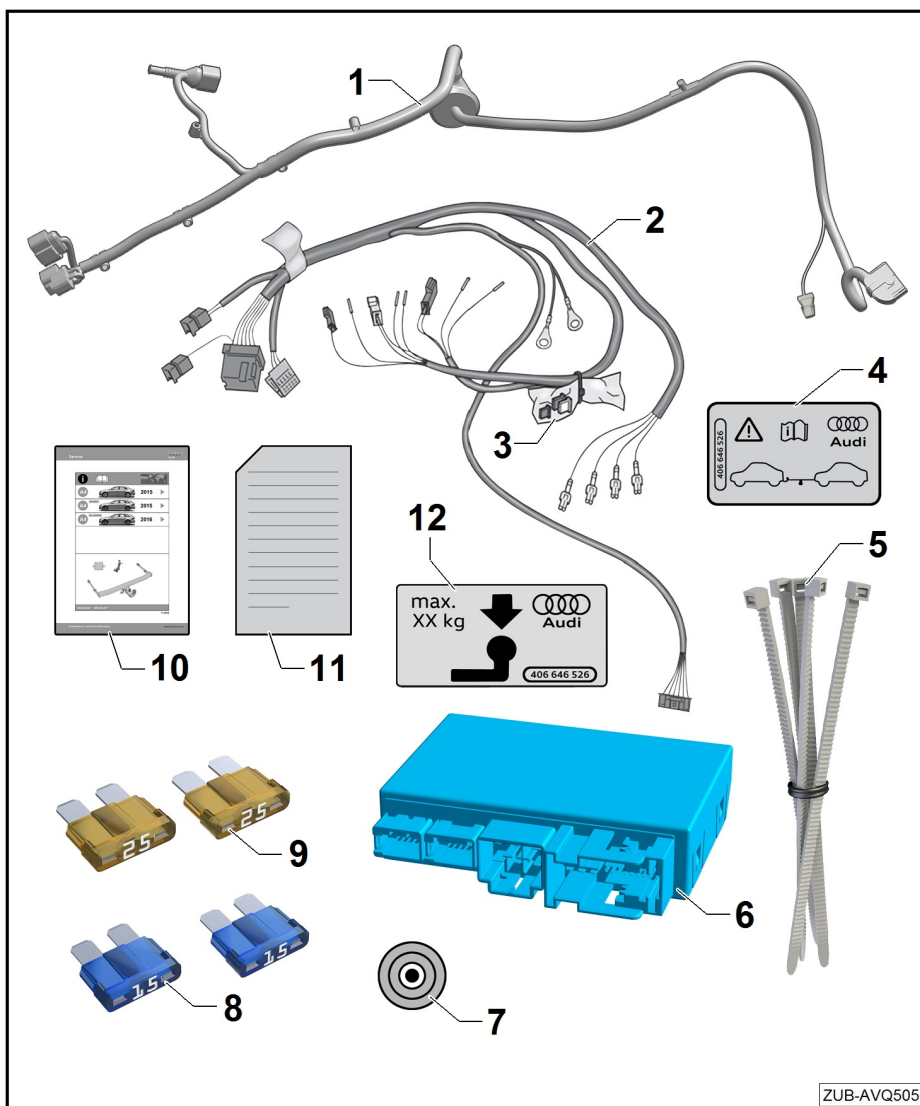

ZUB-AVQ505



12 - Függőleges terhelés matrica

□ 1 db

4.3 További szükséges alkatrészek

1D0+KA0/KA2 vagy 1D8+KA0/KA2 egységgel ellátott jármű-
vek esetén rendelje meg és szerelje fel:

Tartó 80A.907.297 -1-⇒ Elektronikus alkatrész-katalógus

Felszereltségtől függően rendelje meg és szerelje fel:

Megjegyzés

Rendelés előtt ellenőrizze, hogy van-e kivágás (az előkészítés-
sel rendelkező járművek esetén) a lökhárítóban az utánfutó-vo-
nóberendezéshez.

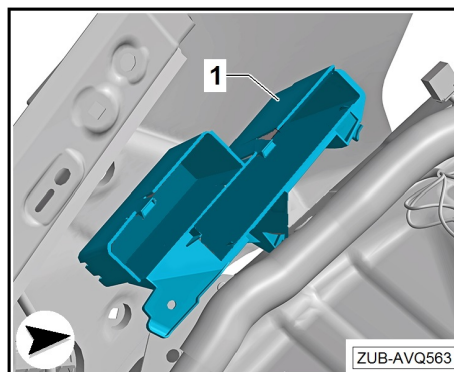

| Beépített lökhárító utánfutó-vonóberendezés nélkül | Cserélje ki a következőre: |
|--|---|
| 80A.807.521.B BASIS (2K5/2K6/VJ1/VJ5/VJ8) | 80A.807.434.C (= 80A.807.521.C + 80A.807.941.B) |
| 80A.807.521. BASIS (2K1) | 80A.807.434.A (= 80A.807.521.A + 80A.807.941.B) |
| 80A.807.521.D S-LINE / S (2K3/2K7) | 80A.807.434.E (= 80A.807.521.E + 80A.807.941.A) |

Megjegyzés

A lökhárító teljes alsó részét ki kell cserélni és le kell festeni!

Lökhárító alsó része ⇒ Elektronikus alkatrész-katalógus

Felszereltségtől függően rendelje meg és szerelje fel:

| Utánfutó-vonóberendezés kireteszelés kioldó- kapcsolója | Cserélje ki a következőre: |
|--|-----------------------------|
| Nincs kapcsoló | 80A.959.511.A + 80A.867.255 |
| 4M0.959.511.E | 80A.959.511 |



5 Összeszerelési áttekintések és meghúzási nyomatékok

5.1 Utánfutó-vonóberendezés keresztartóval

A Q5 típusra vonatkozik:

1 - Utánfutó-vonóberendezés keresztartóval és szivacsos résszel jobb/bal oldalon

- Beszerelés
⇒ 21. oldal

2 - Bal és jobb oldali rögzítőcsavarok

- M12x60
- 80 Nm + 180°
- (4 db)
- Szétszerelés után cserélje ki

3 - „Csatlakozóalj” utólag beszerelhető vezetékköteg elektromos csatlakozója

4 - „Elektromos kireteszelés” utólag beszerelhető vezetékköteg elektromos csatlakozója

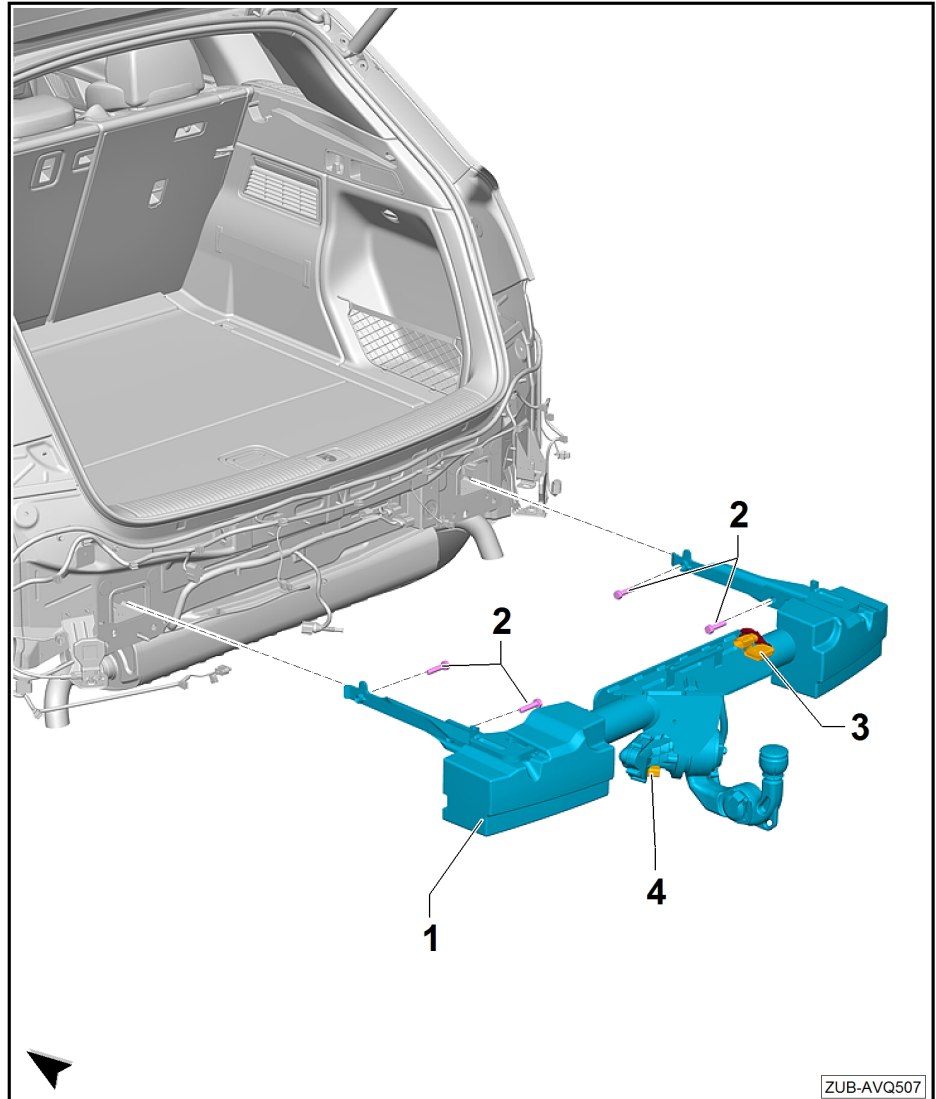



5.2 A csomagtér elektromos alkatrészei

A továbbiak az összes Q5 típusra érvényesek:

**1 - Tartó az utánfutó-fel-
ismerés vezérlőegye-
séghez -J345-**

- További szükséges alkatrészek

**2 - Utánfutó-felismerés
vezérlőegység -J345-**

i Megjegyzés

Felszereltségtől függően rendelje meg a vezérlőegységhez tartozó tartót is.

- További szükséges alkatrészek ⇒ 14. oldal

**3 - Behajtható utánfutó-
vonóberendezés
elektromos kiretesze-
lésére szolgáló gomb
elektromos csatlako-
zója**

- a „fedélzeti hálózat” utólag beszerelhető vezetékkötegen

**4 - Testelőcsap a cso-
magtérben, a bal ol-
dalon**

- 9 Nm

**5 - „Fedélzeti hálózat”
utólag beszerelhető
vezetékköteg**

6 - „Csatlakozóalj/elektromos kireteszelés” utólag beszerelhető vezetékköteg

7 - F relé- és biztosítéktartó a csomagtér bal hátsó részében

8 - Komfortrendszer központi vezérlőegysége -J393-

- a burkolat alatt

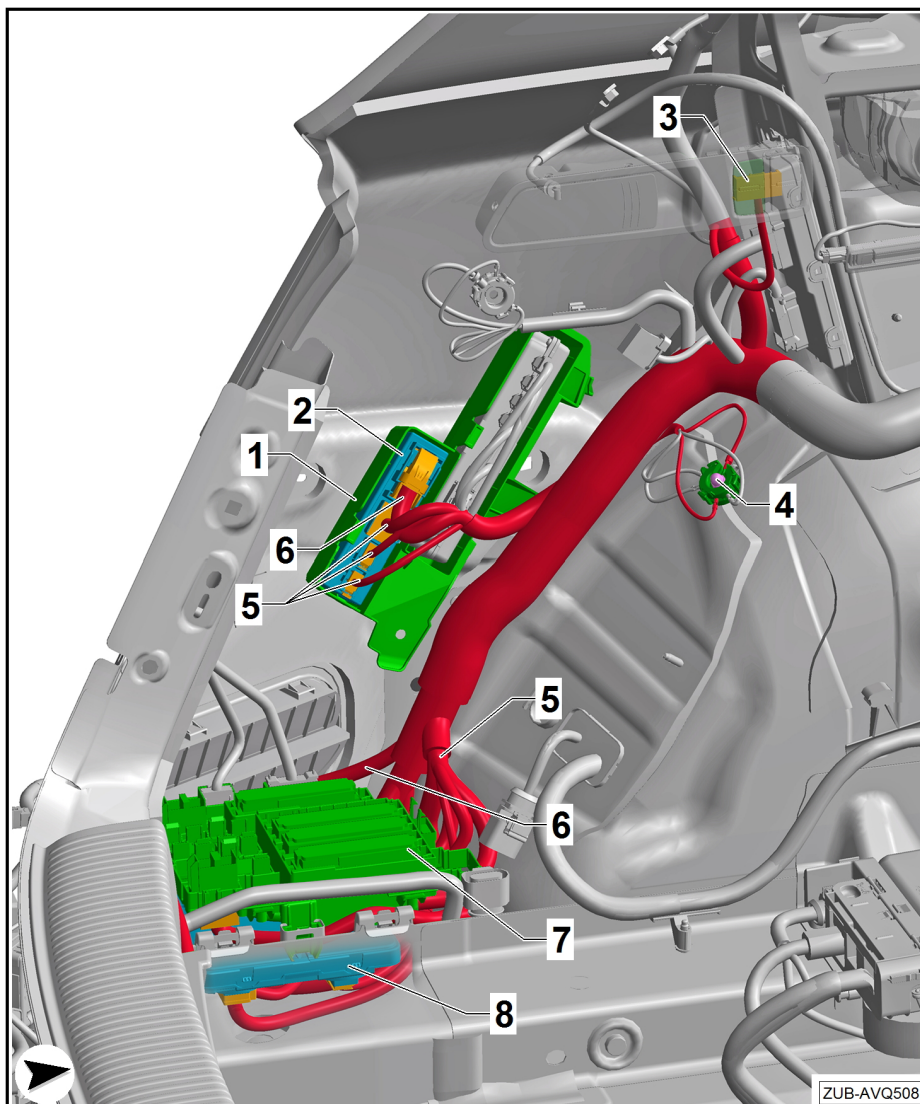



6 Előkészítő munkálatok

Szükséges speciális szerszámok, ellenőrző- és mérőeszközök, ill. segédanyagok

- ◆ Nyomatékkulcs -V.A.G 1410-

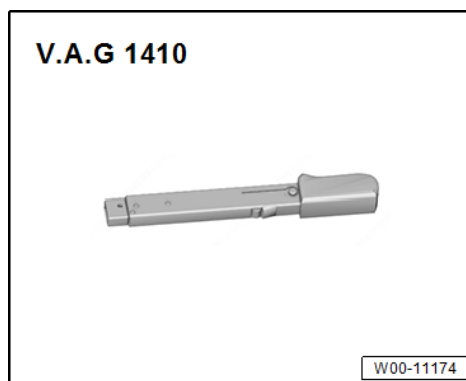

- ◆ Nyomatékkulcs -V.A.G 1332-

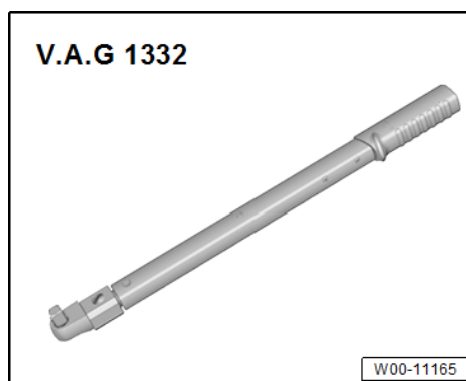

- ◆ Lenyomó kar -80 - 200-

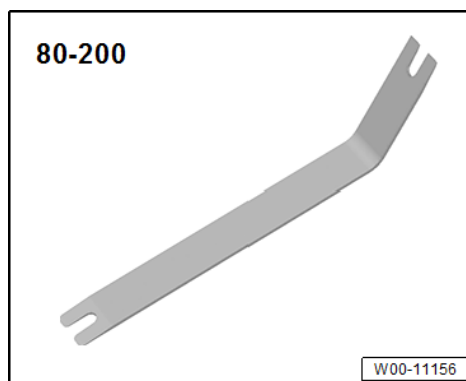

- ◆ Rögzítőék -3409-

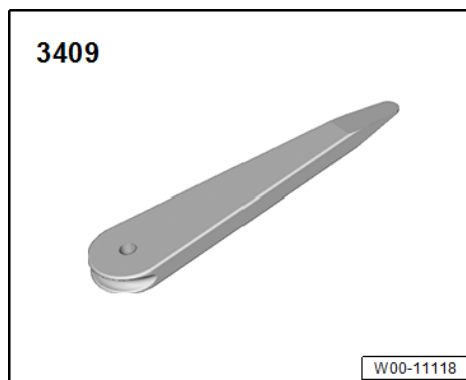



6.1 Akkumulátor lekötése

- Akkumulátor lekötése ⇒ Elektromos rendszer; 27. jav.cs.; Akkumulátor; akkumulátor le- és rákötése



FIGYELEM!

- ◆ **Az elektromos rendszeren végzett munka előtt mindig győződjön meg arról, hogy a jármű elektromos rendszere védve van az akkumulátor leválasztásával.**
- ◆ **Csak az akkumulátor negatív (-) pólusát csavarozza ki.**
- ◆ **Az akkumulátor pozitív póluskapcsát (+) csak akkor szabad kicsavarozni, ha az akkumulátort kiszerelelték a járműből.**

6.2 Szerelje ki a következő tartozékokat

Minden járműre vonatkozik:

- Csomagtér padlószőnyegének kiszerelelése – felszereltségi változat ⇒ Karosszéria-szerelési munkák, belső; 70. jav.cs.; Csomagtér-burkolatok; a csomagtér padlószőnyegének ki- és beszerelése
- Subwoofer -R211- kiszerelelése – felszereltségi változat ⇒ Kommunikáció; 91. jav.cs.; Hangsugárzó rendszer; Subwoofer -R211- ki- és beszerelése
- Csomagtér első fenéklemezének kiszerelelése – felszereltségi változat ⇒ Karosszéria-szerelési munkák, belső; 70. jav.cs.; Csomagtér-burkolatok; a csomagtér első fenéklemezének ki- és beszerelése
- Csomagtértetőzár burkolatának kiszerelelése ⇒ Karosszéria-szerelési munkák, belső; 70. jav.cs.; Csomagtér-burkolatok; csomagtértetőzár burkolatának ki- és beszerelése
- Rögzítőszemek kiszerelelése ⇒ Karosszéria-szerelési munkák, belső; 70. jav.cs.; Csomagtér-burkolatok; rögzítőszem ki- és beszerelése
- Kalaptartó kiszerelelése ⇒ Karosszéria-szerelési munkák, belső; 70. jav.cs.; Utastérburkolatok; kalaptartó le- és felszerelése
- Csomagtérlámpa -W3- kiszerelelése bal és jobb oldalon ⇒ Elektromos rendszer; 96. jav.cs.; Lámpák; Csomagtérlámpa -W3- kiszerelelése bal és jobb oldalon
- Oldalsó csomagtérburkolat kiszerelelése ⇒ Karosszéria-szerelési munkák, belső; 70. jav.cs.; Csomagtérburkolatok; oldalsó csomagtérburkolat ki- és beszerelése
- Lökharító-burkolat szerelési munkáinak áttekintése ⇒ Karosszéria-szerelési munkák, külső; 63. jav.cs.; Hátsó lökharító; lökharítóburkolat szerelési munkáinak áttekintése
- Hátsó lökharító-burkolat kiszerelelése ⇒ Karosszéria-szerelési munkák, külső; 63. jav.cs.; Lökharító, hátul; lökharító ki- és beszerelése



- Ütészillapító szerelési munkáinak áttekintése ⇒ Karosszéria-szerelési munkák, külső; 63. jav.cs.; Hátsó lökhárító; ütészillapító szerelési munkáinak áttekintése
- Ütészillapító kiserelése ⇒ Karosszéria-szerelési munkák, külső; 63. jav.cs.; Hátsó lökhárító; ütészillapító ki- és beszerelése
- Szerelje le az ütészillapító alatt lévő hővédő lemezt.

6.3 A biztosítéktartó kioldása a komfortrendszer központi vezérlőegységének -J393- tartójából

Minden járműre vonatkozik:

- Oldja ki a tartókapcsot -2-, és kissé húzza felfelé a biztosítéktartót -1-.

Akassza le a biztosítéktartót -1- a fülekről -3-, és emelje le.

Tegye félre a biztosítéktartót -1-.

Megjegyzés

Az *elektromos vezetékek maradjanak csatlakoztatva.*

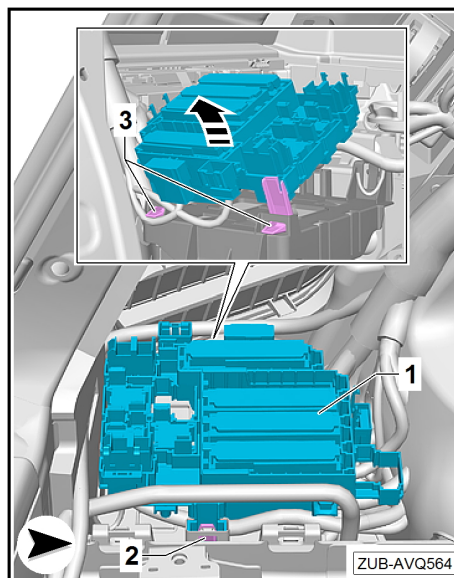

6.4 Oldja ki a tartót a komfortrendszer központi vezérlőegységével -J393-

- Lazítsa meg a rögzítőanyát -1-.
- Oldja ki a tartókapcsokon -2- lévő tartót -3-, és húzza felfelé a komfortrendszer központi vezérlőegységével -J393- a nyíl irányába.
- A komfortrendszer központi vezérlőegységét -J393- a tartóval -3- együtt tegye félre – az elektromos vezetékek maradjanak csatlakoztatva.

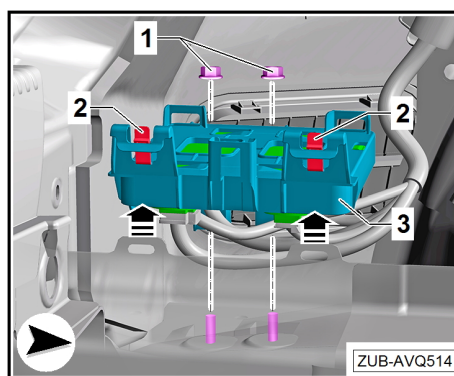



7 Utánfutó-vonóberendezés beépítése

7.1 Utánfutó-vonóberendezés felszerelése

A Q5 és Q5 e típusokra érvényes:

A szükséges célszerszámok, ellenőrző és mérőkészülékek
valamint segédanyagok

- ◆ Hőlégfúvó
- ◆ Patronkinyomó karosszéria-tömítő pasztához

Előkészítő munkálatok

⚠ Figyelem!

A karosszéria hornyait és a menetes furatokat megfelelő tömítőanyaggal kell lezárni a nedvesség behatolása elleni védelem érdekében.

A leszerelt lökhárító furatainak tömítése

i Megjegyzés

A gépkocsi hátsó részén lévő ragasztási felületek körüli területet meg kell tisztítani. Korrózióvédő festékekkel kezelje a karosszéria csupasz felületeit.

- Ragassza fel az öntapadó pöttyöket -A- a furatokra, és hőlégfúvóval melegítse fel.

i Megjegyzés

Az öntapadó pöttyök hő hatására rugalmassá válnak, és a karosszériához ragadnak.

A hossztartó karosszériahornyait tömítése

i Megjegyzés

Meg kell tisztítani a karosszériában lévő hornyok ragasztási felületei körüli területet. Korrózióvédő festékekkel kezelje a karosszéria csupasz felületeit.

- Zárja le a -B- hossztartó karosszériahornyait karosszéria-tömítő anyaggal a jobb, bal és felső részen.

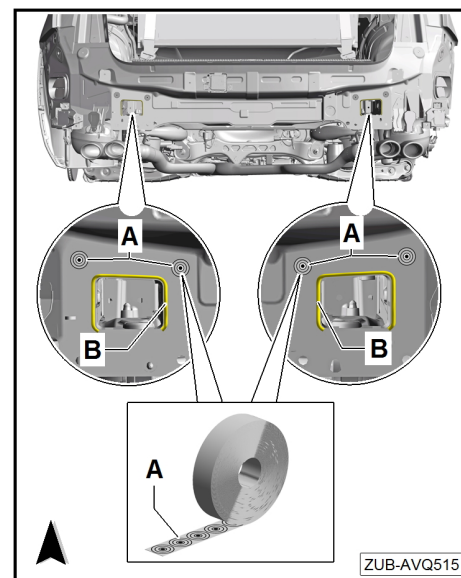

7.2 A rögzítőfuratok előkészítése

Csak a Q5 típusra érvényes:

i Megjegyzés

- ◆ Az utánfutó-vonóberendezésen lévő rögzítőcsavarok cseréjekor szükség lehet a hátsó hossztartók furatainak 12 mm-ről 14 mm-re történő felfúrására.
- ◆ Nem minden járműre vonatkozik!
- ◆ Megfelelő szerszám segítségével mérje meg előre a furatokat.



- ◆ 12 mm-es furatok esetén a furatokat 14 mm-re kell felfúrni.

A szükséges célszerszámok, ellenőrző és mérőkészülékek valamint segédanyagok

- ◆ Lépcsős fúró -1- (javaslat: Förch cikkszám: Multi -TT Förch 5*)
 - ◆ Fúrógép
 - ◆ 2K Wash-Primer LLS MAX 230 M1
 - ◆ 2K HS Performance töltőanyag LLS MAX 973 M1
 - ◆ LLS MAX 007 szilikoneltávolító
-
- ◆ D 009 500 25 applikátor
 - ◆ D 330 KD2 A1 üregvédelem

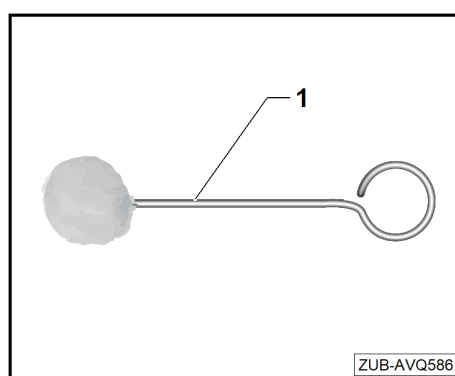
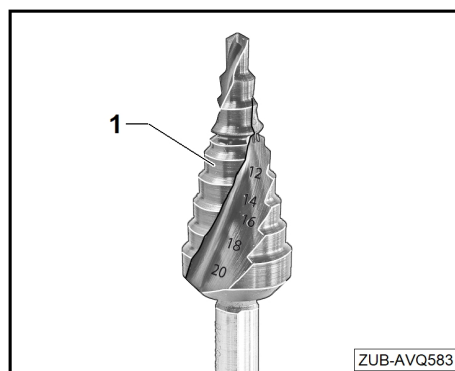

Furatok elkészítése

- Fúrjon 4 darab -14 mm--es lyukakat a hossztartóba a lépcsős fúróval.

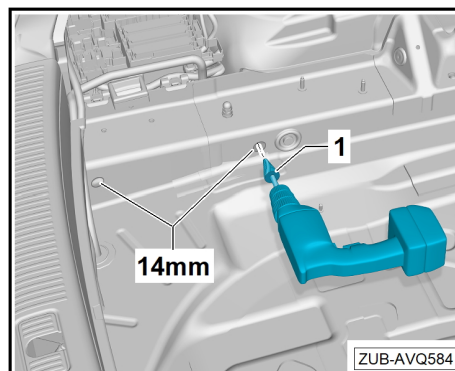

- Sorjázza le a furatok peremét -2-.
- Megfelelő szerszám segítségével távolítsa el a fúróforgácsokat.

⚠ FIGYELEM!

A furatokat megfelelő lakkrétegekkel kell lezárni a behatoló nedvesség/korrózió elleni védelem érdekében.

Lásd még a ⇒ Fényezési útmutatót

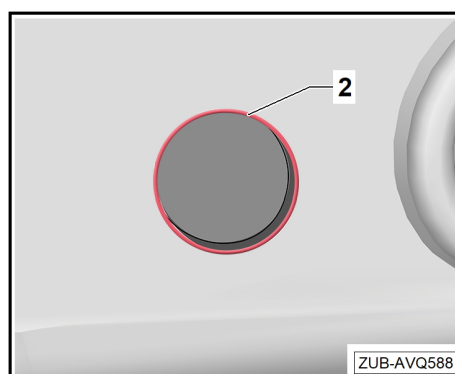

Végezze el a lakkrétegek újbóli felvitelét a furatokon.



⚠ FIGYELEM!

Vegye figyelembe a ⇒ Fényezési útmutatót

- Tisztítsa meg a furatot -2- szilikontávolítóval.
- Vigyen fel 2K Wash-Primer alapozót az applikátorral -1- kívül és belül a furat csupasz felületeire.
- Nyomja össze az applikátort -1- az -A nyíl irányába-, majd húzza vissza belülről kifelé a -B nyíl irányába-.
- Vegye figyelembe a 2K Wash-Primer alapozó kipárolgási idejét.
- Ismételje meg a 2K Wash-Primer alapozó felvitelének lépéseit.
- Az applikátorral -1- vigye fel a 2K HS Performance kitöltőanyagot kívül és belül a furat alapozott területeire.
- Nyomja össze az applikátort -1- az -A nyíl irányába-, majd húzza vissza belülről kifelé a -B nyíl irányába-.
- Vegye figyelembe a 2K HS Performance kitöltőanyag kipárolgási idejét.
- Ismételje meg a 2K HS Performance kitöltőanyag felvitelének lépéseit.
- Permetezze be a hossztartót a furatok területén üregkonzeráló szerrel.

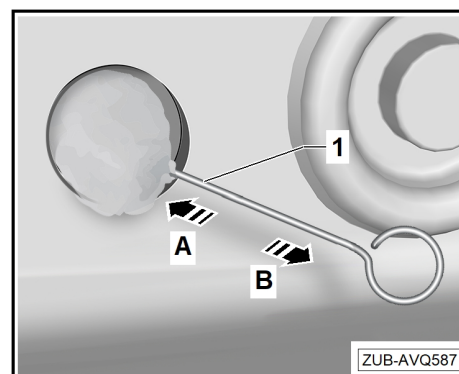
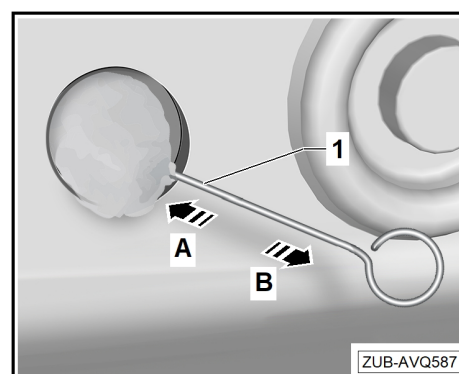
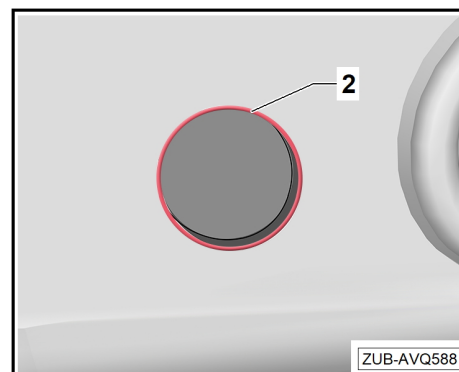

7.3 Az utánfutó-vonóberendezés beépítése

Csak a Q5 típusra érvényes:

- Egy második szerelő segítségével helyezze az utánfutó-vonóberendezést a hosszirányú tartóra, és tolja be.

ⓘ Figyelem!

Ügyeljen az utánfutó-vonóberendezés megfelelő kezelésére és szállítására. Az utánfutó-vonóberendezést csak a keresztartón lévő szállítószemnél fogva szállítsa; a gömbfejét tilos nyugalmi helyzetben megterhelni.

- Távolítsa el a csomagtartóban lévő öntapadó pöttyöket, amelyek a hosszartón lévő rögzítőfuratokat takarják.



- Helyezze be az utánfutó-vonóberendezést rögzítő M12 csavarokat -A-tól D-ig- jobb és bal oldalon belül, és kézzel húzza meg őket.
- Igazítsa be az utánfutó-vonóberendezést, és húzza meg a csavarokat (-csavarsorrend: A, D, B, C-) megfelelő forgatónyomatékkal „Utánfutó-vonóberendezés kereszttartóval”

⚠ FIGYELEM!

A rögzítőcsavarok csak egyszer használhatók.

- Helyezze a szivacsos részeket az utánfutó-vonóberendezés kereszttartójára.

Csak a Q5 e típusra érvényes:

- Egy második szerelő segítségével helyezze az utánfutó-vonóberendezést a hosszirányú tartóra, és tolja be.

ⓘ Figyelem!

Ügyeljen az utánfutó-vonóberendezés megfelelő kezelésére és szállítására. Az utánfutó-vonóberendezést csak a kereszttartón lévő szállítószemnél fogva szállítsa; a gömbfejet tilos nyugalmi helyzetben megterhelni.

- Távolítsa el a csomagtartóban lévő öntapadó pöttyöket, amelyek a hosszirányú tartóra lévő rögzítőfuratokat takarják.
- Helyezze be az utánfutó-vonóberendezést rögzítő M12 csavarokat -A és B- jobb és bal oldalon belül, és kézzel húzza meg őket.
- Helyezze be az utánfutó-vonóberendezést rögzítő M10 csavarokat -C és D- jobb és bal oldalon belül, és kézzel húzza meg őket.
- Igazítsa be az utánfutó-vonóberendezést, és húzza meg a csavarokat (-csavarsorrend: A, D, B, C-) megfelelő forgatónyomatékkal „Utánfutó-vonóberendezés kereszttartóval”

⚠ FIGYELEM!

A rögzítőcsavarok csak egyszer használhatók.

- Helyezze a szivacsos részeket az utánfutó-vonóberendezés kereszttartójára.

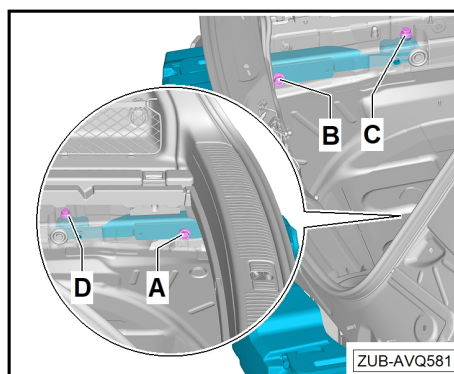
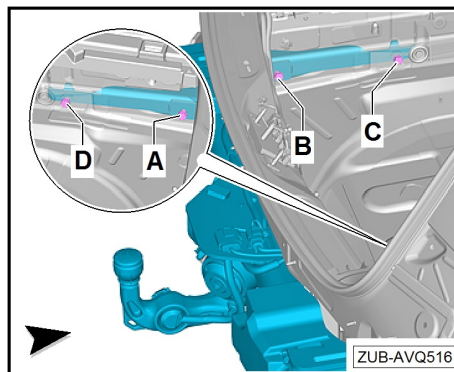

8 Elektromos bekötés

8.1 A csatlakozóalj/elektromos kireteszelés utólag beszerelhető vezeték- köteg szerelési áttekintése

A továbbiak az összes jármű esetében ugyanazok:

1 - Utánfutó-felismerés
vezérlőegység -J345-

2 - Testelőcsap

- Csomagtér bal oldal
- 9 Nm

3 - „Fedélzeti hálózat”
utólag beszerelhető
vezeték-
köteg elveze-
tése

4 - Komfortrendszer köz-
ponti vezérlőegysége
-J393-

- CAN-busz csatlako-
zás
- Féklámpa/15-ös ka-
pocs csatlakozása
- 58s kapocs csatla-
kozása

5 - A „csatlakozóalj/
elektromos kiretesze-
lés” utólag beszerel-
hető vezeték-
köteg el-
vezetése

6 - ST5 biztosítéktartó fe-
szültségellátásának
vezetékcsatlakozása

- 5. biztosíték: 25 A
- 7. biztosíték: 15 A
- 8. biztosíték: 25 A
- 9. biztosíték: 15 A

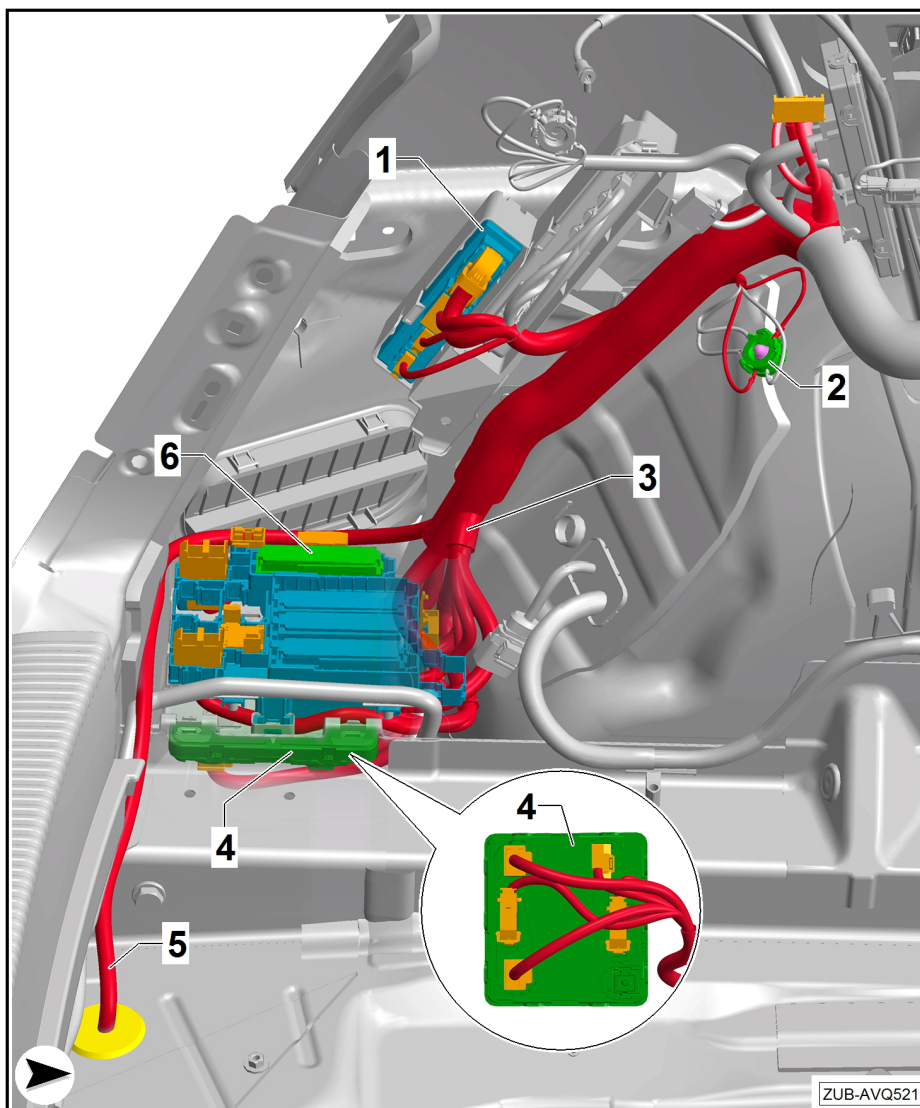

8.2 Az utánfutó-felismerés vezérlőegység -J345- tartójának beszerelése

Az 1D0+KA0/KA2 vagy az 1D8+KA0/KA2 egységgel ellátott
járművekre érvényes

Megjegyzés

Tartó 80A.907.297 rendelése ⇒ Elektronikus alkatrész-kataló-
gus



- Helyezze be az utánfutó-felismerés vezérlőegység -J345- tartóját -1- az -A nyíl irányában-.
- Tolja lefelé az utánfutó-felismerés vezérlőegység -J345- tartóját -1- a -B nyíl irányába-, és rögzítse egy csavarral -3-.
- Helyezze az utánfutó-felismerés vezérlőegységet -J345- a felszerelt vezérlőegység-tartóba és reteszelje.

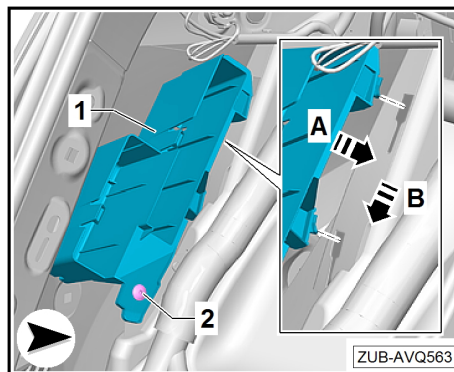

8.3 A csatlakozóalj/elektromos kireteszelés utólag beszerelhető vezetékköteg elvezetése és csatlakoztatása

- Csatlakoztassa a „csatlakozóalj/elektromos kireteszelés” -1- utólag beszerelhető vezetékköteg minden meglévő csatlakozódugóját -2- a csatlakozási ponthoz (-nyilak-) Csatlakoztassa a behajtómotor -3- csatlakozódugóját -4- is.

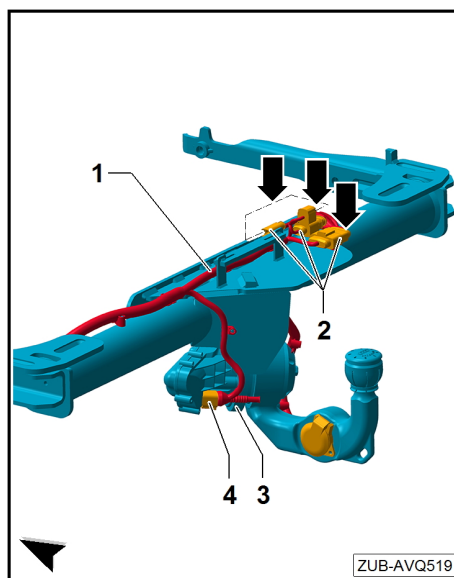

- Rögzítse a „csatlakozóalj/elektromos kireteszelés” vezetékköteget az utánfutó-vonóberendezés kereszttartójának menetes csapjaihoz -2- a kábelkötőzők/rögzítőkapcsok -1- segítségével.

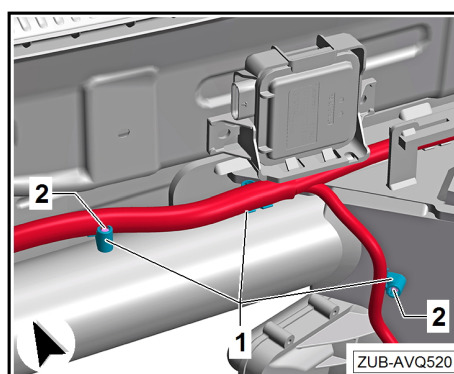



- Lazítsa meg kissé a csavarokat (-nyilak-), majd nyomja a hővédő lemezt -1- az utánfutó-vonóberendezés felé.

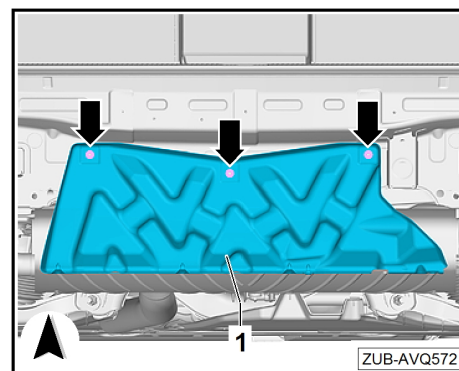

- Záródugó -1- Vegye le alul a karosszéria-átvezetést a -nyíl irányában-.

i **Megjegyzés**

A záródugóra -1- az utánfutó-vonóberendezés felszerelése után már nem lesz szükség.

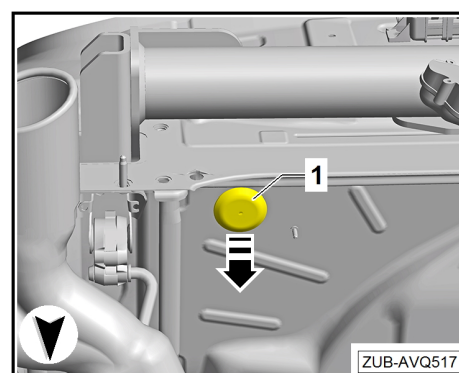

- A „csatlakozóalj/elektromos kireteszelés” utólag beszerelhető vezetékköteget -1- húzza át a karosszéria-átvezetésen, és helyezze be a záródugót -3-.
- Vezesse el a „csatlakozóalj/elektromos kireteszelés” utólag beszerelhető vezetékköteget -1- a komfortrendszer központi vezérlőegysége -J393- mögött az utánfutó-felismerés vezérlőegységének -J345- irányába.

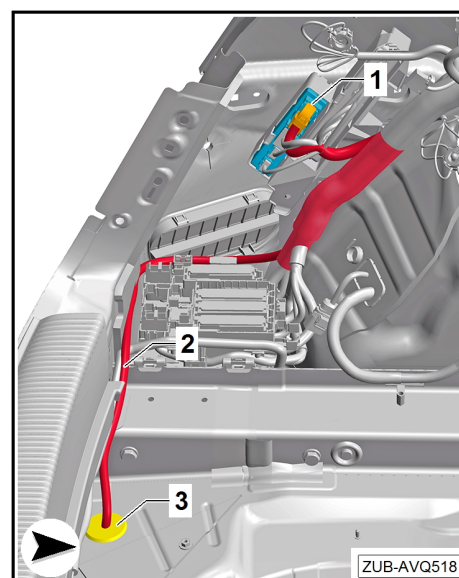

- Nyomja a hővédő lemezt -1- a zárólemez irányába, helyezze el a csavarokat (-nyilak-) és húzza meg 2,5 Nm nyomatékkal.

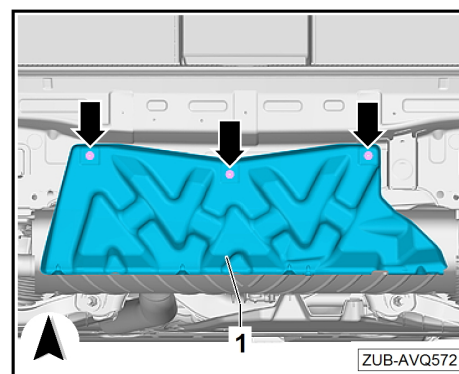



8.4 A „fedélzeti hálózat” utólag beszerelhető vezetékkeg bekötése

A szükséges célszerszámok, ellenőrző és mérőkészülékek
valamint segédanyagok

- ◆ Kábelcsatlakozó szerszámkészlet -VAS 1978/35-

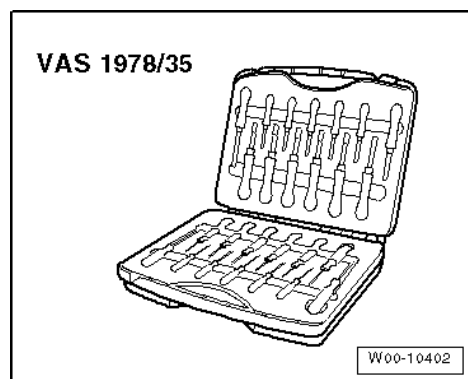

8.4.1 Csatlakozókiosztás a komfortrendszer központi vezérlőegységén -J393-

1 - Komfortrendszer központi vezérlőegysége -J393-

A - 17 pólusú barna dugaszos csatlakozás

B - 32 pólusú fekete dugaszos csatlakozás

C - 17 pólusú fekete dugaszos csatlakozás

D - 20 pólusú fekete dugaszos csatlakozás

E - 32 pólusú kék dugaszos csatlakozás

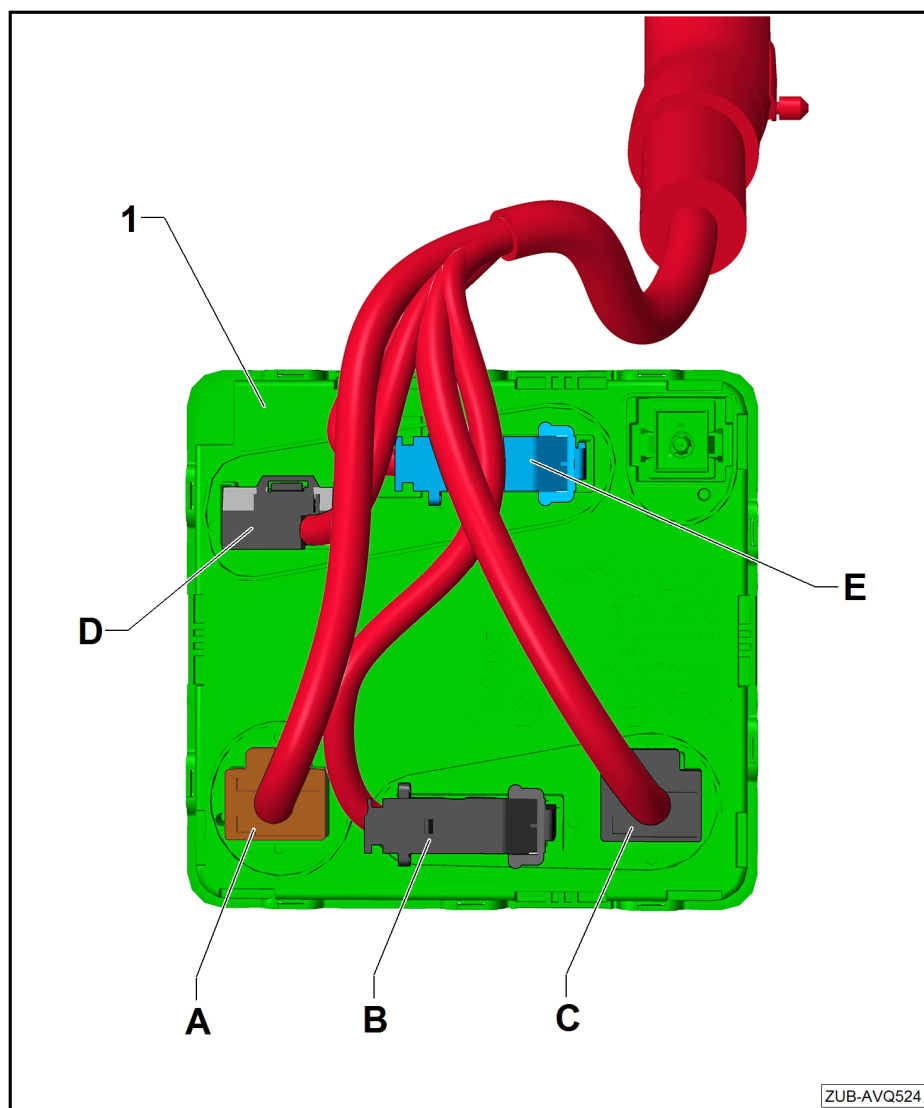



8.4.2 CAN-busz bekötése

- Oldja ki és válassza le a komfortrendszer központi vezérlőegységén -J393- lévő kék -E- csatlakozót.
- Oldja ki a kék csatlakozóházon lévő reteszeket (lásd a -nyilakat-), és húzza ki a kapcsolécet a csatlakozóházból.
- Oldja ki az érintkezőt a kapcsoléc -1- rekeszéből.
- Oldja ki az érintkezőt a kapcsoléc -2- rekeszéből.

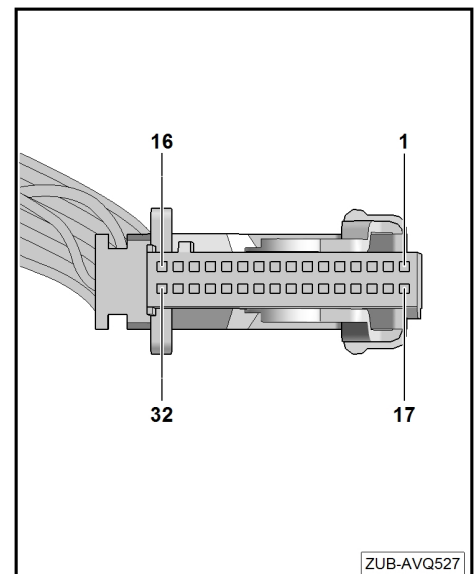
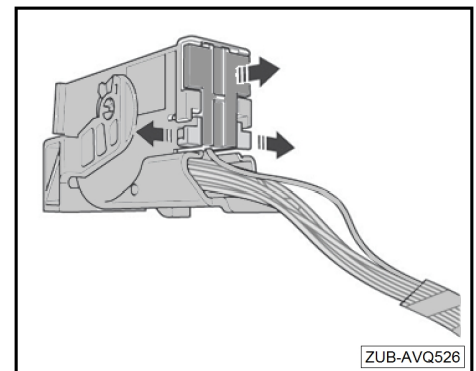
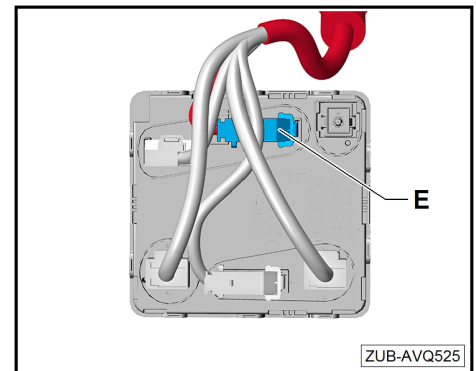



- Csatlakoztassa a kapocsléc 1. érintkezőjét a mellékelt fekete aljzatház -A- rekeszébe -1- (3 rekesz).
- Csatlakoztassa a kapocsléc 2. érintkezőjét a mellékelt fekete aljzatház -A- rekeszébe -3- (3 rekesz).

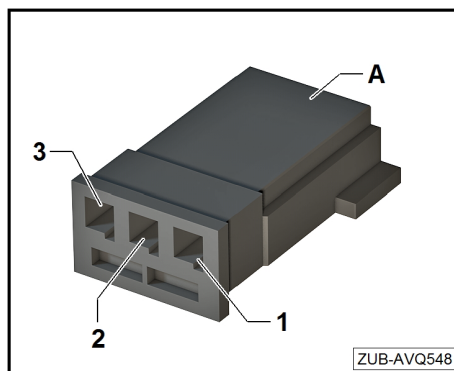

- Csatlakoztassa a „fedélzeti hálózat” utólag beszerelhető vezetékköteg (Y-vezetékek) megfelelő érintkezőit a kapocsléc rekeszeibe.
- Az utólag beszerelhető vezetékköteg -narancssárga/barna-vezetékét csatlakoztassa a kapocsléc rekeszébe -1- (CAN-Bus low).
- Az utólag beszerelhető vezetékköteg -narancssárga/zöld-vezetékét csatlakoztassa a kapocsléc rekeszébe -2- (CAN-Bus high).
- Illessze a kapocsléct a kék csatlakozóházba és reteszelje.

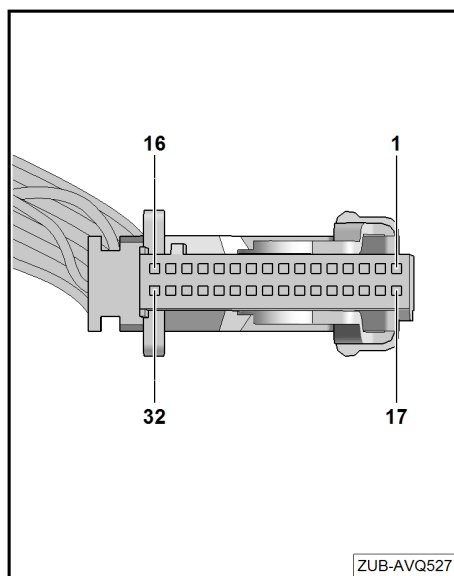

- Csatlakoztassa az aljzatházat (fekete) a hozzá tartozó fekete csatlakozóhoz a „fedélzeti hálózat” utólag beszerelhető vezetékkötegen a -nyíl- szerint.

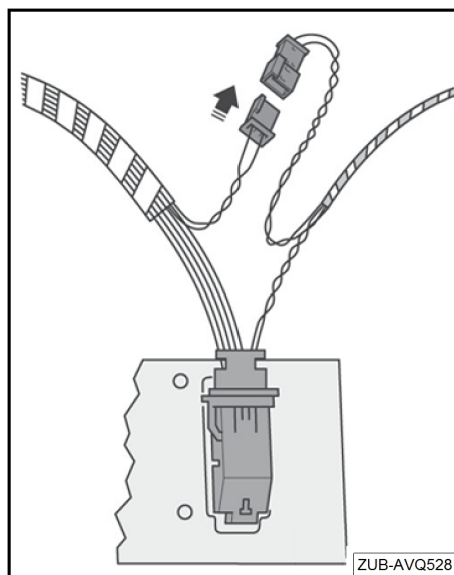



8.4.3 Féklámpajel/15-ös kapocs bekötése

- Oldja és válassza le a komfortrendszer központi vezérlőegységének -J393- fekete -B- 32 pólusú csatlakozóját.
- Oldja ki a fekete csatlakozóházon lévő reteszeket (lásd a -nyilakat-), és húzza ki a kapocsléceket a csatlakozóházból.
- Oldja ki az érintkezőt a kapocsléc -12- rekeszéből.
- Oldja ki az érintkezőt a kapocsléc -17- rekeszéből.

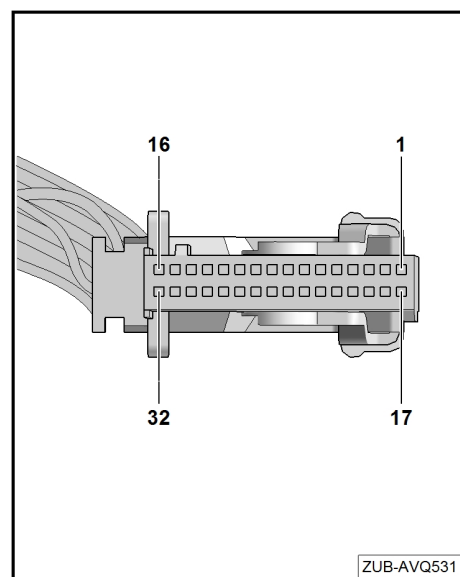
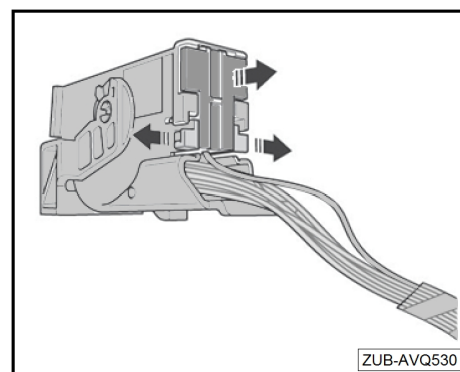
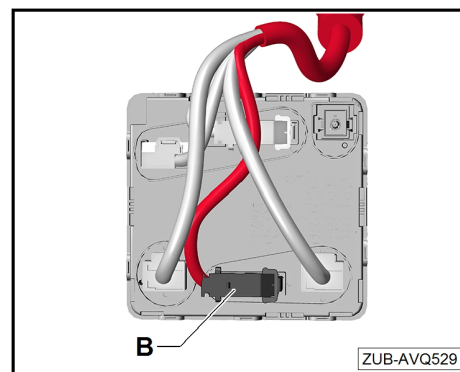



- Csatlakoztassa a kapocsléc 12. érintkezőjét a mellékelt fehér aljzatház -A- rekeszébe -3- (3 rekesz).
- Csatlakoztassa a kapocsléc 17. érintkezőjét a mellékelt fehér aljzatház -A- rekeszébe -1- (3 rekesz).

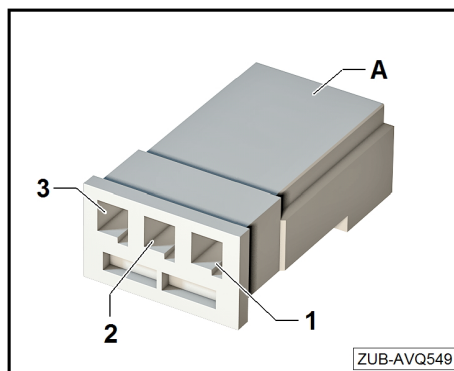

- Csatlakoztassa a „fedélzeti hálózat” utólag beszerelhető vezetékköteg (Y-vezetékek) megfelelő érintkezőit a kapocsléc rekeszeibe.
- Csatlakoztassa az utólag beszerelhető vezetékköteg -fekete/piros- vezetékét a kapocsléc -12- rekeszébe.
- Csatlakoztassa az utólag beszerelhető vezetékköteg -fekete- vezetékét a kapocsléc -17- rekeszébe.
- Illessze a kapocsléct a fekete csatlakozóházba és reteszelje.

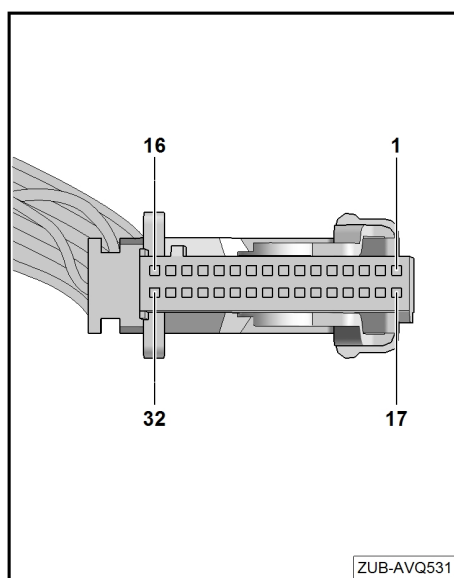

- Csatlakoztassa az aljzatházat (fehér) a hozzá tartozó fehér csatlakozóhoz a „fedélzeti hálózat” utólag beszerelhető vezetékkötegen a -nyíl- szerint.
- A fekete csatlakozót csatlakoztassa és rögzítse a komfortrendszer központi vezérlőegységéhez -J393-.

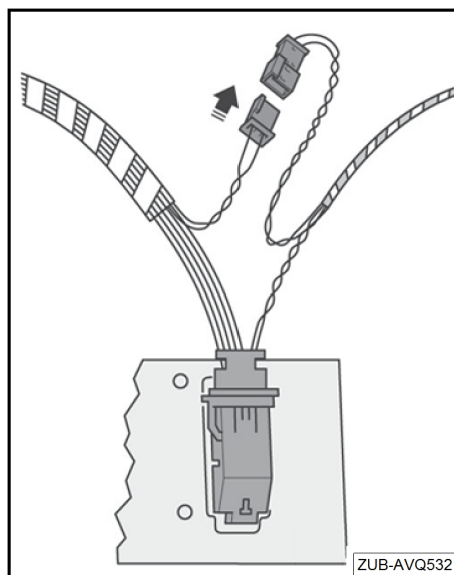



8.4.4 Csatlakoztassa az -E474- behajtható utánfutó-vonóberendezés kioldógombjának világítását (58s kapocs).

- Oldja és húzza ki a komfortrendszer központi vezérlőegységének -J393- barna -A- csatlakozóját.

- Oldja ki a barna csatlakozóházon lévő házbiztosítékot, és húzza ki a -nyilaknak- megfelelően.

- Oldja ki az érintkezőt a csatlakozódugó rekeszéből -5-.

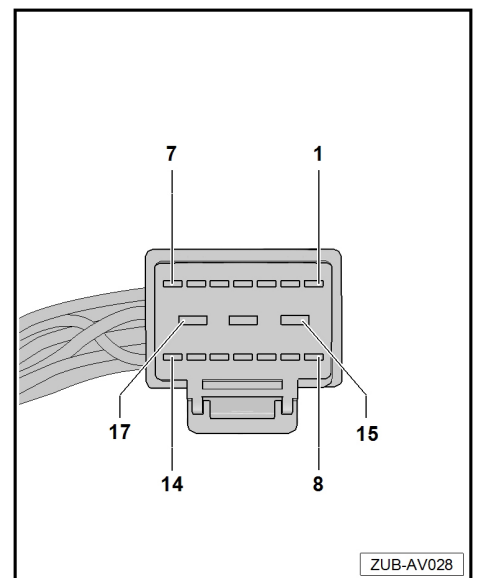
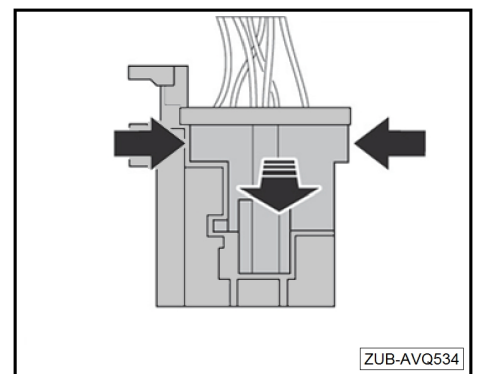
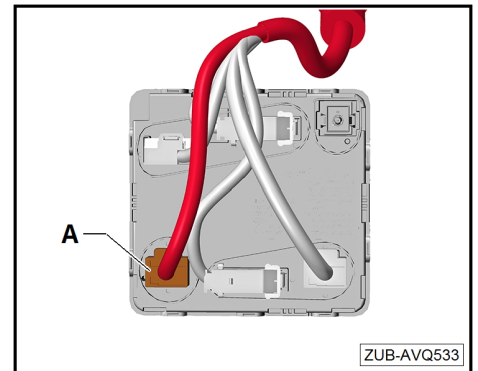



- Csatlakoztassa a kapcsoléc 5. érintkezőjét a mellékelt fekete aljzatház -A- rekeszébe -1- (2 rekesz).

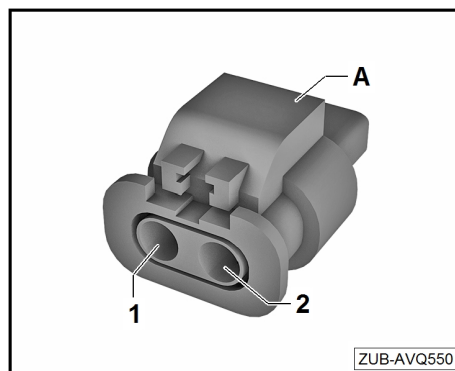

- Csatlakoztassa a „fedélzeti hálózat” utólag beszerelhető vezetékköteg (Y-vezetékek) megfelelő érintkezőit a csatlakozóház rekeszeibe.
- Csatlakoztassa az utólag beszerelhető vezetékköteg -sárga/fekete- vezetékét a rekeszbe -5-.
- Tolja be a barna csatlakozóházban lévő házbiztosítékot, és rögzítse.
- Illessze a kapcsolécet a fekete csatlakozóházba és reteszelje.

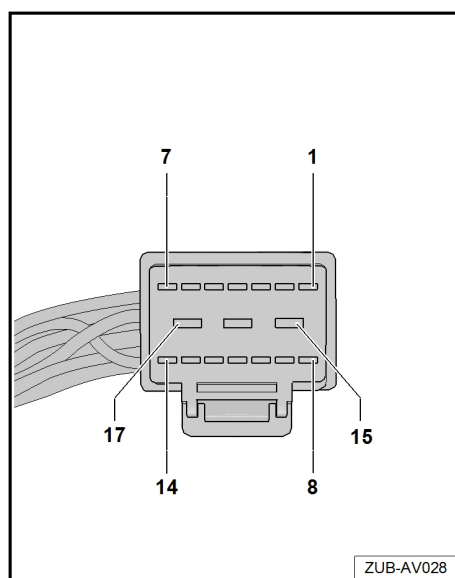

- Csatlakoztassa az aljzatházat (fekete, 2 rekesz) a hozzá tartozó fekete csatlakozóhoz (2 rekesz) a „fedélzeti hálózat” utólag beszerelhető vezetékkötegen a -nyíl- szerint.
- A fekete csatlakozót csatlakoztassa és rögzítse a komfortrendszer központi vezérlőegységéhez -J393-.
- A „fedélzeti hálózat” utólag beszerelhető vezetékköteget rögzítse kábelkötözőkkel a járműoldali kábelköteghez.
- A kábelkötözőkkel történő rögzítést úgy kell végrehajtani, hogy a vezetékek ne „csússzanak” vagy „dörzsölődjenek”.

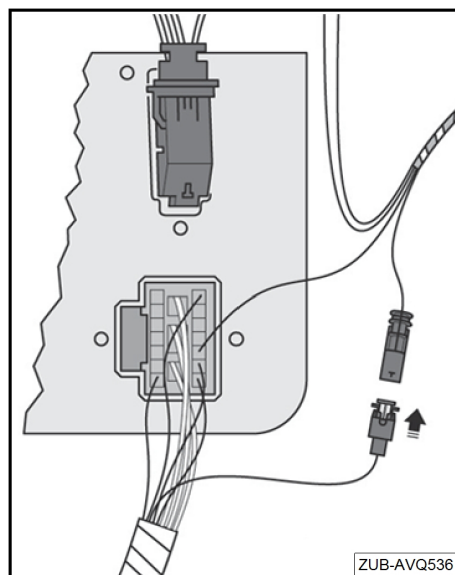



8.5 Feszültségellátás létrehozása

- Reteszelve ki a reteszelőbütyköt (-nyíl-), és vegye ki lefelé az ST5 pozícióban lévő biztosítéktáblát -2- a biztosítéktartóból -1- a -nyíl irányában-.
- Oldja ki a rögzítőkapcsokat a -nyíl irányába-, és vegye le a burkolatot az ST5 biztosítéktartóról.
- Húzza le a dugós csatlakozók tartólécét -1- -a nyíl irányába-.
- Oldja ki az ST5 biztosítéktartó rögzítőelemét a -nyilak- szerint, és húzza le a -nyíl irányába-.

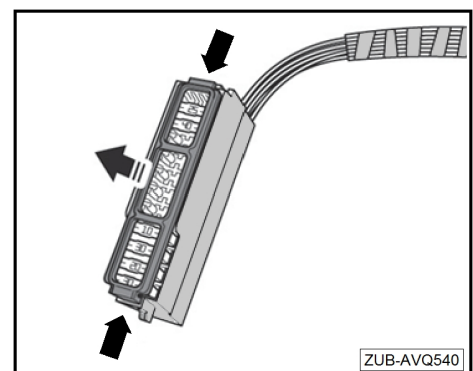
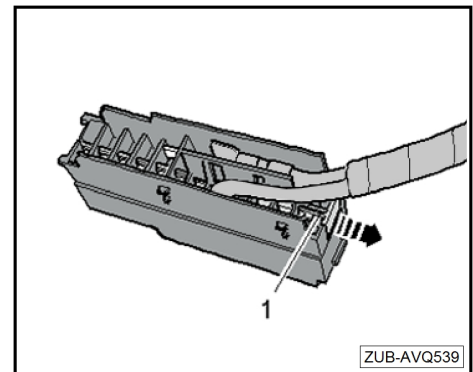
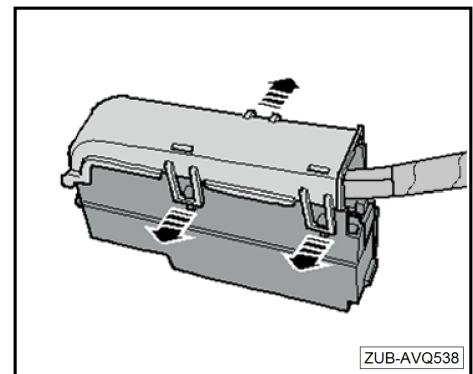
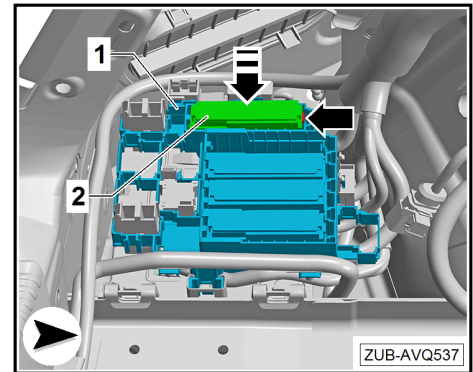



- Helyezze be a „fedélzeti hálózat” utólag beszerelhető vezetékkeg érintkezőit az ST5 biztosítéktartó -5, 7, 8 és 9- biztosítékpozícióiba.
- ◆ 9a rekesz: piros vezeték
- ◆ 8a rekesz: piros/kék vezeték
- ◆ 7a rekesz: piros/zöld vezeték
- ◆ 5a rekesz: piros/fekete vezeték

⚠ FIGYELEM!

A 6a rekesznek szabadon kell maradnia - a járműelektronika meghibásodásának veszélye!

- Helyezze be a dugós csatlakozók tartólécét.
- Helyezze be az 5-ös, 7-es, 8-as és 9-es biztosítékot.
- ◆ 9. biztosíték: 15 A
- ◆ 8. biztosíték: 25 A
- ◆ 7. biztosíték: 15 A
- ◆ 5. biztosíték: 25 A
- Helyezze fel és rögzítse az ST5 biztosítéktartó rögzítőelemét.
- Helyezze fel és rögzítse az ST5 biztosítéktartó burkolatát.
- Az ST5 biztosítéktartót -2- helyezze be az F relé- és biztosítéktartóba -1-, és rögzítse.

***i* Megjegyzés**

Úgy vezesse el az elektromos vezetékeket, hogy újra az eredeti kábelvezetést hozza létre.

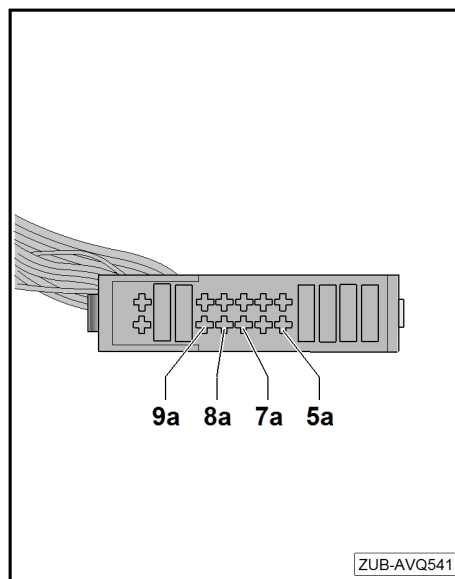



8.6 Csatlakoztassa a „fedélzeti hálózat” utólag beszerelhető vezetékköteget az utánfutó-felismerés vezérlőegységhez -J345-

- Csatlakoztassa a „fedélzeti hálózat” utólag beszerelhető vezetékköteget -5--ös, -6--os és -7--es elektromos csatlakozóit az utánfutó-felismerés vezérlőegységéhez -J345- -1-.
- Csatlakoztassa a „fedélzeti hálózat” és a „csatlakozóalj/elektromos kireteszelés” utólag beszerelhető vezetékkötegek összes testkábelét a testelőcsaphoz -2-.
- Húzza meg a testelőcsap -2- anyáját megfelelő forgatónyomatékkal.
- Vezesse el a „fedélzeti hálózat” utólag beszerelhető vezetékköteget -3- a jármű oldalán futó vezetékkötegek mentén, és rögzítse kábelkötegelőkkel.

Megjegyzés

A kábelkötegelőkkel történő rögzítést úgy kell végrehajtani, hogy a vezetékek ne „csússzanak” vagy „dörzsölődjenek”.

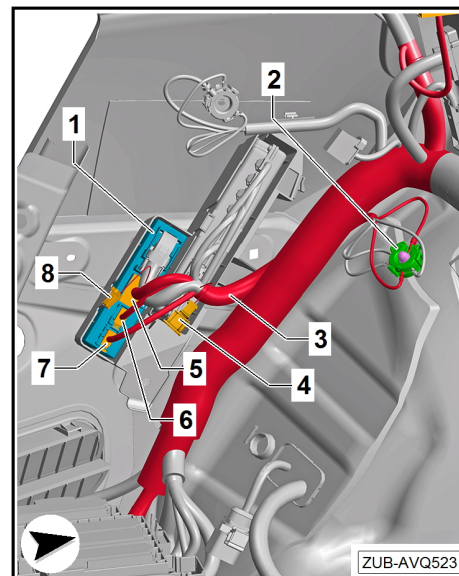

8.7 A rakodóküszöb-lesüllyesztés gomb -E539- elektromos csatlakozójának beigazítása

Csak rakodóküszöb-lesüllyesztéssel rendelkező járművekre érvényes

Az elektromosan behajtható utánfutó-vonóberendezés gombjához -E474- tartozó elektromos csatlakozónál a 7-es, 10-es, 11-es és 12-es érintkezőknek kioldva kell lenniük, és a rakodóküszöb-lesüllyesztés gombjához -E539- tartozó elektromos csatlakozó adott rekeszeihez kell csatlakozniuk.

- Oldja ki a rakodóküszöb-lesüllyesztés gomb -E539- elektromos csatlakozójának reteszelését -1- a járműoldali vezetékkötegen, és közben oldalirányba húzza ki a házbiztosítékot -2- a -nyíl- szerint.
- Oldja ki az elektromosan behajtható utánfutó-vonóberendezés gomb -E474- elektromos csatlakozójának reteszelését -1- a „fedélzeti hálózat” utólag beszerelhető vezetékkötegen és közben oldalirányba húzza ki a házbiztosítékot -2- a -nyíl- szerint.

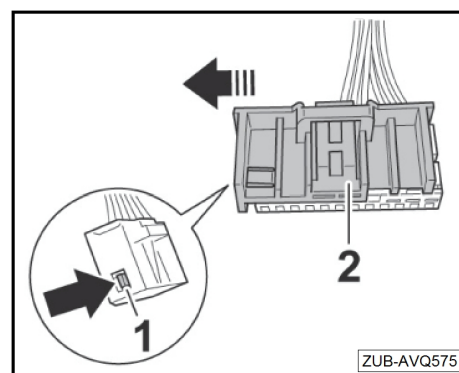



- Oldja ki az érintkezőket az elektromosan behajtható utánfutó-vonóberendezés gomb -E474- csatlakozóházának -1- 7-es, 10-es, 11-es és 12-es rekeszeiből a „fedélzeti hálózat” utólag beszerelhető vezetékkötegen.
 - Csatlakoztassa a kioldott érintkezőket a -2- rakodóküszöb-lesüllyesztés gomb -E539- csatlakozóházának megfelelő rekeszeibe a járműoldali kábelkötegen.
- ◆ 7. rekesz: sárga/zöld vezeték
 - ◆ 10. rekesz: sárga/fehér vezeték
 - ◆ 11. rekesz: sárga/barna vezeték
 - ◆ 12. rekesz: sárga/kék vezeték

i Megjegyzés

Az elektromosan behajtható utánfutó-vonóberendezés gomb -E474- csatlakozóházának 6-os rekeszében lévő érintkező maradjon csatlakoztatva.

- Helyezze és rögzítse a házbiztosítékot az elektromosan behajtható utánfutó-vonóberendezés gomb -E474- csatlakozóházára.
- Helyezze és rögzítse a házbiztosítékot a rakodóküszöb-lesüllyesztés gomb -E539- csatlakozóházára.

i Megjegyzés

Az elektromos csatlakozóra -2- már nem lesz szükség.

- Szövetzalaggal -1- tekerje körül és rögzítse az elektromosan behajtható utánfutó-vonóberendezés gomb -E474- elektromos csatlakozóját -2- a rakodóküszöb-lesüllyesztés gomb -E539- elektromos csatlakozására szolgáló járműoldali vezetékköteghez -3-.

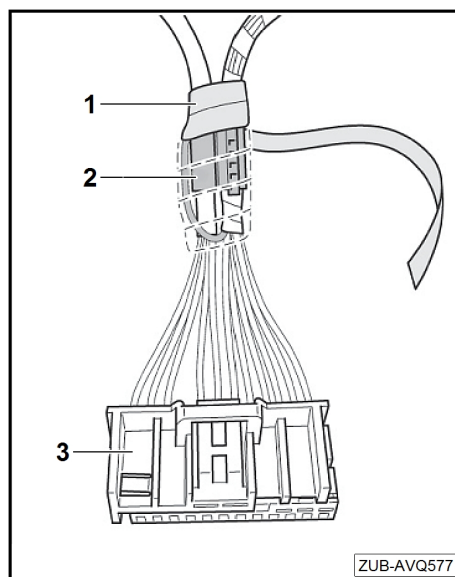
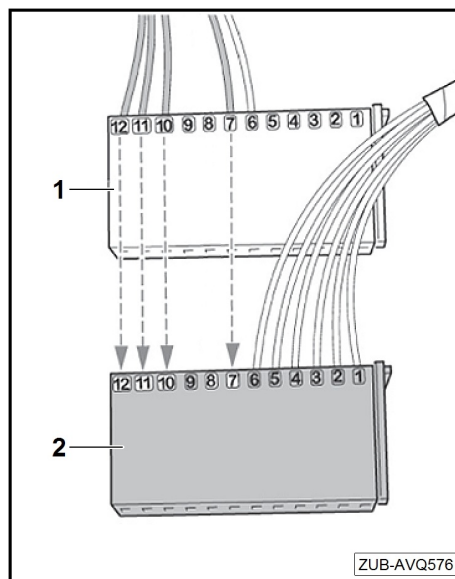



8.8 Utánfutó-vonóberendezés elektromos kireteszelésének gombja

Megjegyzés

- ◆ Az adott kivitelől függően az utánfutó-vonóberendezés elektromos kioldásának keretét vagy gombját ki kell cserélni.
- ◆ 1. változat: Cserélje ki a poggyásztartó kampókkal ellátott keretet -1- (-A ábra-) az utánfutó-vonóberendezés elektromos kireteszelésének gombját tartalmazó keretre -2- (-B ábra-).
- ◆ 2. változat: Cserélje ki a rakodóküszöb-lesüllyesztés kapcsológombját -E539- az utánfutó-vonóberendezés/rakodóküszöb-lesüllyesztés elektromos kireteszelésének gombjára -3- -B ábra-.
- ◆ A szükséges gombokért és gombfoglatokért lásd „Az elektromos alkatrészek áttekintése” részt ⇒ 13. oldal
- Illessze az utánfutó-vonóberendezés/rakodóküszöb-lesüllyesztés elektromos kireteszelésének gombját a gomb tartójába, és rögzítse a helyén.
- Illessze a gombbal ellátott gombfoglatot a csomagtér bal oldali borításába, és pattintsa be.

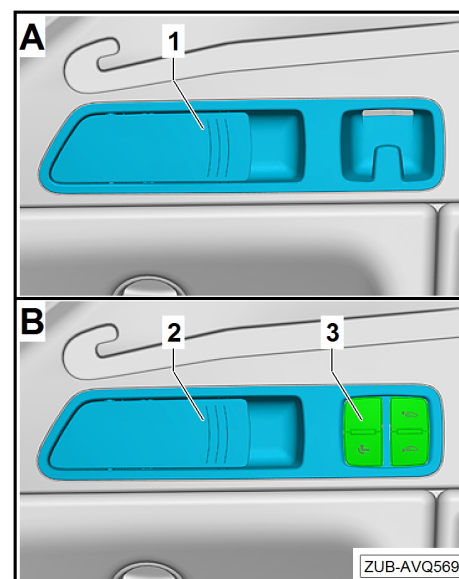

Megjegyzés

A gomb elektromos csatlakozója a csomagtér oldalsó burkolatának beszerelésekor kerül beillesztésre.

- Csatlakoztassa a gomb csatlakozóját.
- A csomagtér oldalborításának beszerelésekor úgy vezesse el az elektromos vezetékeket, hogy kizárható legyen a vezetékek „súrlódása” vagy „becsípődése”.



9 Lezáró műveletek

9.1 A jármű újbóli teljessé tétele

Az alkatrészek beszerelése értelemszerűen fordított sorrendben történik. Vegye figyelembe a mindenkori alkatrész „beépítésével kapcsolatos tudnivalókat” és a mindenkori meghúzási nyomtatékokat.

FIGYELEM!

A sávváltásasszisztenssel (audi side assist) felszerelt járművek esetén a következőt kell figyelembe venni:

- ◆ **Ha a hátsó lökhárító burkolatát eltávolítják és visszاسzerelik, vagy ha a hátsó burkolaton módosításokat hajtanak végre, akkor kalibrálni kell a sávváltásasszisztenszt (audi side assist) ⇒ Elektromos rendszer; 96. jav.cs.; Meghibásodás miatti balesetveszély!**

9.2 Akkumulátor rákötése

- Akkumulátor rákötése ⇒ Elektromos rendszer; 27. jav.cs.; Akkumulátor; akkumulátor le- és rákötése

Megjegyzés

A feszültségellátás újbóli csatlakoztatása után az ESP figyelmeztető lámpa csak néhány méter megtételét követően alszik ki.

9.3 Kódolás beállítása

A kódolás a ⇒ jármű-diagnosztikai mérőműszerrel módosítható. Ezt „online” módon kell csatlakoztatni.

9.4 Üzembe helyezés és működés-ellenőrzés

- Ellenőrizze az -U10- utánfutó-csatlakozóaljzat működését a -VAS 5800- utánfutócsatlakozóaljzat-ellenőrző készülékkel vagy egy utánfutóval.



Az -U10- utánfutó-csatlakozóaljzat csatlakozókiosztása.

- 1 - BLL kapocs (bal oldali irányjelző)
- 2 - NSL kapocs (ködzárfény)
- 3 - 31-es kapocs (test) test az 1–2-es, 4–8-as kapocshoz
- 4 - BLR kapocs (jobb oldali irányjelző)
- 5 - 58 R kapocs (jobb hátsó világítás)
- 6 - 54-es kapocs (féklámpa)
- 7 - 58 L kapocs (bal hátsó világítás)
- 8 - RFL kapocs (tolatólámpa)
- 9 - 30-as kapocs (akkumulátor „+”) max. áramerősség 15 A
- 10 - 15-ös kapocs (töltővezeték) max áramerősség 15 A
- 11 - 31-es kapocs (test) test a 10-es kapocshoz
- 12 - Szabad
- 13 - 31-es kapocs (test) test a 9-es kapocshoz

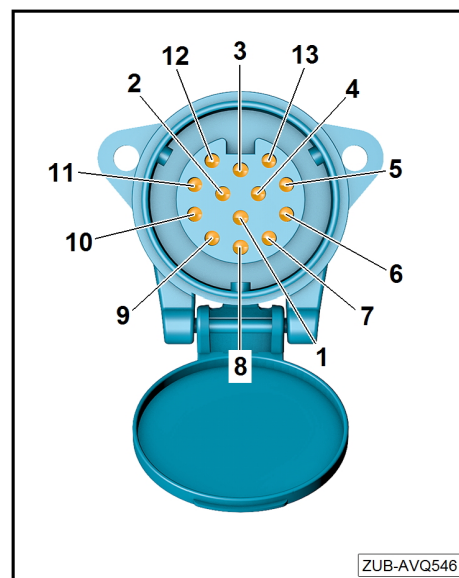

9.5 Információs matrica felragasztása

- Tisztítsa meg a ragasztási felületeket, és ragassza fel az „utánfutó-vonóberendezéssel történő vontatás” -1- és a „fügőleges terhelésjelző” -2- matricát a bal oldali D oszlop belsőjére.

Megjegyzés

A ragasztási felületeknek por- és zsímentesnek kell lenniük!

FIGYELEM!

Az összeszerelés után ellenőrizze az utánfutó-vonóberendezés megfelelő működését, ⇒ lásd a használati útmutatót.

Megjegyzés

Csatolja a szerelési útmutatót a jármű dokumentumaihoz, hogy azokat kérésre át lehessen adni az illetékes személyeknek.

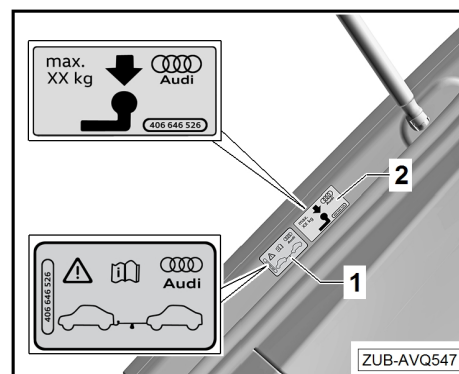

9.6 Hűtőrendszer beállítása

Mivel az utánfutó vontatása nagyobb igénybevételt jelent a motor hűtési rendszere számára, a hűtési rendszert utánfutó-vonóberendezés gyári beépítése esetén – műszakilag szükséges mértékben – megerősítik.

A hűtőrendszer megerősítése csak akkor hagyható el, ha biztosítható, hogy a motor terhelése tartósan csak az alábbi feltételek mellett történik:

- ◆ a megengedettnél kisebb szerelvénytömeg mellett
- ◆ nincs magas külső hőmérséklet
- ◆ nincs hosszú, meredek lejtő



- ◆ nem közlekedik nagy tengerszint feletti magasságban

A hűtőfolyadék-hőmérséklet kijelzését minden esetben gondosan figyelembe kell venni. Ha a kijelző túlságosan a magas hőmérsékleti tartományba kerül, azonnal csökkenteni kell a sebességet. Szükség esetén akár lehűlési szünetet is be kell iktatni. Közben járassa a motort alajáraton körülbelül 2 percig, hogy megelőzze a hőtorlódást.