

Beszereelési útmutató

Audi Q4 e-tron 2021 ►

**Tetősinhez valóz alaptartó
Szállítási terjedelem 89A.071.151
Eredeti Audi tartozék**

Kiadás 01



Tartalomjegyzék

1	Megjegyzések	1
1.1	Biztonsági utasítások	1
1.2	A rakományra vonatkozó biztonsági utasítások	2
1.3	Műszaki információk	2
1.4	Szállítási terjedelem	3
1.5	Szerelési áttekintés	4
2	Munkalépések	5
2.1	Az alaptartók felszerelése	5
2.2	A felépítmények felszerelése	8
2.3	Profilcsőburkolat előkészítése és felszerelése	8
2.4	Az alaptartók leszerelése	8



1 Megjegyzések

1.1 Biztonsági utasítások

⚠ FIGYELEM!

A szerelés megkezdése előtt figyelmesen olvassa el a szerelési útmutatót. A szerelési útmutató és a biztonsági tudnivalók figyelmen kívül hagyásával saját, és mások biztonságát veszélyezteti.

⚠ FIGYELEM!

A vezető felelős azért, hogy látását és hallását ne befolyásolja a rakomány vagy a jármű állapota.

Az alkatrészek javítását vagy cseréjét szakszervizben végeztesse el. Az Audi márkakereskedésekben beszerezhető eredeti alkatrészek használata javasolt.

⚠ FIGYELEM!

Az alaptartók és a felépítmények csavarkötéseinek és összeköttetéseinek előírás szerű illeszkedését és felszerelését minden utazás előtt ellenőrizni kell, és azokat szükség esetén meg kell húzni.

Ellenőrizze a csavarkötéseket és csatlakozásokat megfelelő időközönként, és szükség esetén húzza meg őket. Kedvezőtlen útviszonyok esetén gyakrabban ellenőrizze a csavarkötéseket és összeköttetéseket.

Ne használjon kenőanyagokat a csavarkötéseken.

⚠ FIGYELEM!

Az alaptartók felszerelésére, kezelésére és használatára vonatkozó, jelen utasításokban leírt munkalépéseket és biztonsági utasításokat maradéktalanul be kell tartani.

- ◆ Az ezektől való eltérések az alaptartók vagy a felszerelt felépítmény meglazulását eredményezhetik.
- ◆ Az alaptartókat úgy tervezték, hogy megfelelő felszerelésük, kezelésük és használatuk esetén ne keletkezessenek károk a járműben.
- ◆ A gyártó kifejezetten nem vállal felelősséget a meghatározott összeszerelési eljárás vagy utasítások be nem tartásából eredő károkért.
- ◆ Az útmutatótól eltérő, szakszerűtlen felszerelés, kezelés vagy használat érvényteleníti a gyártóval szembeni szavatossági igényt.

⚠ FIGYELEM!

A jármű menet- és fékezési tulajdonságai, valamint az oldalát érő széllekedésekre való érzékenysége megváltozik. Ennek megfelelően válassza meg a vezetési stílust – balesetveszély!

A 130 km/h (81 mph) maximális menetsebességet nem szabad túllépni.

Erős oldalszélben vezessen különösen óvatosan:

- ◆ Tehergépkocsi szélárnyékába történő behajtáskor és onnan való kihajtáskor, hidakon való haladáskor.
- ◆ Ha bokrok, fák, falak és házak, valamint egyéb akadályok mellett halad el.



⚠ Figyelem!

A járműben keletkező károk elkerülése érdekében hosszabb tárgyak felrakodása után óvatosan nyissa fel a csomagtertetőt. Automata csomagtertetővel felszerelt járműveknél adott esetben ajánlott módosítani a nyitási szöveget ⇒ A jármű használati útmutatója.

⚠ Figyelem!

A felépítményeket (pl. tetődobozt, kerékpártartót) mindig rögzíteni kell a T horonyban is a toló-/dönthető és panorámatetővel felszerelt járműveken.

Az alaptartók beszerelésekor a kinyitás előtt ellenőrizze a toló-/dönthető és panorámatető feletti szabad teret. Ha a felépítményeket szerelőkenyelekkel rögzítették, a toló-/felnyitható és panorámatetőt tilos kinyitni – ütközés miatti károsodás veszélye!

⚠ Figyelem!

Ne hagyja fenn az alaptartót és az esetleges felépítményeket, ha autósóba viszi a járművet.

i Megjegyzés

A tetőn való szállításkor be kell tartani a KRESZ vonatkozó előírásait, ill. az adott ország előírásait.

1.2 A rakományra vonatkozó biztonsági utasítások

⚠ FIGYELEM!

Tetőterhelés

- ◆ *Az alaptartó, a felépítmények és a rakomány 75 kg (165 font) megengedett legnagyobb összterhelését figyelembe kell venni és nem szabad túllépni.*

Megfeszülés

- ◆ *Az alaptartók ne feszüljenek egymáshoz!*

Felépítmények

- ◆ *A felépítményeket csak az alaptartóknak a jármű sínjére történő felszerelése után szerelje fel azokra!*

A jármű megváltozott magassága

- ◆ *Különösen ügyeljen a mélyen lelógó ágakra, az alacsony átjárókra, alacsony garázsbehajtókra, a parkolóházak és mélygarázsok magasságkorlátozására.*

Oldalszél-érzékenység

- ◆ *A jármű menet- és fékezési tulajdonságai, valamint az oldalát érő szélökökre való érzékenysége megváltozik. A vezetési stílust ennek megfelelően kell megválasztani!*

A rakomány egyenletes terhelésű felhelyezése

- ◆ *Helyezze a tetőterhelést az alaptartóra a tehernek megfelelő módon, elkerülve az egyoldalú terhelést.*

A rakomány szélessége

- ◆ *A teher nem nyúlhat túl az alaptartók jobb és bal szélein, kerülje az egyoldalú terhelést.*

1.3 Műszaki információk

Műszaki adatok



Az alaptartó készlet önsúlya: kb. 6 kg (13,2 font)

Tetőterhelés, ill. rakomány

A meglévő tetőterhelés meghatározása:

Az alaptartó súlya (6 kg/13,2 font)

+ a felépítmény súlya

+ a rakomány súlya

= a megengedett legnagyobb tetőterhelés (75 kg/165 font)



FIGYELEM!

Soha ne lépje túl:

- ◆ **a megengedett legnagyobb tetőterhelést (75 kg/165 font),**
- ◆ **a megengedett legnagyobb tengelyterheléseket,**
- ◆ **a jármű megengedett legnagyobb össztömegét → lásd a jármű használati útmutatóját.**

1.4 Szállítási terjedelem

Darab	Leírás	Információ
1	Elülső alaptartó	Jelölés a menetirány szerinti bal oldalon alul
1	Hátsó alaptartó	Jelölés a menetirány szerinti bal oldalon alul
2	Profilcsőburkolat	Hosszúság 1250 mm
1	Beszerelesi útmutató	



1.5 Szerelési áttekintés

- 1 - Profilcső (2 db)
- 2 - Rögzítőkar (4 db)
- 3 - Zár (4 db) kulccsal (2 db)
- 4 - Felfekvőgumi (8 db)
- 5 - Feszítő karmos rögzítő (4 db)
- 6 - Takarófedél (4 db)
- 7 - Talp, teljes, gyorsfeszítő eszközzel (4 db)
- 8 - Profilcsőburkolat (2 db)
- 9 - Címke (2 db)
 - „front left” és „rear left”

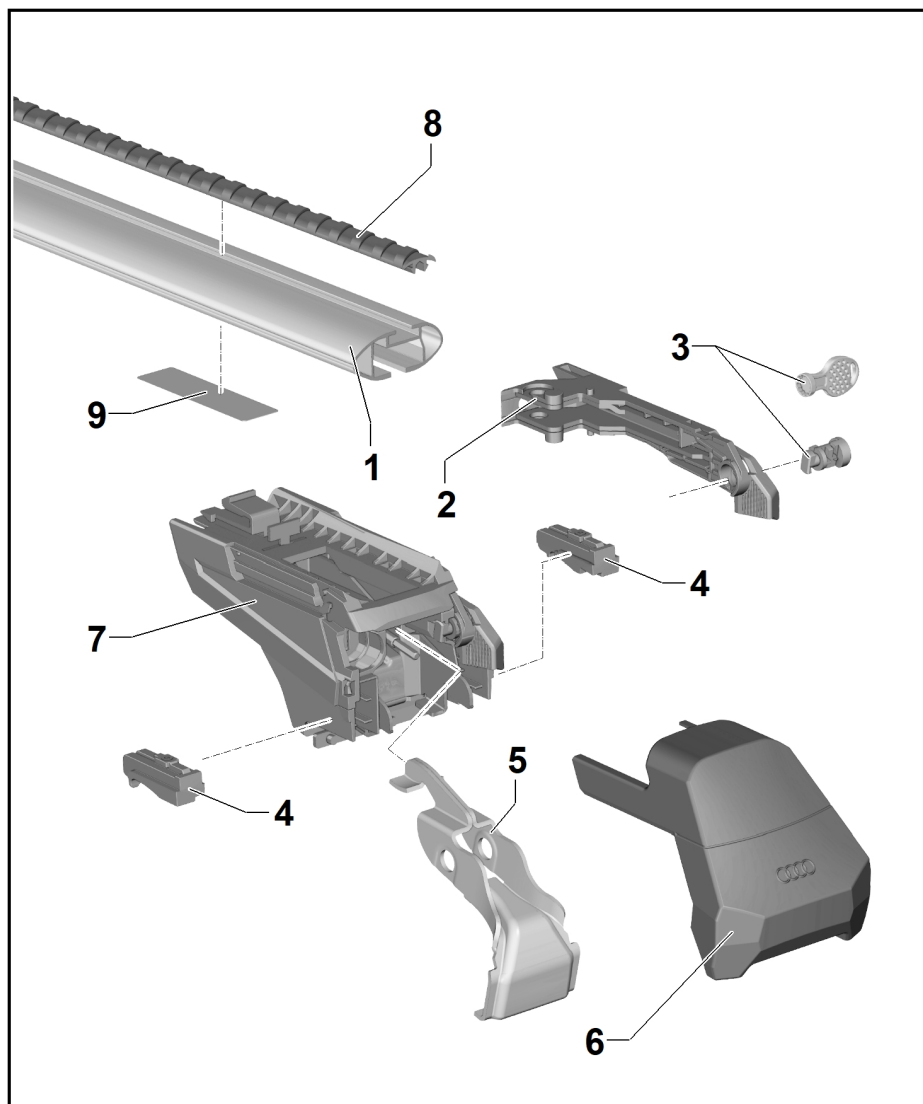

2 Munkalépések

2.1 Az alaptartók felszerelése

Megjegyzés

- ◆ Az alaptartó felszerelését 2 személynek kell végeznie.
- ◆ Felépítmények T-hornyos anyák nélküli rögzítése esetén szerelje fel a profilburkolatot az alaptartóra, mielőtt felszerelné az alaptartót a járműre ⇒ 8. oldal.
- ◆ A szerelés leírása az első és hátsó alaptartóra vonatkozik.
- ◆ Rendelje hozzá az alaptartót a bal oldali profilcső alján található címkék segítségével az adott felszerelési helyzethez (bal/jobbs és első/hátsó).
- Írja be ide a kulcskódot, hogy könnyebb legyen pótolni, ha a kulcs -3- elveszett.

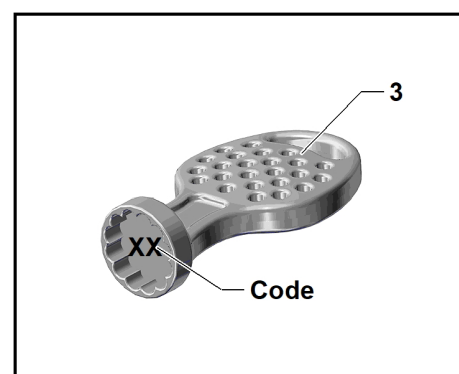

- Húzza fel a takarófedelelet -6- mintegy 2 cm-rel - a nyíl irányába.
- Helyezze be a kulcsot -3-, és fordítsa el 90°-ban az óramutató járásával ellentétes irányba.

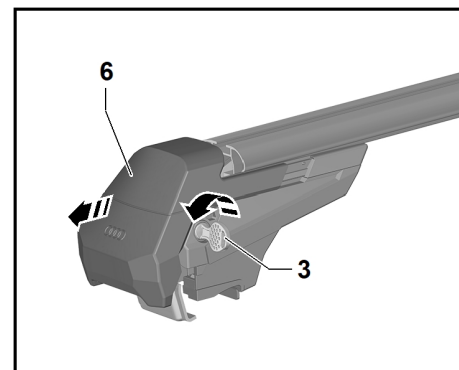

- Húzza fel teljesen a takarófedelelet -6-, és hajtsa felfelé 90°-ban a - nyíl- szerint, amíg a takarófedél -6- enyhén nem resetelődik.
- Hajtsa fel 90°-ban a rögzítőkart -2- a - nyíl- szerint.

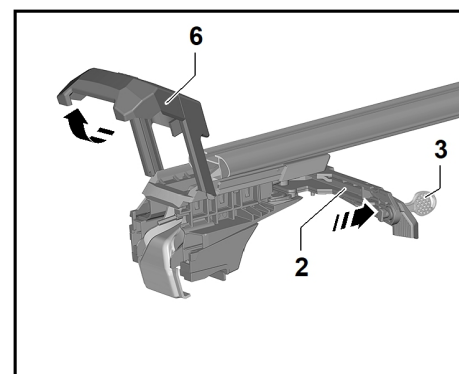



Felszerelési terület

Megjegyzés

Az alaptartók felszerelése előtt az illesztési felületeket (lásd az ábrát) alaposan tisztítsa meg egy puha kendővel és alkoholalapú tisztítószerrel, pl. üvegtisztítóval (ne használjon szappan vagy szappanalapú tisztítószer). Az illesztési felületeknek por- és zsírintesnek kell lenniük.

- ◆ Az alaptartók jobb és bal oldalán egy-egy csapos fül található két csappal -A- a sínhez való rögzítéshez.
- ◆ A tetősín belső oldalán elől és hátul két-két furat található -B- a csapos fülek csapjainak -A- megtartásához.

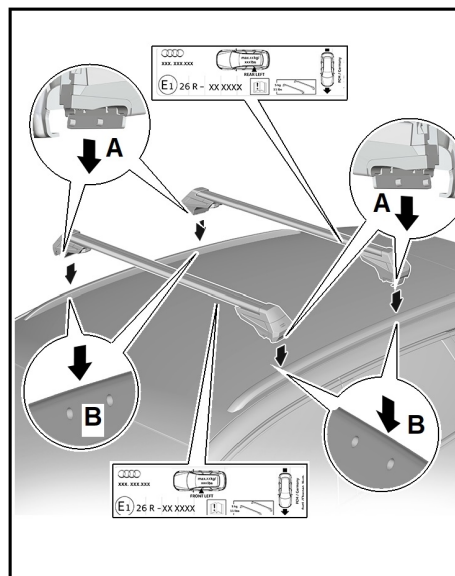

- Helyezze a menetirány szerinti elülső és hátsó alaptartókat a tetősínre a két furat -B- részén.
- A jármű egyik oldalán illeszze a csapos fülek két csapját -A- a tetősín két furatába -B-.

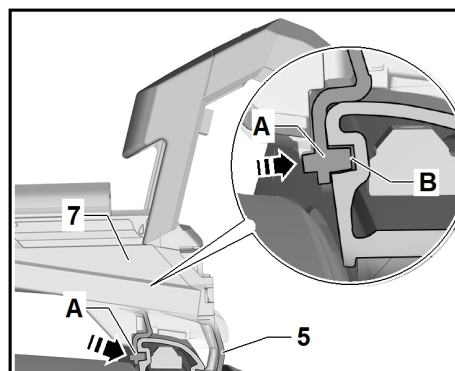

- Akassza a külső feszítő karmos rögzítőt -5- a talpra -7- a sín orra alatt a -nyíl- szerint.
- Zárja a rögzítőkart -2- a -nyíl- szerint.
- Az ellentétes oldalra történő szerelést ugyanígy kell elvégezni, de ahhoz, hogy a csapos fülek csapjait -A- be lehessen illeszteni a furatokba -B-, -7- a profilcsőben -1- lévő talpat kissé el kell mozdítani.

Megjegyzés

- ◆ *Ügyeljen arra, hogy a csapos fülek csapjai -A- jobb és bal oldalon is a tetősín furataiban -B- legyenek.*
- ◆ *Ügyeljen arra, hogy a feszítő karmos rögzítő -5- egyenes helyzetben legyen.*
- A második alaptartó-híd felszerelése ugyanígy történik!

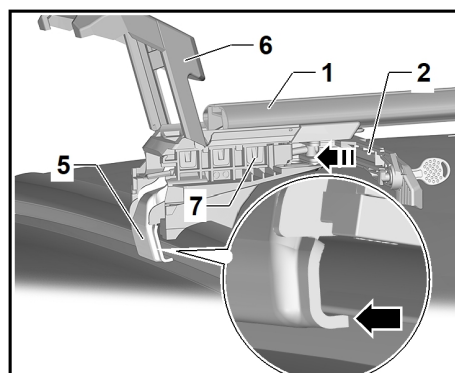

- 6- Hajtsa le a takarófedelelet 90°-ban a -nyíl- szerint, az első ütközésig.

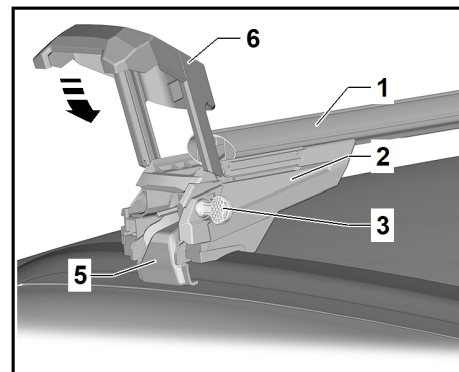

- Helyezze be a kulcsot -3-, fordítsa el 90°-ban az óramutató járásával megegyező irányba, és vegye ki.
- Zárja teljesen a takarófedelelet -6- - a nyíl irányába-.

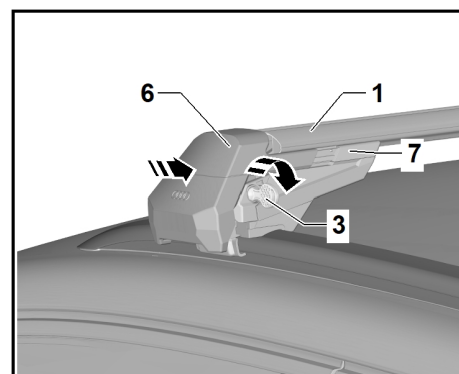

⚠ FIGYELEM!

Ellenőrizze, hogy az alaptartók és a szállítandó tárgyak biztonságosan vannak-e rögzítve:

- ◆ minden utazás megkezdése előtt, kb. 10 km megtétele után,
- ◆ jó minőségű utakon kb. 300 km-enként, rossz minőségű utakon (rázkódások) gyakrabban,

Az esetleges eltolódások/elmozdulások szempontjából rendszeresen.

⚠ FIGYELEM!

Ha nem ellenőrzi az alaptartók biztonságos rögzítését, és nem húzza meg szükség esetén a rögzítőelemeket, azok a megfelelő felszerelés ellenére meglazulhatnak, és alkatrészek veszhetnek el – balesetveszély!

Változások esetén folytassa a vezetést csökkentett sebességgel a következő lehetséges megállási lehetőségig, majd húzza meg újra az alaptartók csavarkötéseit és rögzítéseit.



2.2 A felépítmények felszerelése

- Húzza fel a takarófedelelet -6- mintegy 2 cm-rel - a nyíl irányába.
- Helyezze be a kulcsot -3-, és fordítsa el 90°-ban az óramutató járásával ellentétes irányba.
- Nyissa teljesen a takarófedelelet -6- - a nyíl irányába.
- Távolítsa el a profilcsőburkolatot -8-, helyezze be a csomagtartórendszer T-hornycs anyáit -B-, és rögzítse őket a gyártó utasításainak megfelelően.

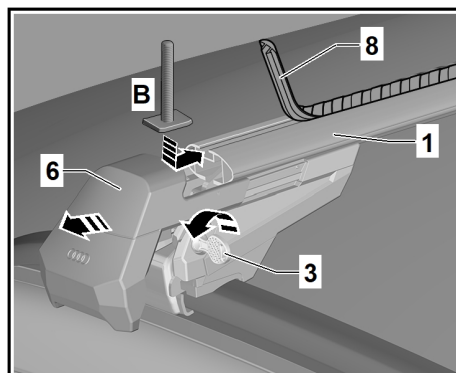

2.3 Profilcsőburkolat előkészítése és felszerelése

Megjegyzés

Ne használjon kenőanyagokat a profilcsőburkolat felszereléséhez -8-!

A profilcsőburkolat felszerelése felépítmények T-hornycs anyák használata nélküli rögzítéséhez:

- Mérje meg a profilcsőburkolatot -8-, rövidítse le egy megfelelő szerszámmal -A-, és középről kezdve -1- nyomja kifelé az alaptartóba -B-.
- A profilcsőburkolatot -8- az alaptartó -1- T-hornycs teljes hosszában rögzíteni kell.

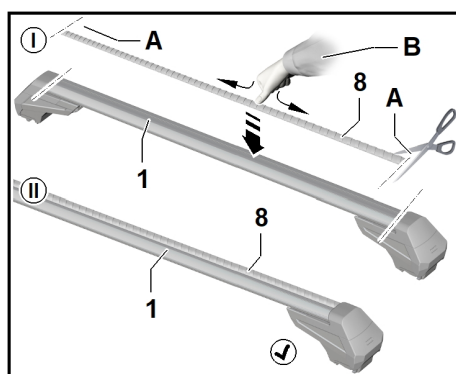

A profilcsőburkolat felszerelése felépítmények T-hornycs anyák használatával történő rögzítéséhez:

- Mérje meg és jelölje meg -A- a profilcsőburkolatot -8-, majd rövidítse le megfelelő műhelyfelszerelés segítségével -B-.
- Nyomja be a T-hornycs nyitott területeit a T-hornycs anyák között a profilcsőburkolattal -8- a középponttól kezdve, és kifelé haladva az alaptartóba -1- -C-.
- A profilcsőburkolatot -8- az alaptartó -1- T-hornycs teljes hosszában rögzíteni kell.

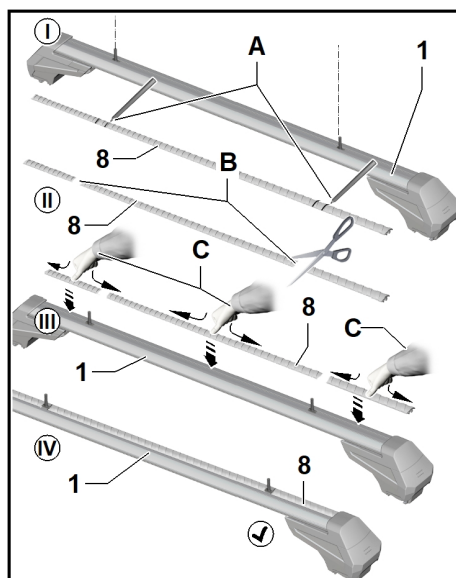

2.4 Az alaptartók leszerelése

Megjegyzés

Az alaptartó leszereléséhez kövesse fordított sorrendben a lépéseket!