

Telepítési utasítások Audi okostelefon-interfész



Audi A3 2017 →

Audi Q2 2016 →

Audi A4 2016 →

Audi A5 2017 →

Audi Q5 2017 →

Verzió 05.2017



1.Általános megjegyzések

Kérjük, olvassa el és vegye figyelembe ezeket a FIGYELMEZTETÉS, Figyelmeztetés és Megjegyzés leírásokat, mielőtt karbantartási vagy javítási munkákat végezne.

FIGYELMEZTETÉS

Az ezzel a szimbólummal ellátott szöveg az Ön biztonságára vonatkozó információkat tartalmaz, és jelzi a lehetséges baleseti és sérülési kockázatokat.

O Óvintézkedések

Az ezzel a szimbólummal ellátott szöveg jelzi a jármű károsodásának

kockázatát. **I** Megjegyzés

Az ezzel a szimbólummal ellátott szöveg további információkat tartalmaz.

- ◆ Győződjön meg arról, hogy a jármű konfigurációjának minden módosítását egy járműdiagnosztikai teszter segítségével hajtják végre, az ODIS szolgáltatás aktuális verziójával ("Szükséges speciális szerszámok, valamint mérő-, tesztelő és segédeszközök").
- ◆ A telepítést szakműhelynek kell elvégeznie. A telepítéshez kiegészítő, járműspecifikus megvilágítás szükséges. A nem megfelelő felszerelés károsíthatja a járművet vagy a mellékelt alkatrészeket.
- ◆ Az összeszerelési utasításokban részletezett elvégzendő munka a modellkorszerűsítési intézkedések eredményeként változhat. Következésképpen nem szabad kizárni például a huzal színének vagy akár a telepítés helyének módosítását. Ezért ügyeljen arra, hogy mindig a legfrissebb kapcsolási rajzot és/vagy a jármű aktuális Szervizkönyvét olvassa el.
- ◆ Minden kábelt úgy kell felszerelni, hogy ne érintkezhessenek a jármű forgó részeivel, és ne dörzsölődhessenek a panel széleihez és ne zörögghessenek.
- ◆ Az alábbi ábrák mindegyike példákat mutat be, és sematikus diagramként kell értelmezni őket.

A dokumentum eredeti német változata élvez elsőbbséget. A fordítási hibákért felelősséget nem vállalunk. Fenntartjuk a jogot a technikai változtatások végrehajtására.

FIGYELMEZTETÉS

Csak akkor végezze el a munkát, ha ismeri a szükséges eljárásokat, és ha a megfelelő eszköz rendelkezésre áll.

Az AUDI AG nem vállal felelősséget a szerelési utasítások be nem tartásáért .

HU



2. Alkatrészek áttekintése

Egységek	Leírás:
→	Média aljzat Adatkábelköteg Tápegység kábelkötege Biztosíték Csatlakozó ház Aktiválási dokumentum

3 Szükséges speciális szerszámok, vizsgálóműszerek, mérőműszerek és Kiegészítő eszközök

- ◆ Ék T10383
- ◆ Eltávolító ék -3409-
- Tisztítási és szerelési segédeszköz -VAS 6620-
- Kioldó szerszámkészlet -VAS1978/35-
- Akkumulátortöltő -VAS 590X-
- ◆ Jármúdiagnosztikai teszter a legújabb ODIS szolgáltatással

4.A műveletek sorrendje

4.1 Az alkatrészek eltávolítása

- Kapcsoljon ki minden elektromos berendezést és a gyújtást, és távolítsa el a gyújtáskulcsot.
- Távolítsa el a műszeregységet (csak A3 és Q2).
ELSA; javítási csoport 90
- Távolítsa el a középkonzol betétjét.
ELSA; javítási csoport 68
- Távolítsa el a középkonzol díszítőpaneljét .
ELSA; javítási csoport 68
- Távolítsa el az elülső tárolórekeszt.
ELSA; javítási csoport 68
- Távolítsa el a médiafoglalatot.
ELSA; javítási csoport 91
- Távolítsa el a középkonzol hátsó burkolatát (csak A4/A5 és Q5 esetén).
ELSA; javítási csoport 68
- Távolítsa el a kesztyűtartót.
ELSA; javítási csoport 68
- Vegye le a multimédiás interfész vezérlőegységét , és döntse előre vagy távolítsa el.
ELSA; javítási csoport 68
- Távolítsa el a kormányoszlop burkolatát (csak balkormányos járműveknél).
ELSA; javítási csoport 68



4.2 , Az adatkábelköteg elvezetése

A kábelköteg elvezetése a médiaaljzatnál kezdődik, a középső talp bal hátsó oldalától a bal első oldalig. Csatlakoztassa az adatkábelköteg csatlakozóját a média aljzathoz.

Középkonzol grafikus -A4/A5 és Q5

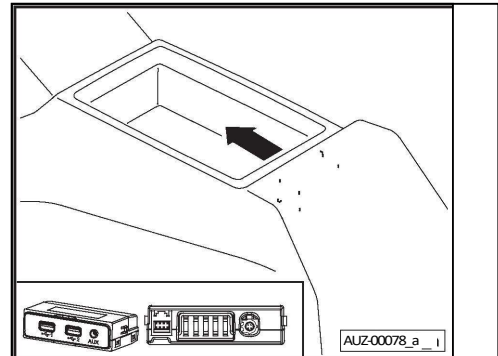

Középkonzol grafikus -A3/Q2

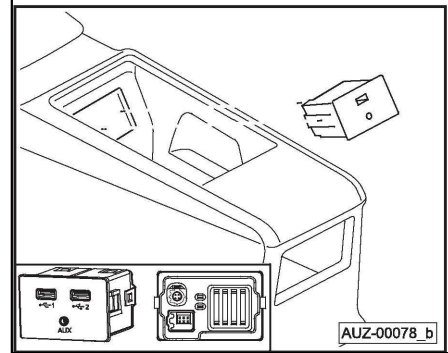

Vezesse az adatkábelköteget a fő kábelezés mentén a sebességváltó kartól balra, hogy elkerülje a zörgést vagy a súrlódást a műszerfal irányába.

- *Balkormányos* járműben vezesse a kábelköteget a műszerfalról jobbra a kesztyűtartó irányába a vezérlőegység a multimédiás interfészhez.
- *Jobbkormányos* járműben vezesse a kábelköteget balra a kesztyűtartó irányába a vezérlőegység a multimédiás interfészhez.

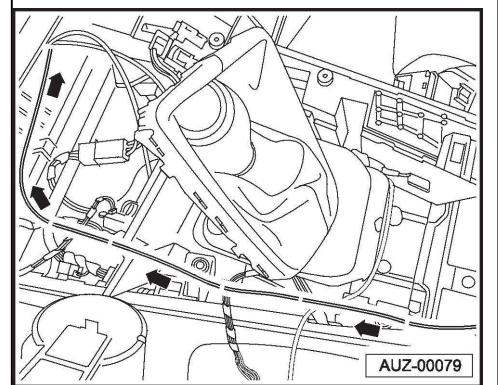

Csatlakoztassa az adatkábelköteget a Multi Media Interface -A- vezérlőegységéhez.

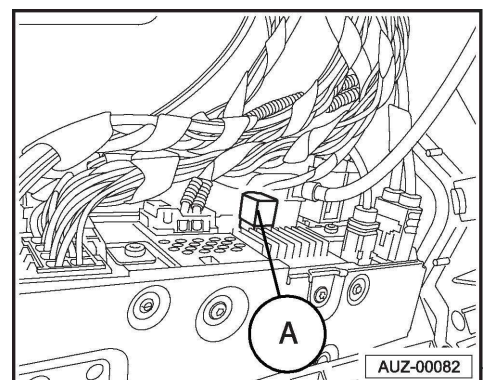



4.3 A tápegység kábelkötegeinek elvezetése

Vezesse el a tápegység kábelköteget a biztosítéktól a médiaaljzatig a középkonzolon keresztül. A médiafoglalon lévő érintkezők hozzárendelésének részleteit lásd a 4.4. "A media aljzat csatlakoztatása és telepítése" című részben.

- *Jobbkormányos* járművekben a tápkábel kábelköteget a bal oldali adatkábelköteggel párhuzamosan vezetik a kesztyűtartó irányába a biztosítéktartóig.

HU

Utasítások az A4/A5 és Q5 készülékekhez:

Balkormányos járművekben a tápkábel-köteget a kormánykerék oldalára vezetik a lábtérburkolaton keresztül a biztosítéktartóig a mellékelt két kábelkötegelő konzol segítségével (lásd az ábrát).

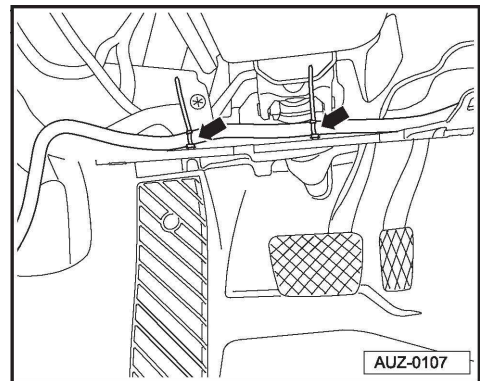

Biztosítékkiosztás a C biztosítéktartón az oldalfedél mögött:

5. bővítőhely (5A) - csatlakozás külső hangforrásokhoz

Ha az 5A nyílás üres, helyezze be a 2. krimpelt csatlakozást (lásd az ábrát) a tápegység kábelkötegén az 5. nyílásba. Helyezze be a szállítási terjedelemben található biztosítékot. Ebben az esetben a csatlakozóház (SG4, lásd az ábrát) nincshasználatban, és a kábelkötegehez kell rögzíteni, hogy eloszellőztesse a zörgést vagy súrlódást.

Ha a C biztosítéktartó 5A nyílása foglalt, húzza ki a meglévő 1. vezetékét (lásd az ábrát) az 5A nyílásból, és helyezze be a vezetékét a 3. foglalat 1. kamrájába (BG3, üres ház a szállítási terjedelemben).

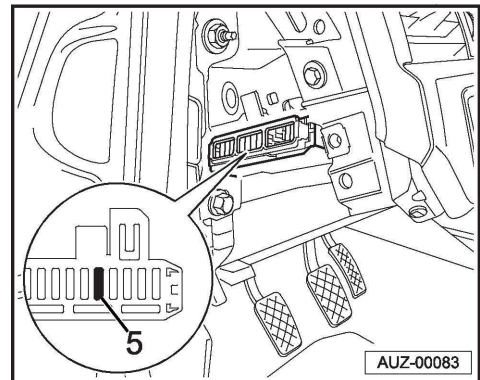

Helyezze be a 2. vezeték krimpelt csatlakozását a C biztosítéktartó 5A nyílásába. Dugja össze a foglatházat (BG3) és a tűházat (SG4).

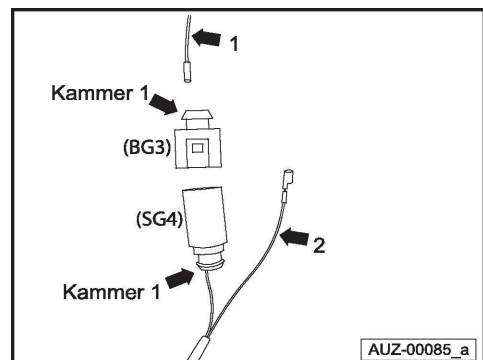



Utasítások az A3 és Q2 számára:

Balkormányos járművekben a tápkábel kábelköteget a műszercsoport mögötti kormányoszlopon keresztül a vezetőfülkében lévő kormánykerék oldalára vezetik a biztosítéktartóig.

A biztosíték hozzárendelésének részletei a biztosíték belsejében és relé hordozó (LVI), lásd az ábrát.

16A bővítőhely (7.5 A) - csatlakozók külső hangforrásokhoz

- Ha a 16A nyílás nincs foglalva, helyezze be a 2. krimpelt csatlakozást (lásd az ábrát) a tápegység kábelkötegen a 16A nyílásba. Helyezze be a szállítási terjedelemben található biztosítékot. Ebben az esetben a csatlakozóház (SG4, lásd az ábrát) nincs használatban, és a zörgés vagy súrlódás elkerülése érdekében a kábelköteget kell rögzíteni.

- Ha a C biztosítéktartó 16A nyílása foglalt, húzza ki a meglévő 1. vezetékét (lásd az ábrát) a 16A nyílásból, és helyezze be a vezetékét a 3. foglalathoz 1. kamrájába (BG3, üres ház a szállítási terjedelemben). Asert a 2. vezeték krimpelt csatlakozása a C biztosítéktartóban lévő 16A slot 16A-ba. Dugja össze a foglalatházat (BG3) és a csapházat (SG4).

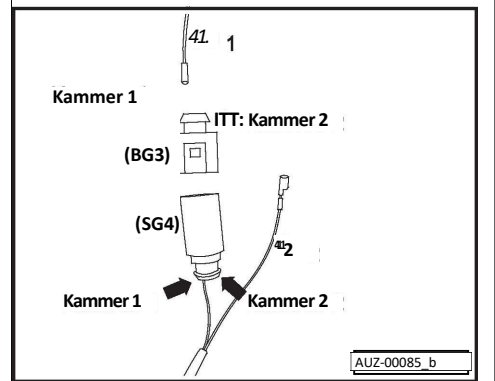
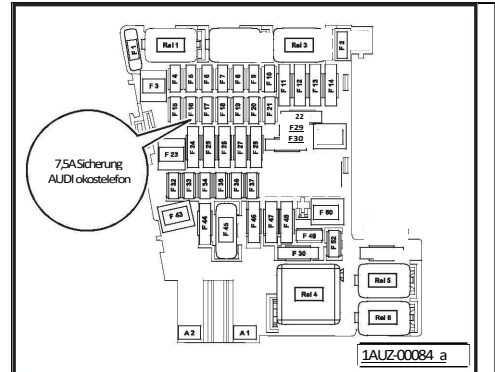

HU

- A fő kábelköteg csatlakozóját újra rögzíteni kell a szállítási terjedelemben szereplő csatlakozóra. Helyezze be a tápegység kábelkötegét a mellékelt csatlakozókamrába. Ehhez lásd az alábbi táblázatot.
- Ezután telepítse a média aljzatot.

Pin hozzárendelés Q2 médiafoglalathoz

CURRENT: Rögzítéskiosztás a médiafoglalathoz	Új: Rögzítéskiosztás a médiafoglalathoz
6 tűs csatlakozó médiaaljzathoz	6 tűs csatlakozó utólag beszerezhető kábelkötegből
1. tű (kék/lila)	3. tű (kék/lila)
2. tű (barna/sárga)	2. tű (barna/sárga)
4. érintkező (sárga)	4. tű (sárga) 5. tű (zöld) 6. tű (zöld)
5. tű (zöld) 6. tű (zöld) -	1. érintkező (piros/fekete) — érintkező a tápegység kábelkötegéhez

Rögzítéskiosztás A3-as médiafoglalathoz

CURRENT: Rögzítéskiosztás a médiafoglalathoz	Új: Rögzítéskiosztás a médiafoglalathoz
6 tűs csatlakozó médiaaljzathoz	6 tűs csatlakozó utólag beszerezhető kábelkötegből
1. tű (sárga/zöld)	3. tű (sárga/zöld)
2. tű (barna) 4. tű (sárga) 5. tű (zöld) 6. tű (zöld)	2. tű (barna) 4. tű (sárga) 5. tű (zöld) 6. tű (zöld)
3. tű n.c.	1. érintkező (piros/fekete) — érintkező a tápegység kábelkötegéhez

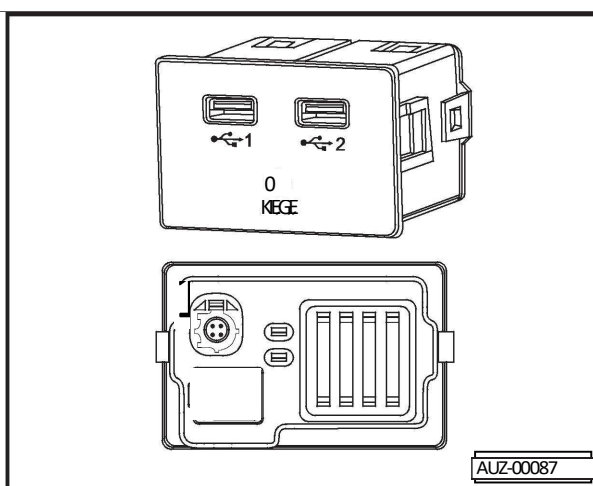

HU



Tűkiosztás A4/A5 és Q5 médiafoglalathoz

CURRENT: Rögzítéskiosztás a médiafoglalathoz	Új: Rögzítéskiosztás a médiafoglalathoz
6 tűs csatlakozó médiaaljzathoz	8 tűs csatlakozó utólag beszerelhető kábelkötegből
Ebben a változatban nincs szükség a tápegység utólagos kábelkötegeire.	
8W0.971.636 (fekete)	8L0.971.883 (fekete)
1. tű (piros/fekete) 2. tű (barna) 3. tű (zöld/piros) 4. érintkező (sárga) 5. tű (zöld) 6. tű (zöld) -	7. tű (piros/fekete) 6. tű (barna) 5. tű (zöld/piros) 3. tű (sárga) 2. tű (zöld) 1. tű (zöld) 8. tű n.c. 4 n.c. tű
6 tűs csatlakozó médiaaljzathoz	8 tűs csatlakozó utólag beszerelhető kábelkötegből
8W0.971.636.A (barna)	8L0.971.883 (fekete)
1. tű (zöld/piros) 2. tű (barna/piros) 3 n.c. tű 4. érintkező (sárga) 5. tű (zöld) 6. tű (zöld) - -	5. tű (zöld/piros) 6-os tű (barna/piros) 4 n.c. tű 3. érintkező (sárga) 2. érintkező (zöld) 1. érintkező (zöld) 7. érintkező – érintkező a tápegység kábelkötegehez 8 n.c. tű
8 tűs csatlakozó médiafoglalathoz	8 tűs csatlakozó utólag beszerelhető kábelkötegből
8K0.971.883 (barna)	8L0.971.883 (fekete)
1. tű (zöld) 2. tű (zöld) 3. tű (sárga) 4. tű (lila/piros) 5. tű (zöld/piros) 6-os tű (barna/piros) Tű 7 n.c. 8 n.c. tű	1. tű (zöld) 2. tű (zöld) 3. tű (sárga) 4. érintkező (lila/piros) 5. érintkező (zöld/piros) 6. érintkező (barna/piros) 7. érintkező – érintkező a tápegység kábelkötegehez 8 n.c. tű

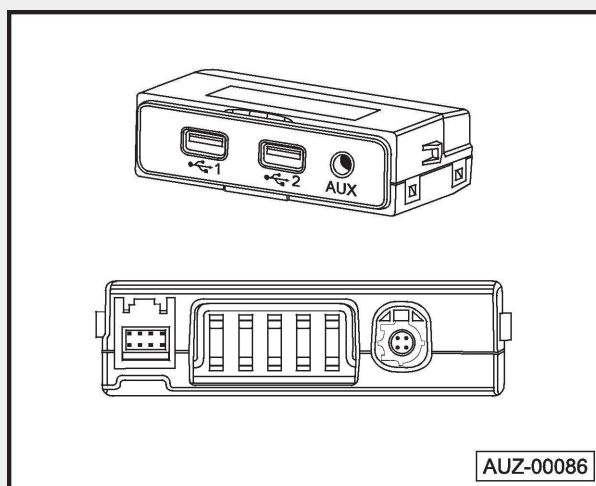



5.Végső eljárások és az Audi okostelefon-interfész aktiválása — minden járműre alkalmazható

- Rögzítse az összes utólag felszerelt vezetékét a jármű meglévő vezetékéhez vagy konzoljaihoz kábelkötegelőkkel vagy szövetszalaggal, hogy megakadályozza a zörgést vagy a súrlódást.
- Szerelje fel az összes kárpitot és járműalkatrészt fordított sorrendben.

ELSA javítócsoport -68 ELSA

javitó csoport -91 ELSA

javitási csoport -90



Jegyzet

- ◆ *Garantálni kell, hogy a jármű akkumulátorának nyitott áramköri feszültsége legalább 12,5 V legyen. A jármű feszültségének fenntartása érdekében a folyamat során csatlakoztasson egy akkumulátortöltőt -VAS 590X-.*
- ◆ *Ha az eljárás és a tesztművelet hiba nélkül fejeződik be, a jármű konfigurálását csak egyszer kell elvégezni. Hacsak a rendszer nem kéri, a jármű konfigurálására tett többszöri kísérlet hibákat okozhat, és nincs hatással a konfigurációra.*
- ◆ *Az FM-kód (aktiváló kód), a licenccsoporthatár (aktiválási szám) és a PIN-kód (aktiválási PIN-kód) szükséges a szoftver frissítéséhez. Ez az információ a mellékelt szoftvertanúsítványban található.*
- Csatlakoztassa az ODIS szolgáltatással ellátott járműdiagnosztikai tesztet a jármű diagnosztikai csatlakozójához, amikor a gyújtás ki van kapcsolva.
- Kapcsolják be a gyújtást.
- Válassza ki a "Start diagnosztika" (Diagnosztizálja az indítást) üzemmódot, és azonosítsa a járművet.
- Váltson a "Vezérlőegységek" (Steuergerate) fülre, és hívja elő az "Eseménymemória listát" (Ereignisspeicherliste), hogy áttekintést kapjon az eseménymemóriában tárolt összes bejegyzésről.
- Javítsa ki a vonatkozó hibákat, és törölje az eseménymemóriát.
- Váltson a "Speciális funkciók" (Sonderfunktionen) fülre, és válassza a "Szoftververziók kezelése (SVM)" lehetőséget.
- Indítsa el az "SVM - Engedélyezés" (SVM - Freischaltung) programot, és tartsa be a jegyzeteket és a tesztfeltételeket!
- Válassza a "-1- Újonnan beszerzett adatok/funkciók engedélyezése" (-1- neu erworbene Daten/Funktionen freischalten) lehetőséget, és kövesse a járműdiagnosztikai tesztelő utasításait.

A kód megadása után létrejön az online kapcsolat, és megtörténik a szoftver adaptálása.

- Végdiagnózis.
- Kapcsolják ki a gyújtást és válasszák le a jármű diagnosztikai tesztjét.
- Várja meg a busz alvó üzemmódját, vagy hajtsa végre a rendszer alaphelyzetbe állítását, hogy az Audi okostelefon-interfész lejátszása megszakadjon az MMI-ben.
- Végezzen funkcionális ellenőrzést az Audi okostelefon felületén. Jármű üzemeltetésikézikönyv