

## **Beszereelési útmutató**

### **Sí- és csomagtartóbox**

**8X0.071.200,**

**8V0.071.200,**

**8K0.071.200 szállítási terjedelemhez**

**Eredeti Audi-tartozék**

Kiadás 12,2014



## Tartalomjegyzék

<b>1</b>	<b>Általános tudnivalók</b> .....	<b>1</b>
<b>2</b>	<b>Biztonsági utasítások</b> .....	<b>2</b>
2.1	Általános biztonsági tudnivalók .....	2
2.2	Biztonsági utasítások az utazás megkezdése előtti és utáni ellenőrzéshez, valamint az üzemeltetés során .....	3
2.3	A sí- és csomagtartóboxszal történő vezetéssel kapcsolatos biztonsági tudnivalók .....	3
2.3.1	A jármű megváltozott magassága .....	3
2.3.2	Oldalszél-érzékenység .....	4
2.4	A rakományra vonatkozó biztonsági utasítások .....	5
2.4.1	Megengedett tetőterhelés és rakomány .....	5
2.4.2	A csomagtartófedél nyitási tartománya .....	5
2.4.3	Az eltolható panoráma tolótető / felemelhető panoráma tető nyitási tartománya .....	6
2.4.4	Hóhatás .....	6
<b>3</b>	<b>A szállítási terjedelem és az alkatrészek áttekintése</b> .....	<b>7</b>
3.1	Szállítási terjedelem .....	7
3.2	Alkatrészek áttekintése .....	7
3.3	Kulcsszám .....	8
<b>4</b>	<b>Sí- és csomagtartóbox</b> .....	<b>9</b>
4.1	A sí- és csomagtartóbox felszerelése .....	9
4.2	A sí- és csomagtartóbox leszerelése .....	12
4.3	Rakomány szállítása .....	12
4.3.1	A sí- és csomagtartóbox kinyitása és bezárása .....	12
4.3.2	Berakodás a sí- és csomagtartóboxba .....	13
4.3.3	Rakományrögzítés .....	13
4.4	Tisztítási tudnivalók .....	14
4.5	Műszaki adatok .....	14



# 1 Általános tudnivalók

A sí- és csomagtartóbox felszerelése előtt figyelmesen olvassa el ezt az útmutatót, és vegye figyelembe a Figyelem, Vigyázat és Megjegyzés szavakkal megjelölt részeket.



## **FIGYELEM!**

***Az ezzel a szimbólummal jelölt szövegek az Ön személyes biztonságára vonatkozó információkat tartalmaznak és a lehetséges baleset- és sérülésveszélyekre hívják fel a figyelmet.***



## **Figyelem!**

***Az ilyen szimbólummal jelzett szövegrészek a jármű lehetséges károsodására figyelmeztetnek.***



## **Megjegyzés**

***Az ilyen szimbólummal jelzett szövegrészek kiegészítő információkat tartalmaznak.***

**Az Audi AG a jelen szerelési útmutató tartalmának figyelmen kívül hagyása esetén nem vállal felelősséget**



## 2 Biztonsági utasítások

### 2.1 Általános biztonsági tudnivalók

 **FIGYELEM!**

*Mielőtt megkezdéné a szerelést, kérjük, olvassa el gondosan a szerelési útmutatót. A szerelési útmutató és a biztonsági tudnivalók figyelmen kívül hagyásával saját, és mások biztonságát veszélyezteti.*

 **FIGYELEM!**

*A vezető felelős azért, hogy látását és hallását ne befolyásolja a rakomány vagy a jármű állapota.*

*Biztosítania kell, hogy a jármű a rakománnyal együtt is megfeleljen az előírásoknak, és hogy ne csökkenjen a közlekedésbiztonság.*

 **FIGYELEM!**

*Indulás előtt mindig ellenőrizze a kereszttrúd és a sí- és csomagtartóbox csavarkötéseit és csatlakozásait, megbizonyosodva az előírás szerű illeszkedésről és felszerelésről. Szükség esetén húzza meg a kötéseket.*

*Ellenőrizze a csavarkötéseket és csatlakozásokat megfelelő időközönként, és szükség esetén húzza meg őket. Kedvezőtlen útviszonyok esetén gyakrabban ellenőrizze a csavarkötéseket és összeköttetéseket.*

*Ha ezt nem követi, akkor fennáll a sí- és csomagtartódoz meglazulásának vagy elvesztésének veszélye – balesetveszély!*

 **FIGYELEM!**

*A közlekedők biztonsága érdekében használaton kívül távolítsa el a sí- és csomagtartóboxot a járműről.*

 **FIGYELEM!**

*Az alkatrészek javítását vagy cseréjét szakszervizben végeztesse el. Az Audi márkakereskedésekben beszerezhető eredeti alkatrészek használata javasolt.*

 **Figyelem!**

*Ne hajtson be autómósóba felszerelt sí- és csomagtartóboxszal és kereszttrúddal.*



 **Megjegyzés**

- ◆ *Tartsa be a sí- és csomagtartóbox más országokban történő használatára vonatkozó törvényi előírásokat.*
- ◆ *Ha nem használja a sí- és csomagtartóboxot, akkor szerelje le.*
- ◆ *A műszaki változtatások jogát fenntartjuk.*

## 2.2 Biztonsági utasítások az utazás megkezdése előtti és utáni ellenőrzéshez, valamint az üzemeltetés során

 **FIGYELEM!**

*Ellenőrizze, hogy a sí- és csomagtartóbox biztonságosan rögzítve van-e:*

- ◆ *minden utazás megkezdése előtt,*
- ◆ *kb. 10 km megtétele után,*
- ◆ *jó minőségű utakon kb. 500 km-enként,*
- ◆ *rossz minőségű (rázós) utakon gyakrabban,*
- ◆ *az esetleges eltolódások/elmozdulások szempontjából rendszeresen.*

*Ha nem ellenőrzi a sí- és csomagtartódoboz biztonságos rögzítését, és nem húzza meg szükség esetén a rögzítőelemeket, azok a megfelelő felhelyezés ellenére meglazulhatnak, és alkatrészek veszhetnek el – balesetveszély!*

*Ha valamilyen változás történt, haladjon tovább csökkentett sebességgel a következő megállási lehetőségig, és húzza meg a sí- és csomagtartóbox csavarkötéseit és rögzítéseit.*

## 2.3 A sí- és csomagtartóboxszal történő vezetéssel kapcsolatos biztonsági tudnivalók

### 2.3.1 A jármű megváltozott magassága

 **Figyelem!**

*A sí- és csomagtartóbox felszerelésével a jármű magassága megváltozik.*

*Különösen ügyeljen a következőkre:*

- ◆ *mélyen belógó ágak,*
- ◆ *alacsony átjárók,*
- ◆ *alacsony garázsbehajtók,*
- ◆ *magasságkorlátozások parkolóházakban és mélygarázsokban.*



- Határozza meg a jármű és a sí- és csomagtartóbox együttes magasságát -a-, és jegyezze fel a kapott biztonsági matricára.
- Helyezze a biztonsági matricát jól látható helyre a vezető lá-  
tóterében.

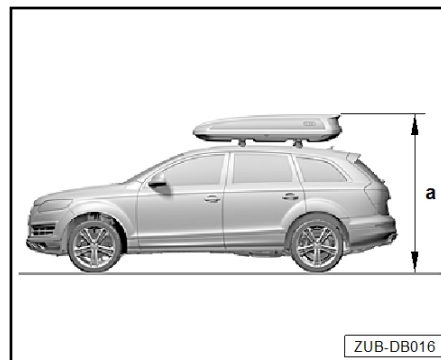

### 2.3.2 Oldalszél-érzékenység

**⚠ FIGYELEM!**

**A jármű menet- és fékezési tulajdonságai, valamint az oldalát érő szélökösekre való érzékenysége megváltozik. A vezetési stílust ennek megfelelően kell megválasztani – balesetveszély!**

**A 130 km/h (81 mph) maximális menetsebességet nem szabad túllépni.**

**Erős oldalszélben vezessen különösen óvatosan:**

- ◆ **a tehergépjárművek szélárnyékába való be- és kihajtáskor,**
- ◆ **ha bokrok, fák, falak és házak, valamint egyéb akadályok mellett halad el,**
- ◆ **ha hidakon halad át.**



## 2.4 A rakományra vonatkozó biztonsági utasítások

### 2.4.1 Megengedett tetőterhelés és rakomány

#### ⚠ Figyelem!

A 8X0.071.200 és a 8K0.071.200 sí- és csomagtartóbox maximális terhelhetősége 75 kg (165 font), amelyet tilos túllépni.

A 8V0.071.200 sí- és csomagtartóbox maximális terhelhetősége 60 kg (132 font), amelyet tilos túllépni.

A sí- és csomagtartóboxba történő berakodáskor ügyeljen a teherelosztásra, a jármű maximális tetőterhelésére, a sí- és csomagtartóbox maximális terhelhetőségére és a rakodási magasságára.

A jármű maximális tetőterhelését nem szabad túllépni ⇒ A jármű kezelési útmutatója. A következőképpen számítható ki:

- ◆ A keresztrúdrendszer tömege
- ◆ A sí- és csomagtartóbox tömege (lásd a következő táblázatot: ⇒ „Műszaki adatok“ a 14. oldalon)
- ◆ A rakomány súlya

Rakodáskor ügyelni kell a rakodási magasságra, hogy a sí- és csomagtartóboxot biztonságosan be lehessen zárni.

A sí- és csomagtartóbox külső oldalára nem rögzíthető egyéb teher.

A nehéz tárgyakat lehetőség szerint szállítsa a járműben.



Teher szállításakor a jármű súlypontja áthelyeződik, és megváltoznak a menettulajdonságai ⇒ „A sí- és csomagtartóboxszal történő vezetéssel kapcsolatos biztonsági tudnivalók“ a 3. oldalon

### 2.4.2 A csomagtartófedél nyitási tartománya

#### ⚠ Figyelem!

A járműben keletkező károk elkerülése érdekében a sí- és csomagtartóbox felszerelésekor óvatosan nyissa fel a csomagtartófedélet. Az automatikusan működtetett csomagtartófedéllel rendelkező járműveknél adott esetben ajánlott a nyitási szög beállítása ⇒ a jármű üzemeltetési útmutatója.

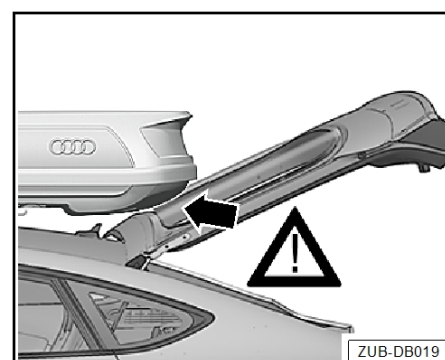
8X0.071.200	75kg / 165 lbs
8K0.071.200	75kg / 165 lbs
8V0.071.200	60kg / 132 lbs





### 2.4.3 Az eltolható panoráma tolótető / felemelhető panoráma tető nyitási tartománya

#### ⚠ Figyelem!

*Az eltolható panoráma tolótetővel / felemelhető panoráma tetővel felszerelt járműveken a sí- és csomagtartóboxot mindig a T-horonyba kell rögzíteni.*

*A sí- és csomagtartóbox eltolható panoráma tető / felemelhető panoráma tető fölé történő felszerelésekor a tető nyitása előtt ellenőrizze, hogy szabad-e felette a hely.*

*Ha a sí- és csomagtartóboxot a rögzítőelemekkel szerelik fel, az eltolható panoráma tolótetőt / felemelhető panoráma tetőt nem szabad kinyitni – ütközés miatti sérülésveszély!*

#### **i** Megjegyzés

*Ezért a felszereléshez egy T-horony adapter használatát javasoljuk. A pótkulcsot beszerezheti az Audi márkakereskedésekben vagy szakszervizekben.*

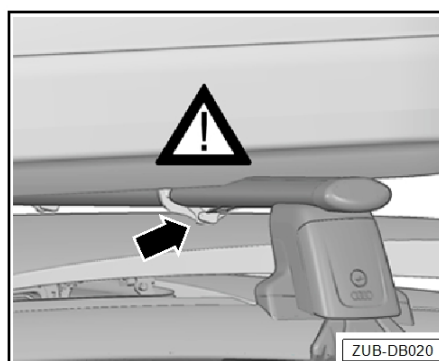

### 2.4.4 Hőhatás

- Ne tegye a sí- és csomagtartóboxot hőforrások (pl. lámpák, hőszugárzók stb.) közvetlen közelébe.

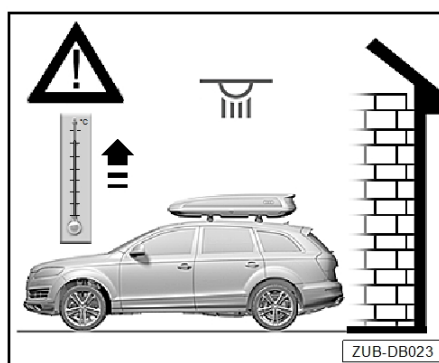





### 3 A szállítási terjedelem és az alkatrészek áttekintése

#### 3.1 Szállítási terjedelem

Mennyiség	Alkatrész
1	Sí- és csomagtartóbox (4 rögzítőelemmel)
3	Feszítőhevederek
2	Kulcs
1	Biztonsági matrica
1	Szerelési útmutató

#### 3.2 Alkatrészek áttekintése

- 1 - Sí- és csomagtartóbox
- 2 - Feszítőhevederek
- 3 - Kulcs
- 4 - Biztonsági matrica
- 5 - Rögzítőelemek
- előszerelt
- 6 - Beszerelési útmutató

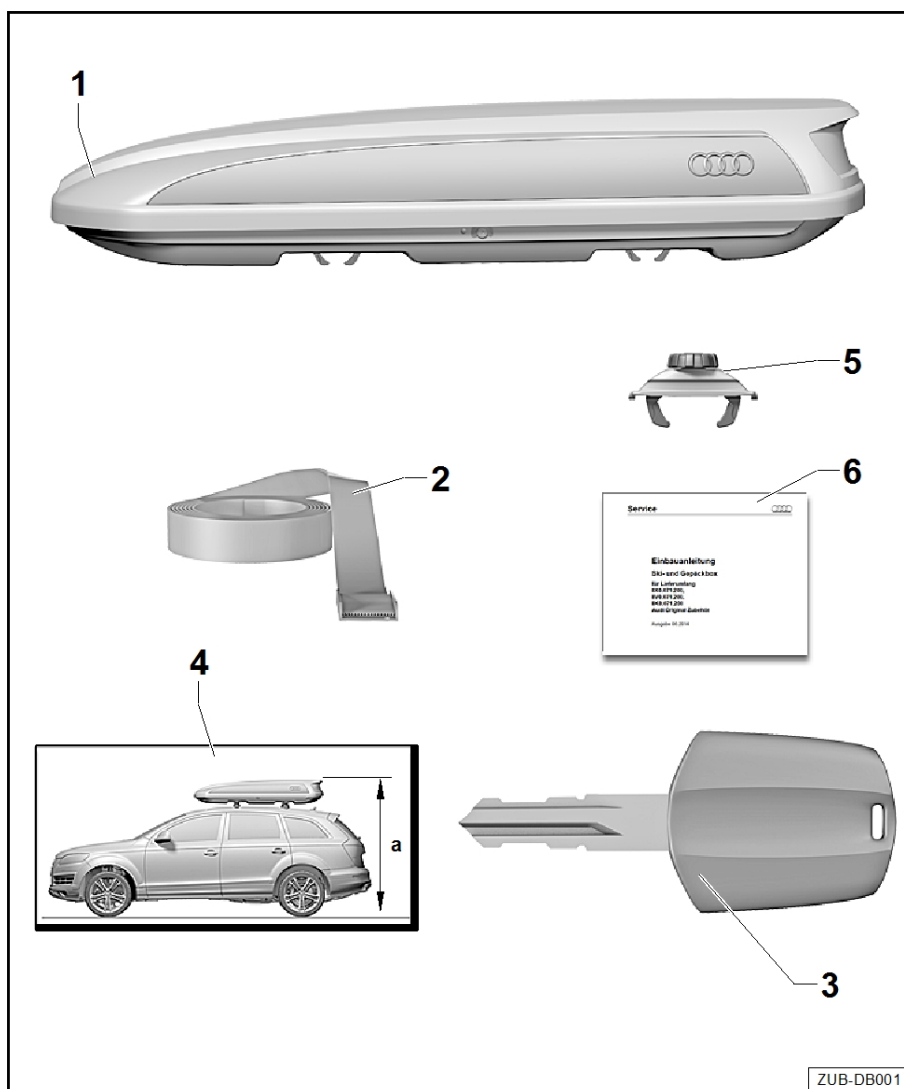



### 3.3 Kulcsszám

Hibás vagy elveszett kulcs esetén a kulcsszám alapján a pótkulcs beszerezhető a gyártótól.

A kulcsszám a kulcs tollán található.

- Jegyezze fel a kulcsszámot az ábrán látható kulcs melletti mezőben.

#### **Megjegyzés**

- ◆ A megfelelő pótkulcs megrendeléséhez meg kell adni a kulcsszámot.
- ◆ A pótkulcsot beszerezheti az Audi márkakereskedésekben vagy szakszervizekben.

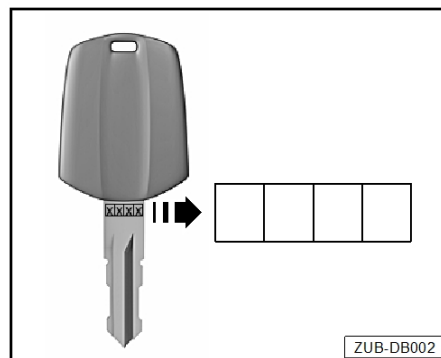



## 4 Sí- és csomagtartóbox

### 4.1 A sí- és csomagtartóbox felszerelése

- Felszerelés előtt ellenőrizze a szállítási terjedelem hiánytalanlanságát.

A kereszttrudak legyenek megfelelő méretűek, és legyen rugalmas a felfekvő felületük (profiltakaró).

A sí- és csomagtartóbox számos kereskedelmi forgalomban kapható kereszttrúdra felszerelhető a mellékelt rögzítőelemekkel, amelyek tartócsövei rendelkeznek a szükséges méretekkel:

a - 18–30 mm

b - Maximum 80 mm

Ha a kereszttrúd nem megfelelő méretű, akkor a sí- és csomagtartóbox T-horonyadapterrel rögzíthető a kereszttrudakhoz.

- T-hornyos profilú kereszttrudak esetén fel kell szerelni a profiltakarókat (a kereszttrudak szállítási tartozéka).

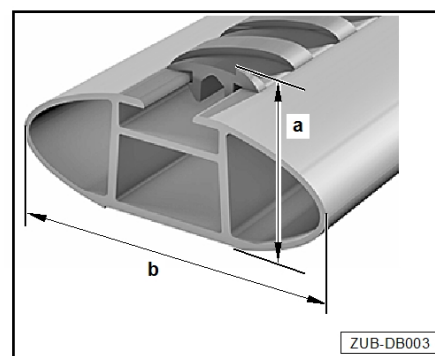

#### **⚠ FIGYELEM!**

**Ha a sí- és csomagtartóbox nincs megfelelően rögzítve, vagy csak részben van rögzítve, fennáll a veszélye annak, hogy a sí- és csomagtartóbox meglazul, és menet közben leesik a jármű tetejéről – balesetveszély!**

- A sí- és csomagtartóbox biztonságos felszereléséhez szerelje fel a kereszttrudat a járműre a kereszttrúd szerelési útmutatóját és a járművön feltüntetett járműadatokat figyelembe véve.

A kereszttrudak közötti -a- távolságnak 555 mm és 935 mm között kell lennie (középről a tartócsövek középig mérve).

#### **ℹ Megjegyzés**

Mindig a lehető legnagyobb -a- távolságot kell kiválasztani.

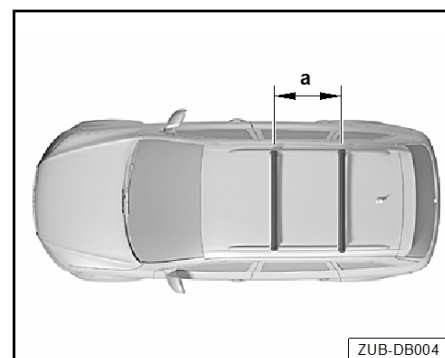

A sí- és csomagtartóbox mellékelt rögzítőelemekkel történő biztonságos rögzítéséhez legalább -b- szabadon átfogható hordozócső-tartomány szükséges, lásd a táblázatot

Sí- és csomagtartóbox	8X0.071.200	8V0.071.200	8K0.071.200
-b- távolság a rögzítőelemek között mm-ben	540 mm	376 mm	508 mm

#### **⚠ Figyelem!**

**Ha a megadott távolságok nem tarthatók be, a sí- és csomagtartóboxot tilos rögzítőelemekkel felszerelni.**

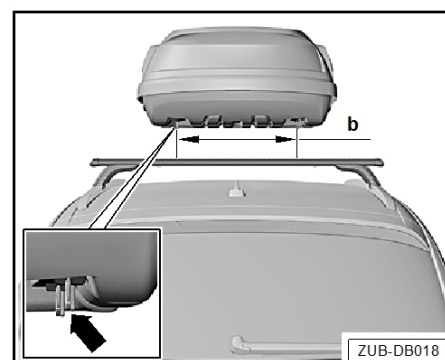



A sí- és csomagtartóbox mozgatható rögzítőelemekkel -1- rendelkezik, amelyek lehetővé teszik a szerszámok nélküli rögzítést.

- Nyissa ki a sí- és csomagtartóboxot ⇒ „A sí- és csomagtartóbox kinyitása és bezárása“ a 12. oldalon.

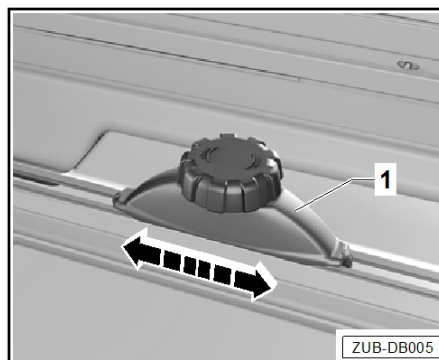

- Nyissa ki teljesen a rögzítőelem kézi kerekét -1- az óramutató járásával ellentétes irányba -A nyíl-. A rögzítőelem körmei kinyílnak -nyílnak-.

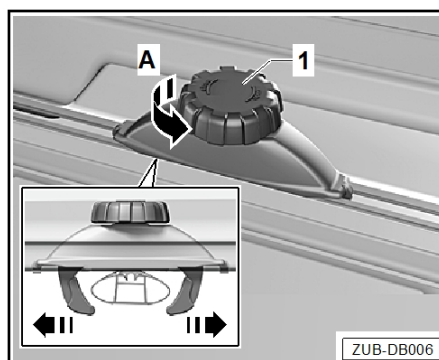

- Helyezze a sí- és csomagtartóboxot menetirányban a keresztirúdra.



- Helyezze el a sí- és csomagtartóboxot menetirányban lehetőleg középen.

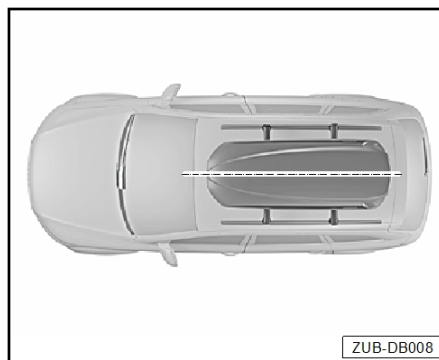



- Ügyeljen arra, hogy a túlnyúlás ugyanakkora legyen a keresztirúd előtt -a- és mögött -b-.

**⚠ Figyelem!**

**A sí- és csomagtartóbox felhelyezésekor ügyeljen arra, hogy a rögzítőelemek ne tegyenek kárt a tetőben.**

**Csomagtértetővel felszerelt járművek esetén a csomagtértető kinyitáskor hozzáérhet a sí- és csomagtartóboxhoz.**

**i Megjegyzés**

- ◆ *Lehetőség szerint úgy helyezze el a sí- és csomagtartóboxot, hogy ne akadályozza a csomagtértető nyitását.*
  - ◆ *Mindig óvatosan nyissa fel a csomagtértetőt.*
  - ◆ *Automata csomagtértetővel felszerelt járműveknél a csomagtértető nyitási szöge meghatározható ⇒ A jármű használati útmutatója.*
- Csúsztassa el a rögzítőelemeket úgy, hogy minden rögzítőelem középen legyen a keresztirúdon.

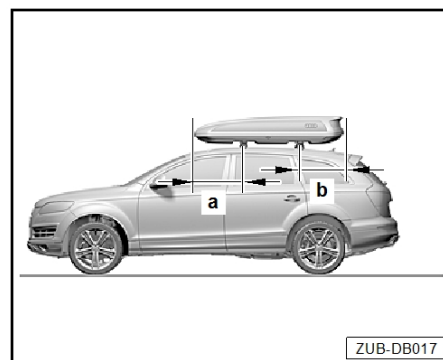

ZUB-DB017

- Forgassa kézzel a rögzítőelem kézi kerekét -1- az óramutató járásával megegyező irányba, amíg kattánás (CLICK) hallható, -B nyíl-. A rögzítőelem körmei záródnak -nyilak-.

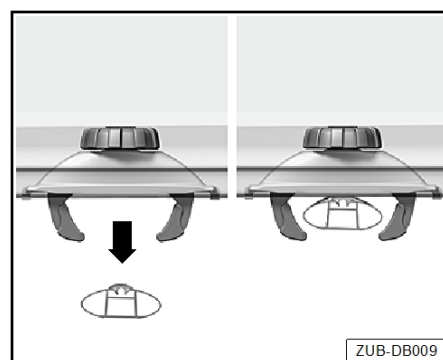

ZUB-DB009

- Ellenőrizze a rögzítőelemek körmeinek megfelelő beszerelési helyzetét.

**i Megjegyzés**

- ◆ *A sí- és csomagtartóbox nem használható az -A- és a -B- esetben.*
  - ◆ *Csak akkor használja a sí- és csomagtartóboxot, ha a rögzítőelemek karmai a -C- és -D- jelzésnek megfelelően egyenesen kapcsolódnak a keresztirúdba.*
- Ellenőrizze a sí- és csomagtartóbox stabil és biztos illeszkedését.

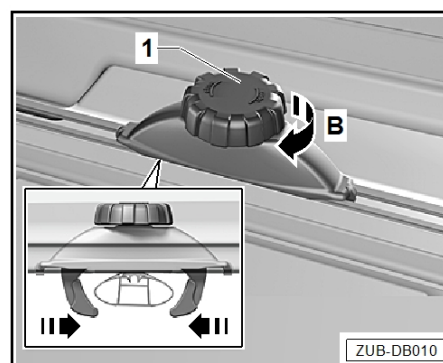

ZUB-DB010

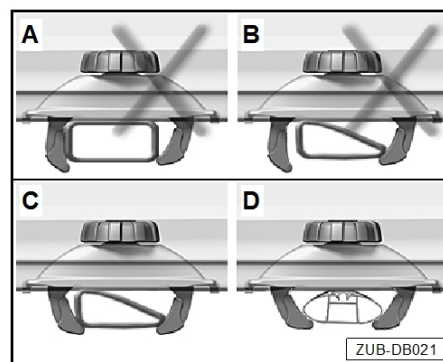

ZUB-DB021



**⚠ FIGYELEM!**

**Ha a sí- és csomagtartóbox nincs megfelelően rögzítve, vagy csak részben van rögzítve, fennáll a veszélye annak, hogy a sí- és csomagtartóbox meglazul, és menet közben leesik a jármű tetejéről – balesetveszély!**

## 4.2 A sí- és csomagtartóbox leszerelése

- A leszerelés értelemszerűen fordított sorrendben történik.

## 4.3 Rakomány szállítása

### 4.3.1 A sí- és csomagtartóbox kinyitása és bezárása

**i Megjegyzés**

A sí- és csomagtartóbox a 2 darab tartozék kulccsal nyitható és zárható.

#### A sí- és csomagtartóbox kinyitása

- Nyomja le kissé a sí- és csomagtartóbox fedelét, és közben forgassa el a gombot az óramutató járásával megegyező irányba -A nyíl-.

**i Megjegyzés**

- ◆ A sí- és csomagtartóbox nyitott állapotában a kulcsot nem lehet kihúzni.
- ◆ A sí- és csomagtartóbox mindkét oldalról nyitható. Ehhez a másik oldalnak zárva kell lennie.

#### A sí- és csomagtartóbox bezárása

**i Megjegyzés**

A sí- és csomagtartóbox belsejében húzófogantyúk találhatók, amelyeknél fogva könnyen becsukható.

- Nyomja le kissé a sí- és csomagtartóbox fedelét, és közben forgassa el a gombot az óramutató járásával ellentétes irányba -B nyíl-.
- Húzza ki a kulcsot.

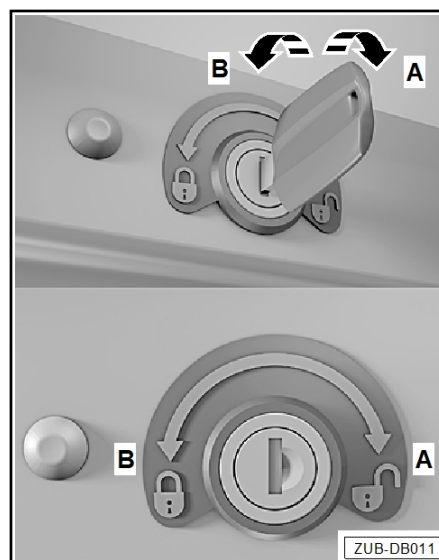



### 4.3.2 Berakodás a sí- és csomagtartóboxba

- A rakományt az ábra szerint ossza el.

#### **Megjegyzés**

- ◆ A nehéz rakományt igazítsa középre.
- ◆ A 8X0.071.200 és a 8K0.071.200 sí- és csomagtartóbox maximális terhelhetősége 75 kg/165 font, amelyet tilos túllépni.
- ◆ A 8V0.071.200 sí- és csomagtartóbox legnagyobb megengedett terhelhetősége 60 kg/132 font, amelyet nem szabad túllépni.

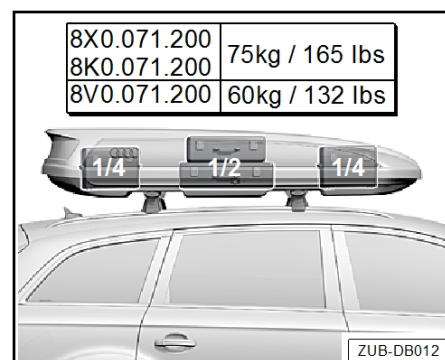

- Ne húzza a sí- és csomagtartóboxot az aljánál fogva -nyíl-.



- Ügyeljen arra, hogy a rakomány ne gyakoroljon nyomást a fedélre, és hogy a sí- és csomagtartóbox biztonságosan legyen zárva.

#### **Megjegyzés**

A sí- és csomagtartóboxot nem szabad nyitva hagyni -nyílak-.

- Biztosítsa a terhet elcsúszás ellen => „Rakományrögzítés“ a 13. oldalon.



### 4.3.3 Rakományrögzítés

- A sí- és csomagtartóbox kinyitása => „A sí- és csomagtartóbox kinyitása és bezárása“ a 12. oldalon
- Vezesse át a feszítőhevedereket -nyílak- a sí- és csomagtartóboxban lévő tartókengyeleken -1-.

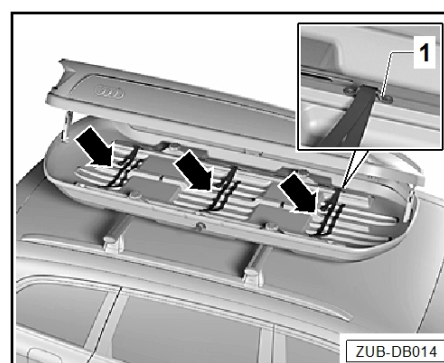



– Mindig rögzítse a terhet a feszítőhevederekkel -nyilak-.

**⚠ FIGYELEM!**

***Ha a rakomány nincs megfelelően rögzítve, a sí- és csomagtartóbox meglazulhat, és menet közben leeshet a jármű tetejéről – balesetveszély!***

**⚠ Figyelem!**

***Ha a rakomány nincs vagy nincs megfelelően rögzítve, kár keletkezhet a sí- és csomagtartóboxban.***

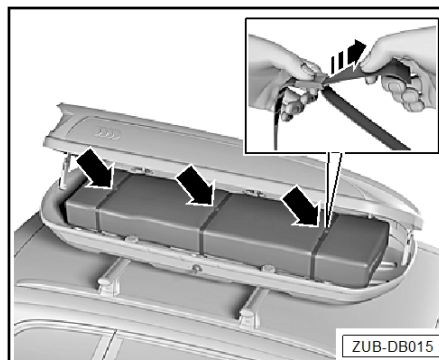

## 4.4 Tisztítási tudnivalók

### **i** Megjegyzés

A sí- és csomagtartóboxot gondosan meg kell tisztítani és karban kell tartani, különösen a téli hónapokban. Csak vizet és kereskedelmi forgalomban kapható mosófolyadék oldatot használjon, amely nem tartalmaz alkoholt, klórt vagy ammóniagáz-adalékokat nélkül, mert azok kárt tehetnek a sí- és csomagtartóbox felületében. A sí- és csomagtartóbox tisztításához ne használjon kereskedelmi forgalomban kapható műszerfalápoló spray-t. A zárat szórható kenőanyaggal kell kenni (a kenőanyag nem érintkezhet a műanyag felülettel).

## 4.5 Műszaki adatok

Sí- és csomagtartóbox	8X0.071.200	8V0.071.200	8K0.071.200
Önsúly	16 kg/35 font	14 kg/31 font	19 kg/42 font
max. terhelhetőség	75 kg/165 font	60 kg/132 font	75 kg/165 font
Méretetek Ho/Szé/Ma mm	1756/826/376	1902/630/376	2050/800/380
Térfogat l	ca.360	ca.300	ca.405