

## **Beszereelési útmutató**

**Audi A4 (8W) Limousine 2016 ►**

**Alaptartó**

**Szállítási terjedelem 8W5.071.126**

**Eredeti Audi tartozék**

Kiadás 09,2015



## Tartalomjegyzék

|          |   |          |
|----------|---|----------|
| <b>1</b> | <b>Általános tudnivalók</b> .....   | <b>1</b> |
| <b>2</b> | <b>Biztonsági utasítások</b> .....  | <b>2</b> |
| 2.1      | Általános biztonsági tudnivalók .....   | 2        |
| 2.2      | Biztonsági utasítások az utazás megkezdése előtti és utáni ellenőrzéshez, valamint az üzemeltetés során ..... | 3        |
| 2.3      | Biztonsági utasítások az alaptartókkal való vezetéshez .....  | 4        |
| 2.3.1    | A jármű megváltozott magassága .....  | 4        |
| 2.3.2    | Oldalszél-érzékenység .....   | 4        |
| 2.4      | A rakományra vonatkozó biztonsági utasítások .....  | 5        |
| 2.4.1    | Megengedett tetőterhelés és rakomány .....  | 5        |
| 2.4.2    | A rakomány egyenletes terhelésű felhelyezése .....  | 5        |
| 2.4.3    | A rakomány szélessége .....   | 5        |
| 2.4.4    | Az alaptartók megfeszülése .....  | 5        |
| 2.4.5    | Az alaptartók felszerelési és rakodási sorrendje .....  | 6        |
| 2.4.6    | A csomagtartófedél nyitási tartománya .....   | 6        |
| 2.4.7    | A toló-/dőnhető és panorámatető nyitási tartománya .....  | 6        |
| <b>3</b> | <b>A szállítási terjedelem és az alkatrészek áttekintése</b> .....  | <b>7</b> |
| 3.1      | Szállítási terjedelem .....   | 7        |
| 3.2      | Alkatrészek áttekintése .....   | 7        |
| <b>4</b> | <b>Az alaptartók fel- és leszerelése a járműre/-ről</b> .....   | <b>9</b> |
| 4.1      | Az alaptartók felszerelése a járműre .....  | 9        |
| 4.2      | A felépítmények felszerelése .....  | 12       |
| 4.3      | Az alaptartók leszerelése a járműből .....  | 12       |
| 4.4      | Ápolási tudnivalók .....  | 12       |
| 4.5      | Műszaki információk .....   | 14       |
| 4.6      | Az alaptartó szélességének beállítása .....   | 14       |



# 1 Általános tudnivalók

Az alaptartók felszerelése előtt figyelmesen olvassa el ezt az útmutatót, és vegye figyelembe a FIGYELEM, Vigyázat és Megjegyzés szavakkal megjelölt részeket.



## **FIGYELEM!**

***Az ezzel a szimbólummal jelölt szövegek az Ön személyes biztonságára vonatkozó információkat tartalmaznak és a lehetséges baleset- és sérülésveszélyekre hívják fel a figyelmet.***



## **Figyelem!**

***Az ilyen szimbólummal jelzett szövegrészek a jármű lehetséges károsodására figyelmeztetnek.***



## **Megjegyzés**

***Az ezzel a szimbólummal jelölt szövegek hasznos, kiegészítő információkat tartalmaznak.***

**Az AUDI AG a jelen szerelési útmutató tartalmának figyelmen kívül hagyása esetén nem vállal felelősséget.**



## 2 Biztonsági utasítások

### 2.1 Általános biztonsági tudnivalók

**⚠ FIGYELEM!**

*Mielőtt megkezdéné a szerelést, kérjük, olvassa el gondosan a szerelési útmutatót. A szerelési útmutató és a biztonsági tudnivalók figyelmen kívül hagyásával saját, és mások biztonságát veszélyezteti.*

**⚠ FIGYELEM!**

*Az alaptartók és a felépítmények csavarkötéseinek és összeköttetéseinek előírás szerű illeszkedését és felszerelését minden utazás előtt ellenőrizni kell, és azokat szükség esetén meg kell húzni.*

*Ellenőrizze a csavarkötéseket és csatlakozásokat megfelelő időközönként, és szükség esetén húzza meg őket. Kedvezőtlen útviszonyok esetén gyakrabban ellenőrizze a csavarkötéseket és összeköttetéseket.*

*Ha ezt nem követi, akkor fennáll az alaptartó, ill. a felépítmények meglazulásának vagy elvesztésének veszélye – balesetveszély!*

**⚠ FIGYELEM!**

*Az alaptartók felszerelésére, kezelésére és használatára vonatkozó, jelen utasításokban leírt munkalépéseket és biztonsági utasításokat maradéktalanul be kell tartani.*

- ◆ *Az ezektől való eltérések az alaptartók vagy a felszerelt felépítmény meglazulását eredményezhetik.*
- ◆ *Az alaptartókat úgy tervezték, hogy megfelelő felszerelésük, kezelésük és használatuk esetén ne keletkezessenek károk a járműben.*
- ◆ *A gyártó kifejezetten nem vállal felelősséget a meghatározott összeszerelési eljárás vagy utasítások be nem tartásából eredő károkért.*
- ◆ *Az útmutatótól eltérő, szakszerűtlen felszerelés, kezelés vagy használat érvényteleníti a gyártóval szembeni szavatossági igényt.*

**⚠ FIGYELEM!**

*Az alkatrészek javítását vagy cseréjét szakszervizben végeztesse el. Az Audi márkakereskedésekben beszerezhető eredeti alkatrészek használata javasolt.*



**⚠ FIGYELEM!**

**A vezető felelős azért, hogy látását és hallását ne befolyásolja a rakomány vagy a jármű állapota.**

**Gondoskodnia kell arról, hogy a jármű a rakománnyal együtt is megfeleljen az adott ország törvényi előírásainak, és hogy a közúti biztonságot ne veszélyeztesse.**

**i Megjegyzés**

- ◆ A tetőn való szállításkor be kell tartani a KRESZ vonatkozó előírásait, ill. az adott ország előírásait.
- ◆ Kényelmi okokból az alaptartó a felépítménnyel vagy anélkül még akkor is gyakran felszerelve marad, ha nincs rá szükség. A megnövekedett légellenállás miatt a jármű feleslegesen fogyaszt üzemanyagot.
- ◆ Ezért javasoljuk, hogy használat után szerelje le az alaptartót.
- ◆ Az alaptartóval való vezetés szélzajt okozhat.
- ◆ Ne használjon rugalmas hevedereket vagy gumipókokat!
- ◆ A sérült alkatrészeket azonnal cserélje ki.

## 2.2 Biztonsági utasítások az utazás megkezdése előtti és utáni ellenőrzéshez, valamint az üzemeltetés során

**⚠ FIGYELEM!**

**Ellenőrizze, hogy az alaptartók és a szállítandó tárgyak biztonságosan vannak-e rögzítve:**

- ◆ minden utazás megkezdése előtt,
- ◆ kb. 10 km megtétele után,
- ◆ jó minőségű utakon kb. 300 km-enként,
- ◆ rossz minőségű (rázós) utakon gyakrabban,
- ◆ az esetleges eltolódások/elmozdulások szempontjából rendszeresen.

**Ha nem ellenőrzi az alaptartók biztonságos rögzítését, és nem húzza meg szükség esetén a rögzítőelemeket, azok a megfelelő elhelyezés ellenére meglazulhatnak, és alkatrészek veszhetnek el – balesetveszély!**

**Változások esetén folytassa a vezetést csökkentett sebességgel a következő lehetséges megállási lehetőségig, majd húzza meg újra az alaptartók csavarkötéseit és rögzítéseit.**



## 2.3 Biztonsági utasítások az alaptartókkal való vezetéshez

### 2.3.1 A jármű megváltozott magassága

⚠ **Figyelem!**

*Az alaptartók felszerelése megváltoztatja a jármű magasságát.*

*Különösen ügyeljen a következőkre:*

- ◆ mélyen belógó ágak,
- ◆ alacsony átjárók,
- ◆ alacsony garázsbehajtók,
- ◆ magasságkorlátozások parkolóházakban és mélygarázsokban.

⚠ **Figyelem!**

*Ne hagyja fenn az alaptartót és az esetleges felépítményeket, ha autómosóba viszi a járművet.*

### 2.3.2 Oldalszél-érzékenység

⚠ **FIGYELEM!**

*A jármű menet- és fékezési tulajdonságai, valamint az oldalát érő szélökösekre való érzékenysége megváltozik. A vezetési stílust ennek megfelelően kell megválasztani – balesetveszély!*

*A 130 km/h (81 mph) maximális menetsebességet nem szabad túllépni.*

*Erős oldalszélben vezessen különösen óvatosan:*

- ◆ *ha tehergépkocsi szélárnyékába halad be vagy abból ki,*
- ◆ *ha bokrok, fák, falak és házak, valamint egyéb akadályok mellett halad el,*
- ◆ *ha hidakon halad át.*



## 2.4 A rakományra vonatkozó biztonsági utasítások

### 2.4.1 Megengedett tetőterhelés és rakomány

**⚠ FIGYELEM!**

**Tilos túllépni a megengedett 90 kg (198 font) tetőterhelést - balesetveszély!**

**Az alaptartó, a felépítmények és a rakomány 90 kg (198 font) megengedett legnagyobb össz tömegét figyelembe kell venni.**

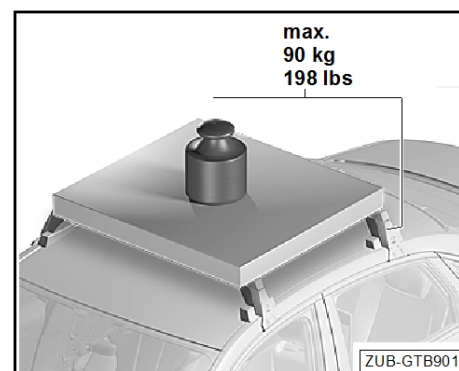

### 2.4.2 A rakomány egyenletes terhelésű felhelyezése

**⚠ FIGYELEM!**

**A tetőterhelést egyenletes terheléssel helyezze fel az alaptartókra – balesetveszély.**

**Kerülje az egyoldalú terhelést – balesetveszély.**



### 2.4.3 A rakomány szélessége

**⚠ FIGYELEM!**

**A teher nem nyúlhat túl az alaptartók jobb és bal szélein – balesetveszély.**

**Kerülje az egyoldalú terhelést – balesetveszély.**

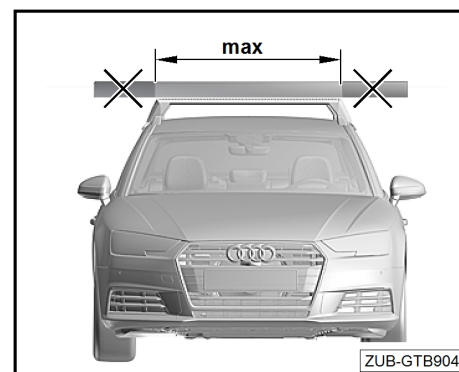

### 2.4.4 Az alaptartók megfeszülése

**⚠ FIGYELEM!**

**Az alaptartók ne feszüljenek egymáshoz – balesetveszély!**

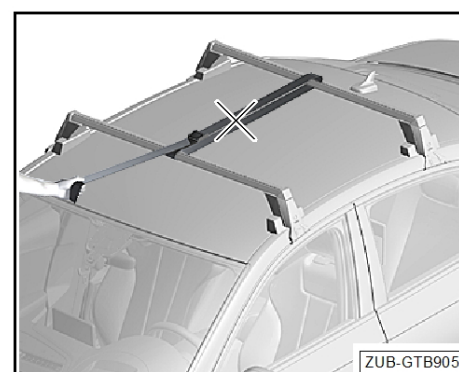



## 2.4.5 Az alaptartók felszerelési és rakodási sorrendje

### FIGYELEM!

A felépítményeket -B- csak az alaptartók -A- járműre történő felszerelése után szerelje fel azokra – balesetveszély!

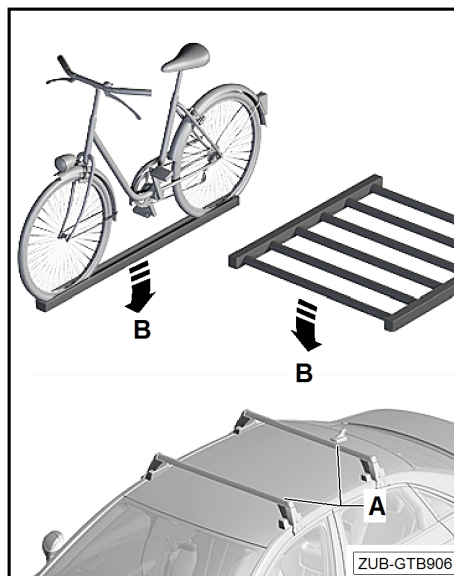

## 2.4.6 A csomagtartófedél nyitási tartománya

### Figyelem!

A járműben keletkező károk elkerülése érdekében hosszabb tárgyak felrakodása után óvatosan nyissa fel a csomagtartófedeleket. Az automatikusan működtetett csomagtartófedéllel rendelkező járműveknél adott esetben ajánlott a nyitási szög beállítása ⇒ a jármű üzemeltetési útmutatója.

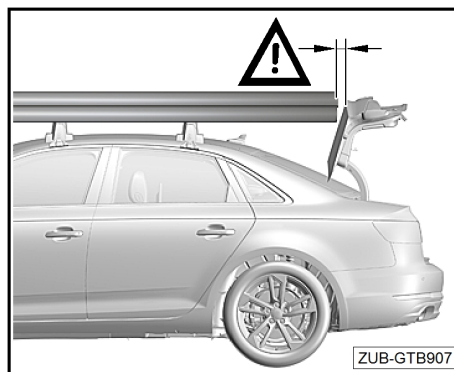

## 2.4.7 A toló-/dőnhető és panorámatető nyitási tartománya

### Figyelem!

Az alaptartók beszerelésekor a kinyitás előtt ellenőrizze a toló-/dőnhető és panorámatető feletti szabad teret. Ha a felépítményeket szerelőkegyelekkel rögzítették, a toló-/felfnyitható és panorámatetőt tilos kinyitni – ütközés miatti károsodás veszélye!

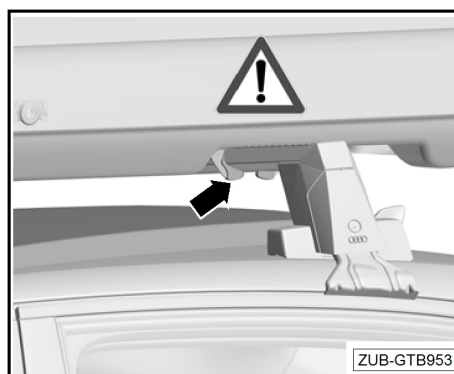



## 3 A szállítási terjedelem és az alkatrészek áttekintése

### 3.1 Szállítási terjedelem

| Darab | Leírás               | Információ                                     |
|-------|----------------------|--|
| 1     | Elülső alaptartó     | Jelölés a menetirány szerinti bal oldalon alul |
| 1     | Hátsó alaptartó      | Jelölés a menetirány szerinti bal oldalon alul |
| 2     | Profilburkolat       | Hosszúság 1250 mm                              |
| 1     | Nyomatékkulcs 4 Nm   |  |
| 2     | Kulcs                |  |
| 1     | Beszerelesi útmutató |  |

### 3.2 Alkatrészek áttekintése

- 1 - Profilburkolat (2 db)
- 2 - Címke (2 db)
  - ☐ „front left” – „rear left”
- 3 - Profilcső (2 db)
- 4 - Imbuszcsony M6 x 12 (8 db)
- 5 - Alátét M6 (8 db)
- 6 - Profilsapka (4 db)
- 7 - Pánthuzal (4 db)
- 8 - Alaptest merevítőlemez (4 db)
- 9 - Alaptest csapja (4 db)
- 10 - Takarófedél (4 db)
- 11 - Zár (4 db)
- 12 - Kulcs (2 db)
- 13 - Karmos rögzítő csapja (4 db)
- 14 - Szorítócsavar (4 db)
- 15 - Karmos rögzítő (4 db)
- 16 - Biztosítógyűrű (4 db)
- 17 - Csavar (8 db)
- 18 - Műanyagtalp tetőtámasszal (4 db)
- 19 - Műanyagtalp-burkolat (4db)
- 20 - Alaptest burkolata (4 db)

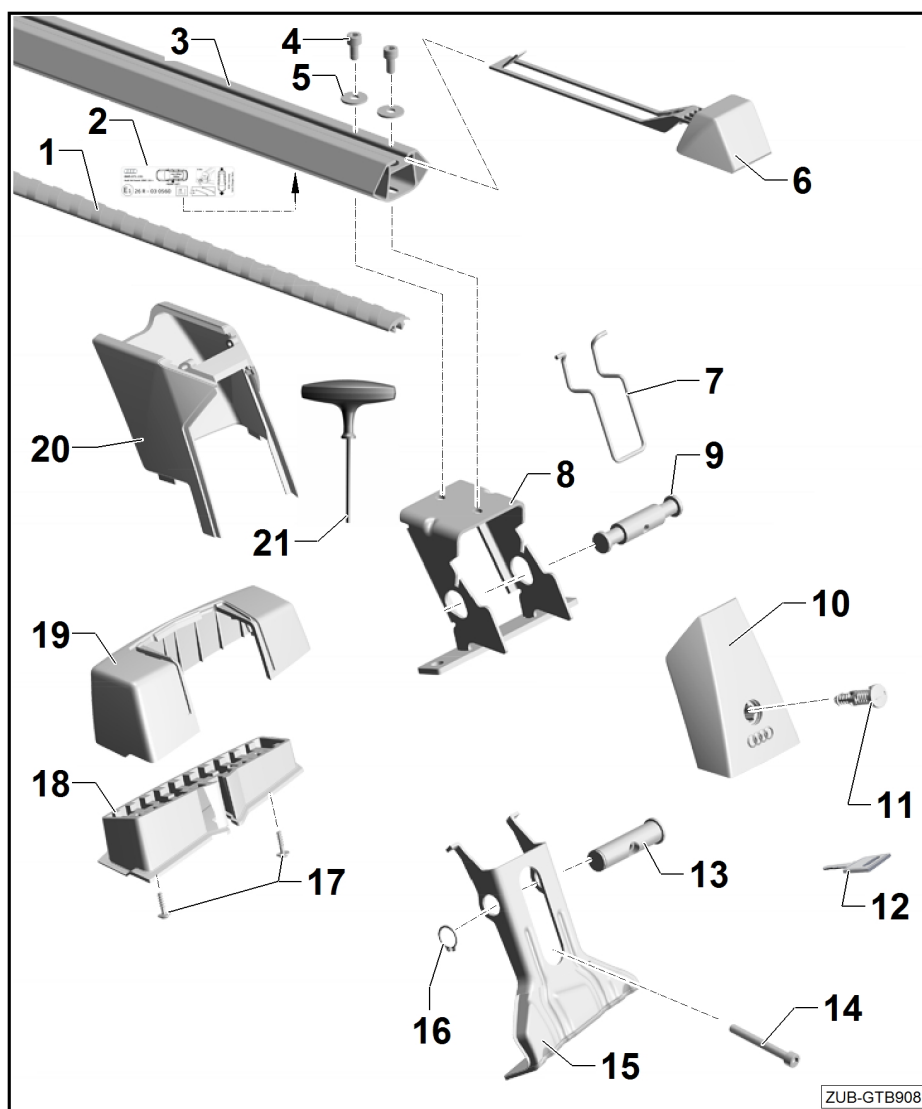



## **21 - Nyomatékkulcs 4 Nm (1 db)**

## 4 Az alaptartók fel- és leszerelése a járműre/-ről

### 4.1 Az alaptartók felszerelése a járműre

#### Az alaptartók előkészítése a felszereléshez:

- Nyissa ki a zárat -14- a kulccsal -13-.
- Írja be ide az alaptartó kulcsszámát, hogy könnyebb legyen pótolni, ha a kulcs elveszett.

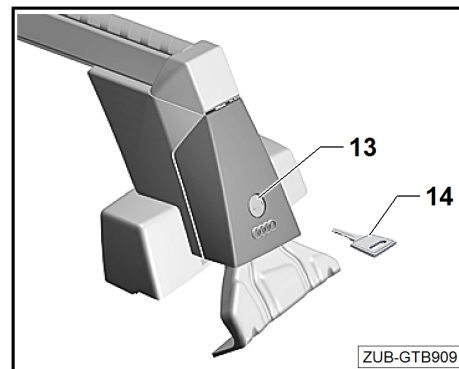

- Nyissa fel a takarófedeleket -12-.
- Helyezze a nyomatékkulcsot -25- a csavarokra -16-, és csavarja ki őket, míg ellenállást nem érez.

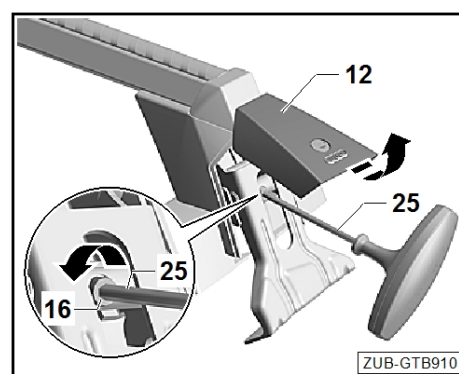

- Hajtsa ki a karmos rögzítőket -17-, és akassza a karmos rögzítők „orrait” a támasztólábak felszerelési helyzetébe -24-.

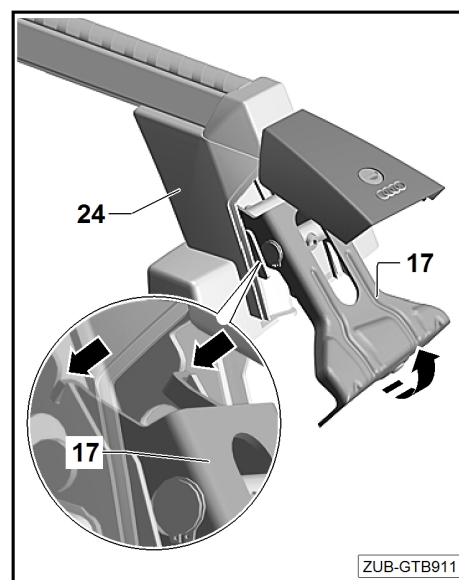



### A jármű előkészítése a felszereléshez:

- Nyissa ki a jármű ajtóit.

A szerelőfuratok -X- az oldalfalváz alsó oldalain találhatók.

- Ezeket gondosan meg kell tisztítani az esetleges szennyeződésektől.
- ◆ Alaposan tisztítsa meg a jármű tetejét és az alaptartót az érintkezési felületen (a portól és a zsírtól).

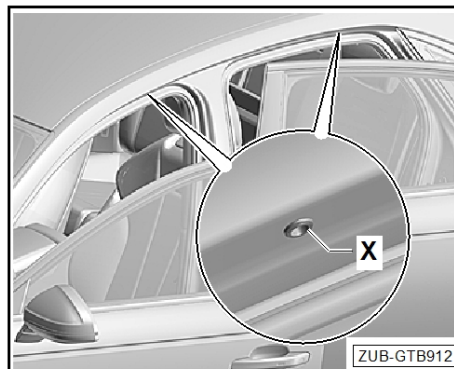

### Az alaptartók felszerelése:

- Óvatosan helyezze fel a két alaptartót a jármű tetejére a rögzítőfuratok -X- részén. A karmos rögzítőknek ekkor a felszerelési helyzetben kell lenniük. Ehhez figyelembe kell venni a profilsövek alján található matricákat-24-.

#### **Megjegyzés**

A profilsövek alján található matricáknak a jármű bal oldalán kell lenniük, a rányomtatott nyíl pedig a menetirányba mutatson.

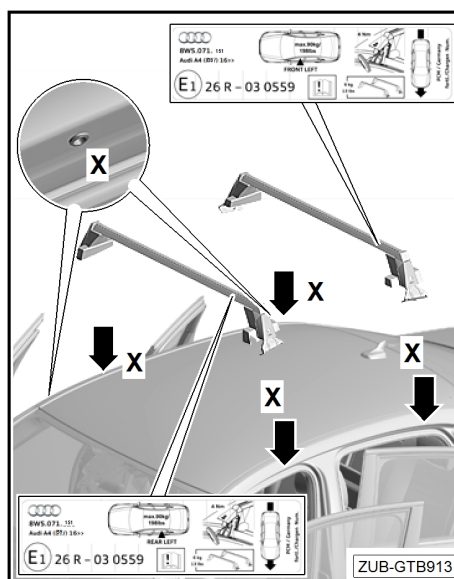

- Akassza ki a karmos rögzítőt -17- az alaptest -24- felszerelési helyzetéből, és fordítsa lefelé.

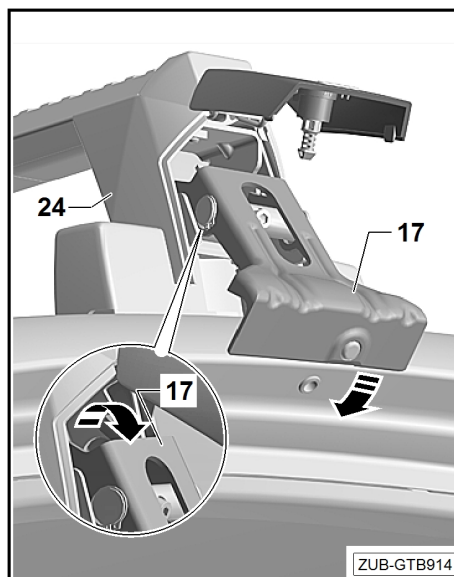

Ellenőrizze az alaptartó pontos felszerelési helyzetét – a karmos rögzítő pozicionáló csapjának -17- pontosan a rögzítőfurat alatt kell lennie a -nyíl- szerint. Szükség esetén mozgassa az alaptartót előre vagy hátra.

Óvatosan tolja felfelé a karmos rögzítőt -17-, közben illessze a pozicionáló csapot a szerelőfuratba, és tartsa a karmos rögzítőt ebben a helyzetben.

**⚠ Figyelem!**

**A karmos rögzítő rögzítőcsapját pontosan a szerelőfurat alá kell helyezni.**

**Ha a karmos rögzítőt -17- nem lehet könnyen felfelé tolni, ellenőrizni és korrigálni kell a tartóhid helyzetét.**

**Az alaptartó szélességének beállítása ⇒ „Az alaptartó szélességének beállítása“ a 14. oldalon**

- Állítsa be a tartóhidat oldalirányban – ügyeljen a tetőszegélyen való illeszkedésre a -nyíl- szerint.

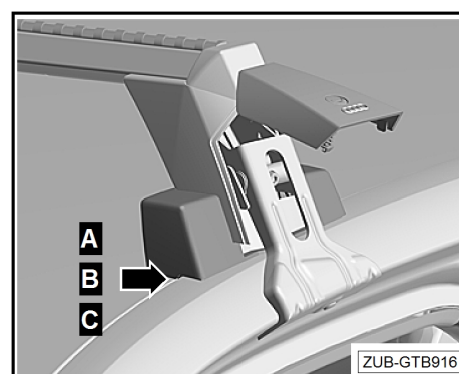
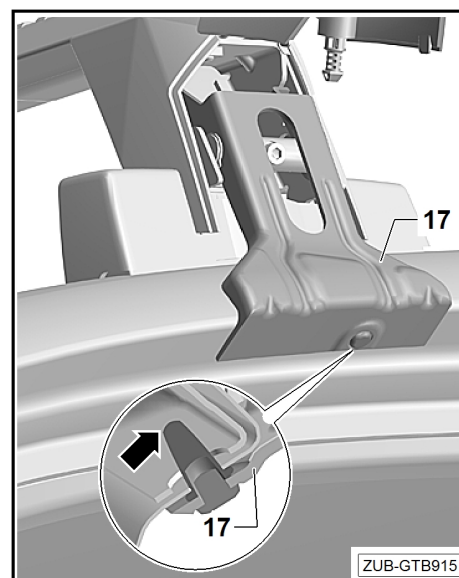

Az -a- hézag legfeljebb 1 mm lehet.

**Ha az alaptest felfekvőgumijai nincsenek egy vonalban, javasoljuk, hogy a szélességbeállítást egy szakmúhelyben ellenőriztesse és állítsa be. Az alaptartó szélességének beállítása ⇒ „Az alaptartó szélességének beállítása“ a 14. oldalon. Ehhez szerelje fel az alaptartót!**

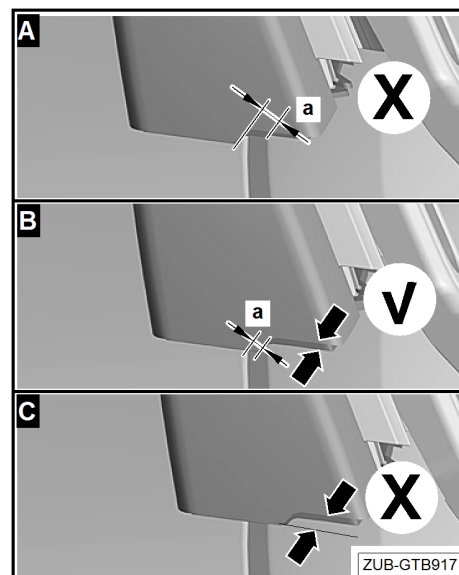



- Enyhén húzza meg a csavarokat -16- váltakozva a nyomatékulccsal -25-.
- Ellenőrizze és szükség esetén korigálja az alptest burkolata -24- és a karmos rögzítők -17- illeszkedését.
- Húzza meg egymás után a rögzítőcsavarokat -16- a nyomatékulccsal -25-, míg tisztán nem hallható a nyomatékulcs kattánása. Így érhető el a szükséges meghúzási nyomaték.
- Zárja le a takarófedelelet -12-, és zárja a zárat a kulccsal.
- Húzza ki a kulcsot.
- Ugyanígy szerelje fel a második tartóhidat is.

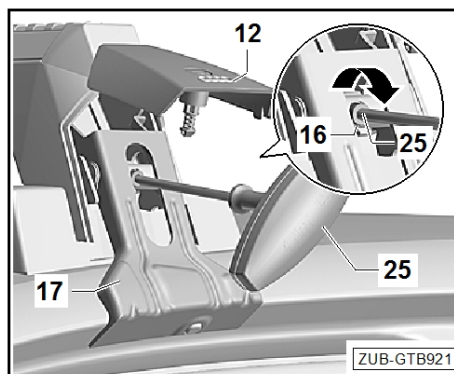

## 4.2 A felépítmények felszerelése

- Rögzítse a felépítményeket a felépítményre vonatkozó szerelési útmutatóknak megfelelően.
- A felépítmények felszereléséhez húzza le a profilsapkát -5- a profilsőről -2- az -A nyíl irányába-.
- Vezesse be a felépítményeket a meglévő T-horonyba -lásd a B nyilat-.
- Tolja vissza a profilsapkát -5- -lásd a C nyilat-.

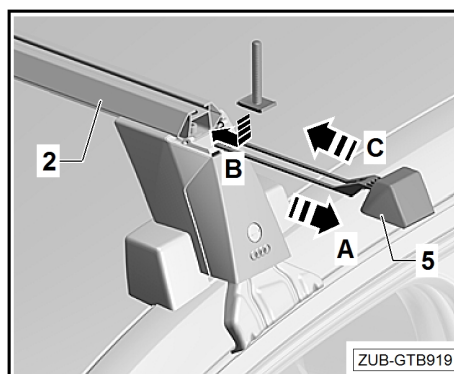

**Ha nem használ felépítményeket, zárja le a T-hornyot a profilburkolattal -4-.**

- Állítsa be a profilburkolatot -1- az alaptartók hosszához úgy, hogy a profilsapkák -5- zárva legyenek.
- Helyezze a profilburkolatot -1- az alaptartón lévő T-horonyba -2-, és nyomja be a T-horonyba -a nyíl irányába-.

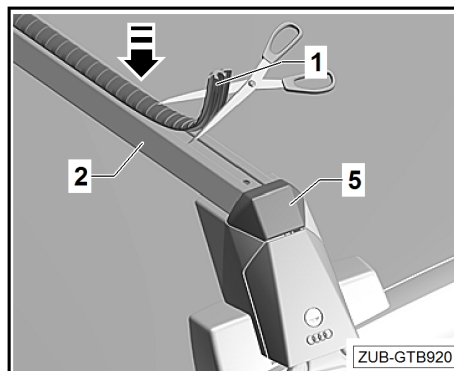

## 4.3 Az alaptartók leszerelése a járműből

- Szerelje le a rakományt és a felépítményeket.

- Nyissa ki a zárat a kulccsal, és nyissa ki a takarófedelet -12-.
- Nyissa ki a jármű ajtóit.
- A nyomatékculccsal -25- váltakozva csavarja ki a bal és a jobb szorítócsavarokat -16-, míg ellenállást nem érez.
- Nyomja lefelé ütközésig a bal és jobb oldali karmos rögzítőket -17-. A pozicionáló csapok már nem lehetnek a rögzítőfuratban.

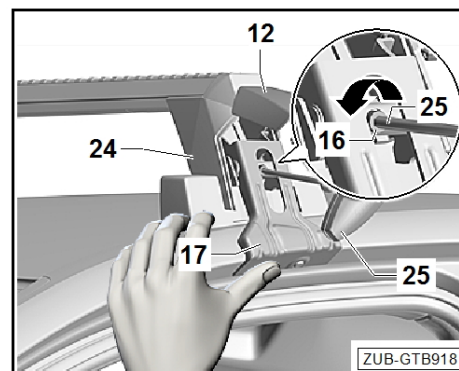

- Hajtsa fel a karmos rögzítőket -17-, és akassza az „orrokot” az alaptestben -24- lévő felszerelési helyzetbe.
- Vegye le az alaptartókat a jármű tetejéről.
- Akassza ki a karmos rögzítőket -17- a felszerelési helyzetből, és fordítsa őket lefelé.
- Csavarja be a csavart kb. 10 fordulattal.
- Zárja le a takarófedelet, és zárja a zárat a kulccsal.
- Húzza ki a kulcsot.

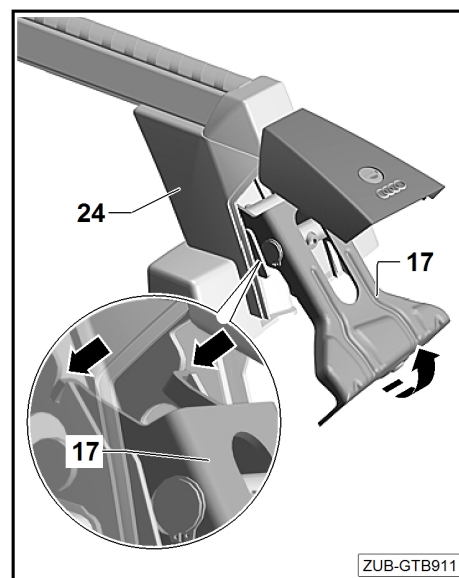

## 4.4 Ápolási tudnivalók

### Alaptartó

Az alaptartókat mindig meg kell tisztítani és ápolni kell, a szennyeződések és a só el kell távolítani, különösen télen.

Az alaptartók vízzel tisztíthatók.

### Zárak

A zárat több zárési ciklus, de legkésőbb minden nedves tisztítás után gondozni kell. Ehhez permetezze be a porvédő lemezt és a henger belsejét megfelelő kenőanyaggal, és működtesse néhányszor a kulccsal.



#### **FIGYELEM!**

**Soha ne használjon kenőanyagokat a csavarkötéseken.**

**Az alaptartók meglazulhatnak, ami sérülést okozhat Önnek vagy másoknak, és/vagy anyagi kárt okozhat.**



#### **Figyelem!**

**Ne használjon nagynyomású tisztítóberendezést a tisztításhoz.**



## 4.5 Műszaki információk

### Műszaki adatok

Az alaptartó készlet önsúlya: kb. 6 kg (13 font)

### Tetőterhelés, ill. rakomány

#### A meglévő tetőterhelés meghatározása:

Az alaptartó súlya

+ a felépítmény súlya

+ a rakomány súlya

= meglévő tetőterhelés

#### FIGYELEM!

*Soha ne lépje túl:*

- ◆ a megengedett legnagyobb tetőterhelést (90 kg / 198 font),
- ◆ a megengedett legnagyobb tengelyterheléseket,
- ◆ a jármű megengedett legnagyobb össz tömegét → lásd a jármű használati útmutatóját.

## 4.6 Az alaptartó szélességének beállítása

### Megjegyzés

- ◆ Az alaptartót gyárilag előre beállították az Ön járművéhez.
- ◆ Ha az alaptartó nincs megfelelően beállítva, a megfelelő alapbeállítást szakműhelynek kell elvégeznie.

Útmutató a szakműhely számára, ha a támasztóláb helyzete nincs megfelelően beállítva az adott járműhöz.

- Szerelje fel az alaptartót a járműre.
- Húzza ki a profilsapkát kb.-2 cm--rel a profilcsőből -A-, hogy hozzáférjen az imbuszcavarokhoz.
- Egy 5 mm-es imbuszkulccsal -B- lazítsa meg a jobb oldali támasztólábon lévő imbuszcavart -3- annyira, hogy a támasztóláb eltolható legyen. Az alaptartó ekkor a jármű tetején marad.

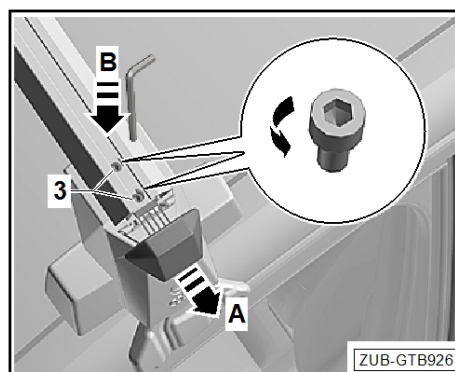



- Úgy állítsa be az alaptartót, hogy a jobb oldali támasztóláb-ház alátétgumijai egy síkban legyenek a tetőszegéllyel a -nyíl- szerint.

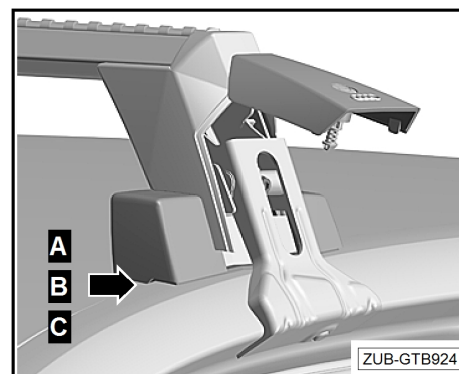

Az -a- hézag legfeljebb 1 mm lehet.

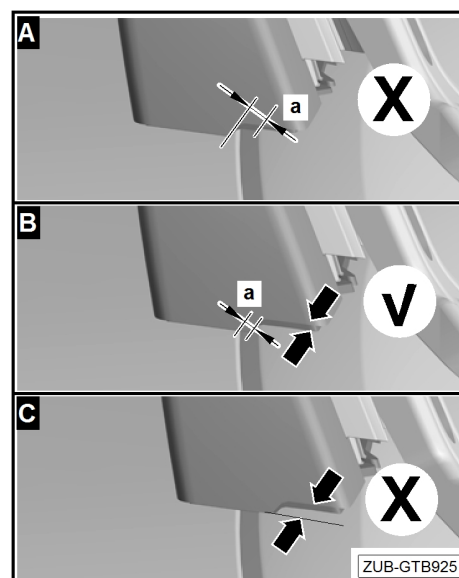

- Egy 5 mm-es imbuszkulccsal -A- húzza meg az imbuszcso-  
vart -3- 8 Nm nyomatékkal.
- Nyomja vissza a profilsapkát a profilcsőbe -B-.
- Szükség esetén ismétlje meg a műveletet a másik tartóhí-  
don is.

**⚠ FIGYELEM!**

**Ellenőrizze, hogy minden imbuszcsovar meg van-e húzva (8 Nm). Ellenkező esetben az alaptartó meglazulhat, ill. elveszhet – balesetveszély!**

**Ehhez ne a mellékelt nyomatékkulcsot (4 Nm) használja.**

