

## **Beszereelési útmutató**

**Audi A4 (8W) allroad quattro 2016 ►**

**Tetősinre szerelhető alaptartó**

**Szállítási terjedelem 8W9.071.151.L**

**Eredeti Audi tartozék**

Kiadás 01



## Tartalomjegyzék

<b>1</b>	<b>Általános tudnivalók</b> .....	<b>1</b>
<b>2</b>	<b>Biztonsági utasítások</b> .....	<b>2</b>
2.1	Általános biztonsági tudnivalók .....	2
2.2	Biztonsági utasítások az utazás megkezdése előtti és utáni ellenőrzéshez, valamint az üzemeltetés során .....	3
2.3	Biztonsági utasítások az alaptartókkal való vezetéshez .....	4
2.3.1	A jármű megváltozott magassága .....	4
2.3.2	Oldalszél-érzékenység .....	4
2.4	A rakományra vonatkozó biztonsági utasítások .....	4
2.4.1	Megengedett tetőterhelés és rakomány .....	4
2.4.2	A rakomány egyenletes terhelésű felhelyezése .....	5
2.4.3	A rakomány szélessége .....	5
2.4.4	Az alaptartók megfeszülése .....	5
2.4.5	Az alaptartók felszerelési és rakodási sorrendje .....	6
2.4.6	A csomagtartófedél nyitási tartománya .....	6
2.4.7	A toló-/dőnhető és panorámatető nyitási tartománya .....	6
<b>3</b>	<b>A szállítási terjedelem és az alkatrészek áttekintése</b> .....	<b>7</b>
3.1	Szállítási terjedelem .....	7
3.2	Alkatrészek áttekintése .....	7
<b>4</b>	<b>Az alaptartók fel- és leszerelése</b> .....	<b>8</b>
4.1	Az alaptartók felszerelése .....	8
4.2	A felépítmények felszerelése .....	11
4.3	Az alaptartók leszerelése .....	11
4.4	Ápolási tudnivalók .....	12
4.5	Műszaki információk .....	13
4.6	Az alaptartó szélességének beállítása .....	13



# 1 Általános tudnivalók

Az alaptartók felszerelése előtt figyelmesen olvassa el ezt az útmutatót, és vegye figyelembe a FIGYELEM, Vigyázat és Megjegyzés szavakkal megjelölt részeket.

## **FIGYELEM!**

**Az ezzel a szimbólummal jelölt szövegek az Ön személyes biztonságára vonatkozó információkat tartalmaznak és a lehetséges baleset- és sérülésveszélyekre hívják fel a figyelmet.**

## **Figyelem!**

**Az ilyen szimbólummal jelzett szövegrészek a jármű lehetséges károsodására figyelmeztetnek.**

## **Megjegyzés**

**Az ilyen szimbólummal jelzett szövegrészek kiegészítő információkat tartalmaznak.**

## **iránytű nyíl**

A képeken látható iránytű nyíl orientációs segédeszközként szolgál, és a jármű menetirányában „előre“ mutat.

**Az Audi AG a jelen szerelési útmutató tartalmának figyelmen kívül hagyása esetén nem vállal felelősséget.**



## 2 Biztonsági utasítások

### 2.1 Általános biztonsági tudnivalók

**⚠ FIGYELEM!**

*Mielőtt megkezdene a szerelést, kérjük, olvassa el gondosan a szerelési útmutatót. A szerelési útmutató és a biztonsági tudnivalók figyelmen kívül hagyásával saját, és mások biztonságát veszélyezteti.*

**⚠ FIGYELEM!**

*A vezető felelős azért, hogy látását és hallását ne befolyásolja a rakomány vagy a jármű állapota – balesetveszély!*

*Gondoskodnia kell arról, hogy a jármű a rakománnyal együtt is megfeleljen az adott ország törvényi előírásainak, és hogy a közúti biztonságot ne veszélyeztesse.*

**⚠ FIGYELEM!**

*Az alaptartók és a felépítmények csavarkötéseinek és összeköttetésekének előírás szerű illeszkedését és felszerelését minden utazás előtt ellenőrizni kell, és azokat szükség esetén meg kell húzni.*

*Ellenőrizze a csavarkötéseket és csatlakozásokat megfelelő időközönként, és szükség esetén húzza meg őket. Kedvezőtlen útviszonyok esetén gyakrabban ellenőrizze a csavarkötéseket és összeköttetéseket.*

*Ha ezt nem követi, akkor fennáll az alaptartó, ill. a felépítmények meglazulásának vagy elvesztésének veszélye – balesetveszély!*

**⚠ FIGYELEM!**

*Az alaptartók felszerelésére, kezelésére és használatára vonatkozó, jelen utasításokban leírt munkalépéseket és biztonsági utasításokat maradéktalanul be kell tartani.*

◆ *Az ezektől való eltérések az alaptartók vagy a felszerelt felépítmény meglazulását eredményezhetik – baleset- és sérülésveszély!*

**⚠ FIGYELEM!**

◆ *A sérült alkatrészeket azonnal cserélje ki – baleset- és sérülésveszély!*

◆ *Ne használjon rugalmas hevedereket vagy gumipókokat – balesetveszély!*

**ⓘ Figyelem!**

*Ne hagyja fenn az alaptartót és az esetleges felépítményeket, ha autósóba viszi a járművet.*



### **Megjegyzés**

- ◆ A gyártó kifejezetten nem vállal felelősséget a meghatározott összeszerelési eljárás vagy utasítások be nem tartásából eredő károkért.
- ◆ Az útmutatótól eltérő, szakszerűtlen felszerelés, kezelés vagy használat érvényteleníti a gyártóval szembeni szavatossági igényt.
- ◆ Az alkatrészek javítását vagy cseréjét szakszervizben végeztesse el. Az Audi márkakereskedésekben beszerezhető eredeti alkatrészek használata javasolt.
- ◆ A tetőn való szállításkor be kell tartani a KRESZ vonatkozó előírásait, ill. az adott ország előírásait.
- ◆ Kényelmi okokból az alaptartó a felépítménnyel vagy anélkül még akkor is gyakran felszerelve marad, ha nincs rá szükség. A megnövekedett légellenállás miatt a jármű feleslegesen fogyaszt üzemanyagot.
- ◆ Használat után ajánlott leszerelni az alaptartót.
- ◆ Az alaptartóval való vezetés további szélzajt okozhat.

## **2.2 Biztonsági utasítások az utazás megkezdése előtti és utáni ellenőrzéshez, valamint az üzemeltetés során**

### **FIGYELEM!**

**Ellenőrizze, hogy az alaptartók és a szállítandó tárgyak biztonságosan vannak-e rögzítve:**

- ◆ minden utazás megkezdése előtt,
- ◆ kb. 10 km megtétele után,
- ◆ jó minőségű utakon kb. 300 km-enként,
- ◆ rossz minőségű (rázós) utakon gyakrabban,
- ◆ az esetleges eltolódások/elmozdulások szempontjából rendszeresen.

**Ha nem ellenőrzi az alaptartók biztonságos rögzítését, és nem húzza meg szükség esetén a rögzítőelemeket, azok a megfelelő elhelyezés ellenére meglazulhatnak, és alkatrészek veszhetnek el – balesetveszély!**

**Változások esetén folytassa a vezetést csökkentett sebességgel a következő lehetséges megállási lehetőségig, majd húzza meg újra az alaptartók csavarkötéseit és rögzítéseit.**



## 2.3 Biztonsági utasítások az alaptartókkal való vezetéshez

### 2.3.1 A jármű megváltozott magassága

⚠ **Figyelem!**

*Az alaptartók felszerelése megváltoztatja a jármű magasságát.*

*Különösen ügyeljen a következőkre:*

- ◆ mélyen belógó ágak,
- ◆ alacsony átjárók,
- ◆ alacsony garázsbehajtók,
- ◆ magasságkorlátozások parkolóházakban és mélygarázsokban.

### 2.3.2 Oldalszél-érzékenység

⚠ **FIGYELEM!**

*A jármű menet- és fékezési tulajdonságai, valamint az oldalát érő szélökösekre való érzékenysége megváltozik. A vezetési stílust ennek megfelelően kell megválasztani – balesetveszély!*

*A 130 km/h (81 mph) maximális menetsebességet nem szabad túllépni.*

*Erős oldalszélben vezessen különösen óvatosan:*

- ◆ ha tehergépkocsi szélárnyékába halad be vagy abból ki,
- ◆ ha bokrok, fák, falak és házak, valamint egyéb akadályok mellett halad el,
- ◆ ha hidakon halad át.



ZUB-GTAL01

## 2.4 A rakományra vonatkozó biztonsági utasítások

### 2.4.1 Megengedett tetőterhelés és rakomány

⚠ **FIGYELEM!**

*A megengedett 90 kg (198 font) tetőterhelés nem léphető túl.*

*Az alaptartó, a felépítmények és a rakomány 90 kg (198 font) megengedett legnagyobb össztömegét figyelembe kell venni.*

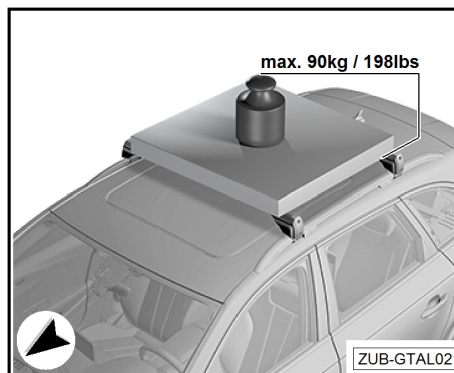

ZUB-GTAL02

## 2.4.2 A rakomány egyenletes terhelésű felhelyezése

**⚠ FIGYELEM!**

*A tetőterhelést egyenletes terheléssel helyezze fel az alaptartókra – balesetveszély.*

*Kerülje az egyoldalú terhelést – balesetveszély.*

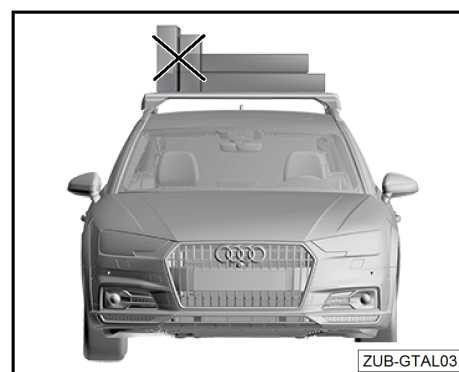

## 2.4.3 A rakomány szélessége

**⚠ FIGYELEM!**

*A teher nem nyúlhat túl az alaptartók jobb és bal szélein – balesetveszély.*

*Kerülje az egyoldalú terhelést – balesetveszély.*

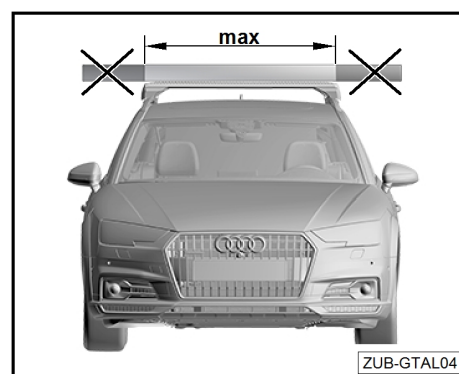

## 2.4.4 Az alaptartók megfeszülése

**⚠ FIGYELEM!**

*Az alaptartók ne feszüljenek egymáshoz – balesetveszély!*

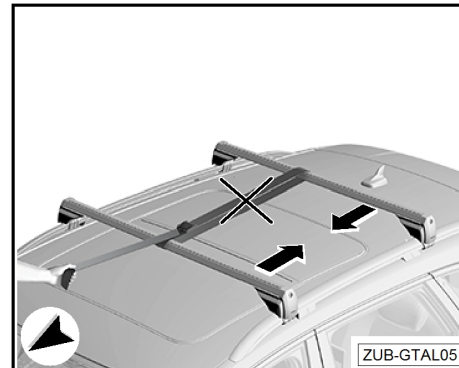



## 2.4.5 Az alaptartók felszerelési és rakodási sorrendje

### ⚠ FIGYELEM!

*Előbb szerelje fel a jármű sínjére -B- az alaptartókat -A-, és csak ezután szerelje fel rájuk a felépítményeket -C- – balesetveszély!*

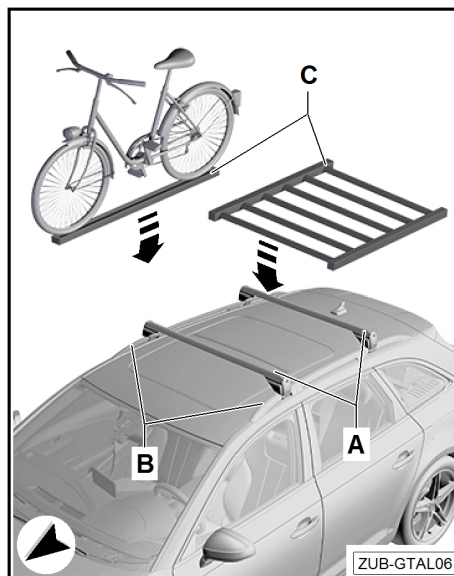

## 2.4.6 A csomagtartófedél nyitási tartománya

### ⚠ Figyelem!

*A járműben keletkező károk elkerülése érdekében hosszabb tárgyak felrakodása után óvatosan nyissa fel a csomagtartófedelelet. Az automatikusan működtetett csomagtartófedéllel rendelkező járműveknél adott esetben ajánlott a nyitási szög beállítása ⇒ a jármű üzemeltetési útmutatója.*

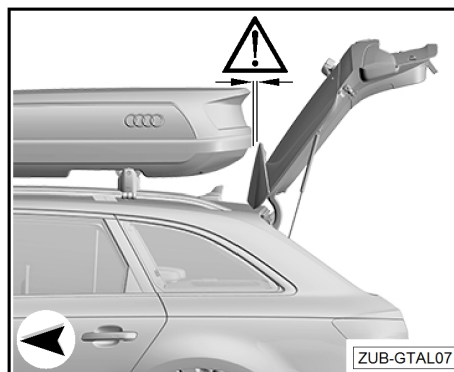

## 2.4.7 A toló-/dőnhető és panorámatető nyitási tartománya

### ⚠ Figyelem!

*A felépítményeket (pl. tetődobozt, kerékpártartót) mindig rögzíteni kell a T horonyban is a toló-/dőnhető és panorámatetővel felszerelt járműveken.*

*Az alaptartók beszerelésekor a kinyitás előtt ellenőrizze a toló-/dőnhető és panorámatető feletti szabad teret. Ha a felépítményeket szerelőkengyelekkel rögzítették, a toló-/felfnyitható és panorámatetőt tilos kinyitni – ütközés miatti károsodás veszélye!*

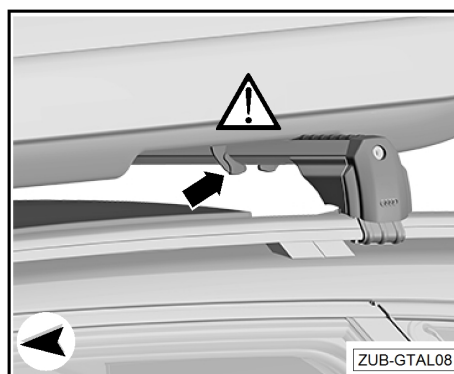



### 3 A szállítási terjedelem és az alkatrészek áttekintése

#### 3.1 Szállítási terjedelem

Darab	Leírás	Információ
1	Elülső alaptartó	Jelölés a menetirány szerinti bal oldalon alul
1	Hátsó alaptartó	Jelölés a menetirány szerinti bal oldalon alul
2	Profilburkolat	Hosszúság 1250 mm
1	Nyomatékkulcs 6 Nm	
2	Kulcs	
1	Beszereleési útmutató	

#### 3.2 Alkatrészek áttekintése

- 1 - Profilburkolat (2 db)
- 2 - Profilcső (2 db)
- 3 - Ház (4 db)
- 4 - Nyomatékkulcs 6 Nm
- 5 - Takarófedél (4 db)
- 6 - Zár (4 db)
- 7 - Kulcs (2 db)
- 8 - Külső karmos sínrög-  
zítő (4 db)
- 9 - Imbuszcsavar M6 x  
60 (4 db)
- 10 - Külső védőgumi (4  
db)
- 11 - Belső védőgumi (4  
db)
- 12 - Belső karmos sín-  
rögzítő (4 db)
- 13 - Felfekvőgumi (4 db)
- 14 - Címke (2 db)  
 „front left” és „rear  
left”

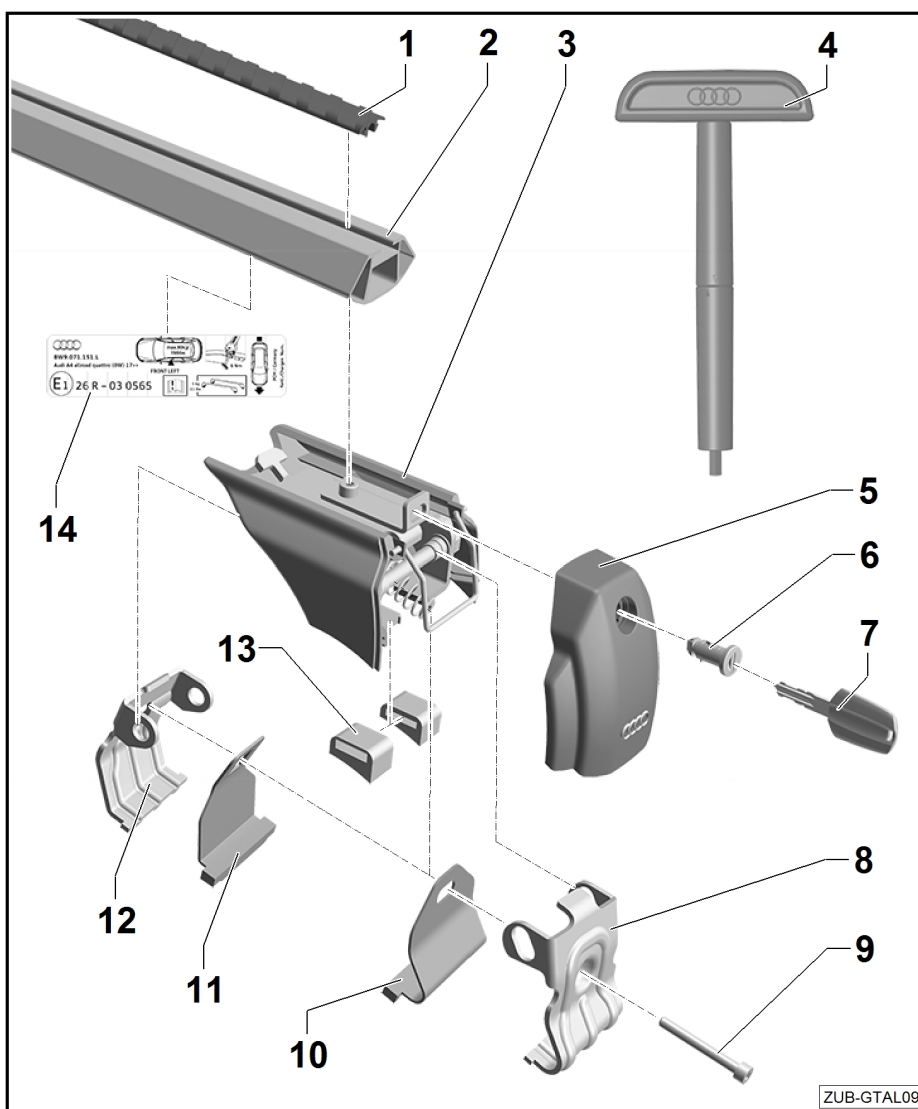



## 4 Az alaptartók fel- és leszerelése

### 4.1 Az alaptartók felszerelése

#### Megjegyzés

Az alaptartó felszerelését 2 személynek kell végeznie.

A tetősín belső oldalain elől és hátul két jelölés -X- található, amelyek tájolósi pontként a tetősínre szerelhető alaptartó rögzítésére szolgálnak.

- ◆ A felszereléshez a tetősínnek a jelölések -X- és a felfekvőgumik -13- közötti részén a házban por- és zsírintesnek kell lennie.
- Szükség esetén alaposan tisztítsa meg a jelölések -X- és a felfekvőgumik -13- közötti felfekvőfelületeket.
- A kulccsal -7- nyissa ki a zárat -6- mindkét oldalon.

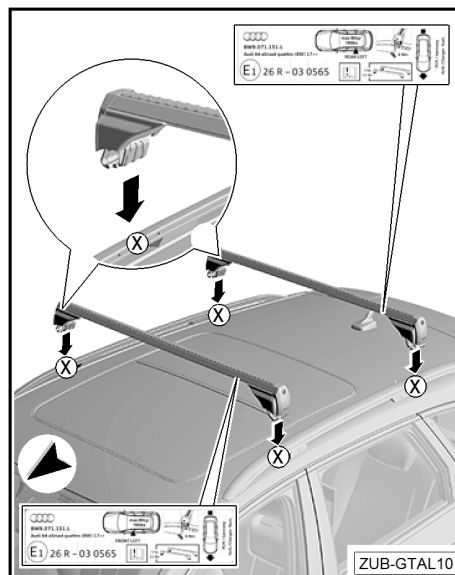

#### Megjegyzés

- ◆ Írja be ide a kulcs kulcsszámát, hogy könnyebb legyen beszerezni egy pótkulcsot, ha az eredeti elveszett.

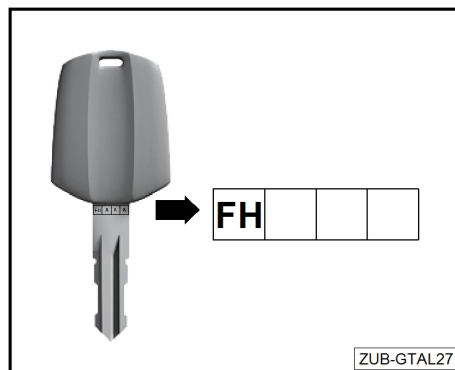

- Nyissa fel a takarófedelelet -5- -az A nyíl irányába-.
- Helyezze a nyomatékulcsot -4- az imbuszcsavarra -9-.
- Lazítsa meg az imbuszcsavart -9-, míg ellenállást nem érez.

#### Megjegyzés

Az alaptartó felszerelésekor ügyeljen arra, hogy a címkék a jármű bal oldalán legyenek, és a ránymutatott nyíl a menetirányba mutasson.

- Rendelje hozzá az alaptartót a bal oldali profilcső alján található címkék -14- segítségével az adott felszerelési helyzethez (bal/jobbs és első/hátsó).

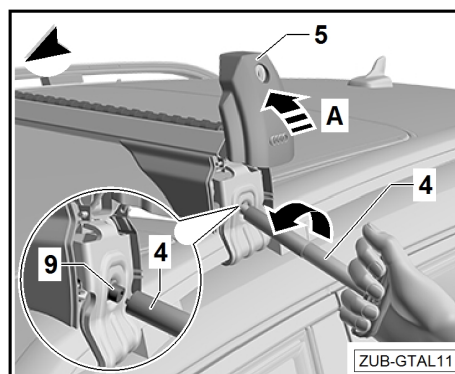



- Helyezze a menetirány szerinti elülső és hátsó alaptartót középen a tetősínre a furatok -X- részén.
- Fogja meg egy kézzel a belső karmos sínrögzítőt -12- a jelölések helyzetében -X-.
- Húzza lefelé a külső karmos sínrögzítőt -8- az -A nyíl irányába-.

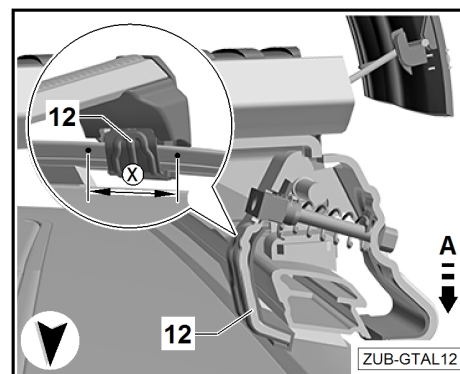

- Akassza be a külső karmos sínrögzítőt -8- a tetősín alá az -A nyíl irányába-.
- Húzza meg enyhén az imbuszcsavart -9- a nyomatékkulccsal -4-. Eközben ügyeljen arra, hogy a karmos sínrögzítő a tetősín alatt beakasztva maradjon -lásd a B nyilat-.
- Ugyanígy járjon el a jármű másik oldalán is.

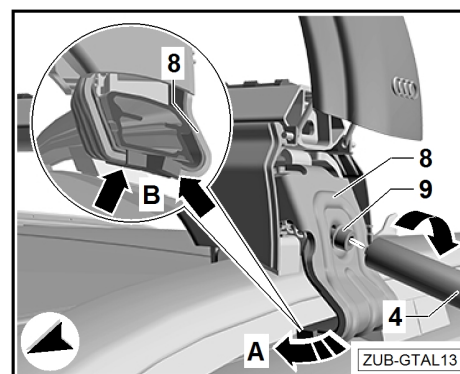

**⚠ FIGYELEM!**

**A ház -13- felfekvőgumijainak -4- a jármű mindkét oldalán egy szintben kell felfeküdniük a tetősínen – balesetveszély az alaptartó meglazulása miatt.**

**Az alaptartó megfelelő helyzetben van, ha**

- ◆ a ház felfekvőgumija -13- egy síkban fekszik fel a tetősínen -lásd az A nyilat-,
- ◆ a belső karmos sínrögzítő -12- megfelelően helyezkedik el a tetősín jelölései -X- között és
- ◆ a külső és belső karmos sínrögzítő -8 és 12- a tetősín alá be van akasztva.

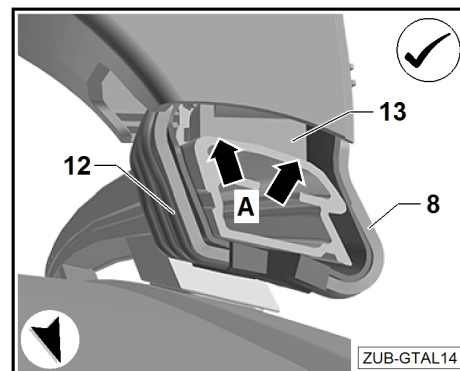

**Az alaptartó túlságosan belül helyezkedik el, ha**

- ◆ a ház -13- felfekvőgumija nem egy síkban fekszik fel a tetősínen -lásd a nyilat-,
- ◆ a belső karmos sínrögzítő -12- nem megfelelően helyezkedik el a tetősín jelölései között -X-,
- ◆ a külső karmos sínrögzítő -8- nem akad bele a tetősínbe.

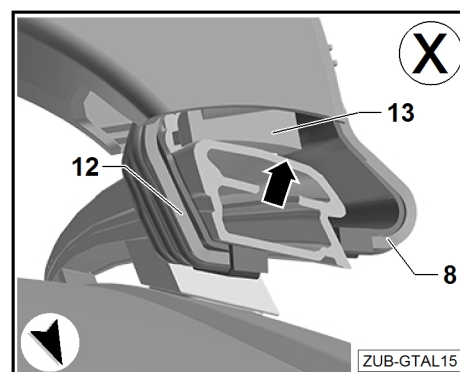



### Az alaptartó túlságosan kívül helyezkedik el, ha

- ◆ a ház -13- felfekvőgumija nem egy síkban fekszik fel a tetősínen -lásd a nyilat-,
- ◆ a belső karmos sínrögztítő -12- nem megfelelően helyezkedik el a tetősín jelölései között -X-,
- ◆ a belső karmos sínrögztítő -12- nem akad bele a tetősínbe.

Ha a ház -3- felfekvőgumijai -13- nem egy síkban fekszenek fel, javasoljuk, hogy a szélességbeállítást ellenőriztesse és szükség esetén állítsassa be egy szakműhelyben ⇒ 13. oldal.

Ehhez szerelje le a tetősínenre szerelhető alaptartókat!

### **Megjegyzés**

- ◆ A szükséges 6 Nm meghúzási nyomaték (a szükséges meghúzási erő) elérése akkor történik meg, amikor az imbuszcsoncsavarok -9- meghúzásakor a nyomatékkulcsnál lévő két nyíl -4- pontosan egymással szemben áll.

Húzza meg az imbuszcsoncsavarokat -9- váltakozva mindkét oldalon két lépésben 6 Nm nyomatékkal.

### **Figyelem!**

**A karmos sínrögztítőknek nem szabad kiakadnia a tetősínből -lásd az A nyilat-!**

- Ennek ellenőrzéséhez húzza meg ismét az imbuszcsoncsavart a -9- nyomatékkulccsal -4- mindkét oldalon.
- Zárja le a takarófedelelet -5-, és zárja a zárat mindkét oldalon a kulccsal.
- Húzza ki a kulcsot.
- Ugyanígy járjon el a második tartóhíddal is.

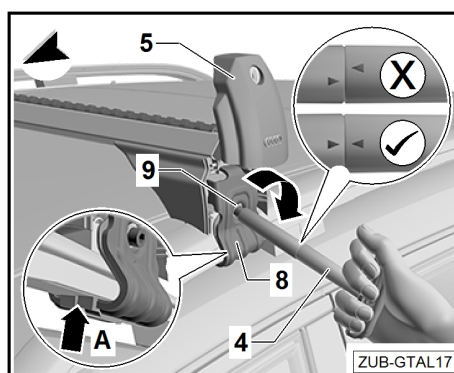
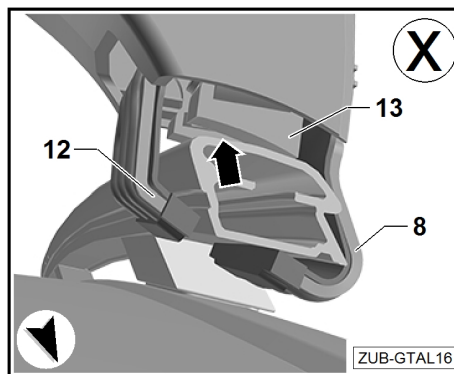

### **FIGYELEM!**

**Ellenőrizze, hogy az alaptartók és a szállítandó tárgyak biztonságosan vannak-e rögzítve:**

- ◆ minden utazás megkezdése előtt,
- ◆ kb. 10 km megtétele után,
- ◆ jó minőségű utakon kb. 300 km-enként,
- ◆ rossz minőségű (rázós) utakon gyakrabban,
- ◆ az esetleges eltolódások/elmozdulások szempontjából rendszeresen.

**Ha nem ellenőrzi az alaptartók biztonságos rögzítését, és nem húzza meg szükség esetén a rögzítőelemeket, azok a megfelelő elhelyezés ellenére meglazulhatnak, és alkatrészek veszhetnek el – balesetveszély!**

**Változások esetén folytassa a vezetést csökkentett sebességgel a következő lehetséges megállási lehetőségig, majd húzza meg újra az alaptartók csavarkötéseit és rögzítéseit.**

## 4.2 A felépítmények felszerelése

- Rögzítse a felépítményeket a felépítményre vonatkozó szerelési útmutatónak megfelelően.
- Nyissa ki a zárat -7- a kulccsal -6-.
- A felépítmények felszereléséhez -5- nyissa fel a takarófedelelet az -A nyíl irányába- és a -B nyíl irányába-.
- Vezesse be a felépítményeket a meglévő T-horonyba a -C nyíl irányába-.
- Zárja vissza a takarófedelelet -5- fordított sorrendben.

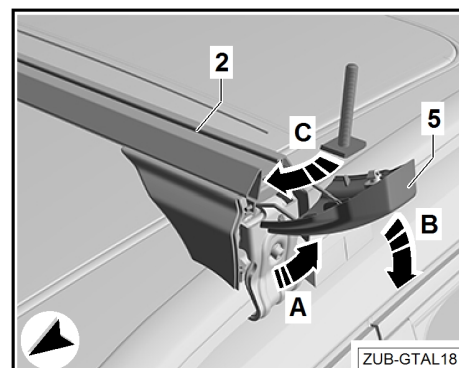

### Ha nem használ felépítményeket, zárja le a T-hornyot a profilburkolattal -1-.

- Állítsa be a profilburkolatot -1- a profilcsövek -2- hosszához úgy, hogy a takarófedelelek -5- zárva legyenek.
- Helyezze fel a profilburkolatot -1-, és nyomja be a T horonyba -lásd a nyilat-.

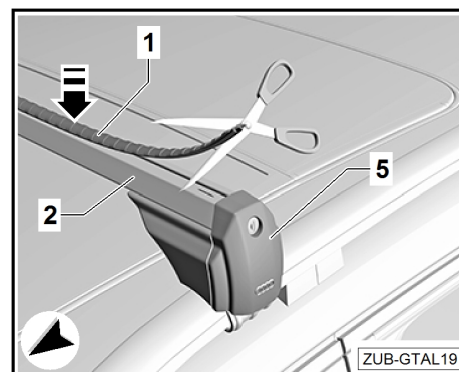

### Megjegyzés

- ◆ A tetőn való szállításkor be kell tartani a KRESZ vonatkozó előírásait, ill. az adott ország előírásait.
- ◆ Kényelmi okokból az alaptartó a felépítménnyel vagy anélkül még akkor is gyakran felszerelve marad, ha nincs rá szükség. A megnövekedett légellenállás miatt a jármű feleslegesen fogyaszt üzemanyagot, és további zajt kelt.
- ◆ Ezért javasoljuk hogy használat után szerelje le az alaptartót.
- ◆ Az alaptartóval való vezetés szélzajt okozhat.

## 4.3 Az alaptartók leszerelése

### Megjegyzés

Az alaptartó leszerelését 2 személynek kell végeznie.

- Szerelje le a rakományt és a felépítményeket.
- A kulccsal -7- nyissa ki a zárat -6- mindkét oldalon.



- Nyissa fel a takarófedelelet -5- -az A nyíl irányába-.
- Váltakozva lazítsa meg a bal és jobb oldali imbuszcavart -9-.
- Váltakozva lazítsa meg az imbuszcavart -9-, míg enyhe ellenállást nem érez.

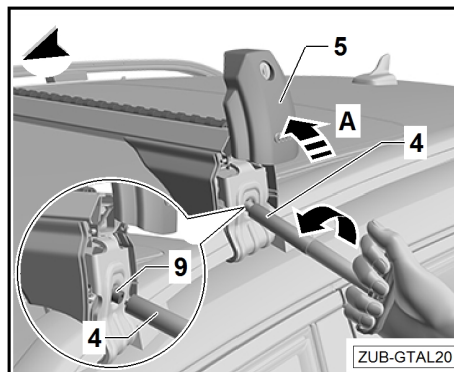

- Oldja ki a tetősín belső karmos sínrögzőjét -12- az imbuszcavarral -9- jármű közepe felé való nyomásával -lásd az A nyilat-.
- Húzza lefelé a külső karmos sínrögzőt -8- a -B nyíl irányába-.
- Akassza ki a karmos sínrögzőket -12 és 8- mindkét oldalon -lásd a C nyilat-, és óvatosan vegye le az alaptartót.
- Csavarozza be az imbuszcavart -9- kb. 12 fordulattal, és zárja le a takarófedelelet -5-.
- Zárja le a takarófedelelet, és zárja a zárat mindkét oldalon a kulccsal.
- Húzza ki a kulcsot.

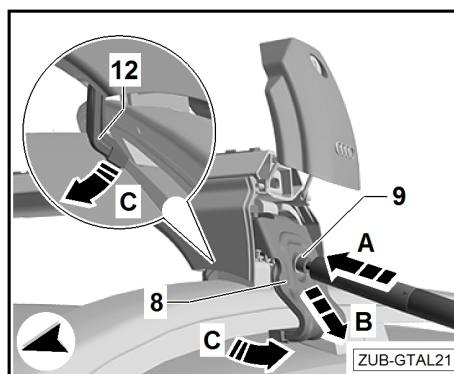

## 4.4 Ápolási tudnivalók

### Alaptartó

Az alaptartókat mindig meg kell tisztítani és ápolni kell, a szennyeződések és a só el kell távolítani, különösen télen.

Az alaptartók vízzel tisztíthatók.

### Zárak

A zárat több zárási ciklus, de legkésőbb minden nedves tisztítás után gondozni kell. Ehhez permetezze be a porvédő lemezt és a henger belsejét megfelelő kenőanyaggal, és működtesse néhányszor a kulccsal.

#### **⚠ FIGYELEM!**

**Soha ne használjon kenőanyagokat a csavarkötéseken.**

**Az alaptartók meglazulhatnak, ami sérülést okozhat Önnek vagy másoknak, és/vagy anyagi kárt okozhat.**

#### **ⓘ Figyelem!**

**Ne használjon nagynyomású tisztítóberendezést a tisztításhoz.**

## 4.5 Műszaki információk

### Műszaki adatok

Az alaptartó készlet önsúlya: kb. 5 kg (11 font)

### Tetőterhelés, ill. rakomány

#### A meglévő tetőterhelés meghatározása:

Az alaptartó súlya  
+ a felépítmény súlya  
+ a rakomány súlya  
= meglévő tetőterhelés

#### FIGYELEM!

Soha ne lépje túl:

- ◆ a megengedett legnagyobb tetőterhelést (90 kg/198 font),
- ◆ a megengedett legnagyobb tengelyterheléseket,
- ◆ a jármű megengedett legnagyobb össztömegét ⇒ lásd a jármű használati útmutatóját.

## 4.6 Az alaptartó szélességének beállítása

Útmutató a szakműhely számára, ha a ház helyzete nincs megfelelően beállítva az adott járműhöz.

- Szerelje fel az alaptartót a járműre ⇒ 7. oldal, és csak enyhén húzza meg a bal oldalon.
- Lazítsa meg az imbuszcavart -1- a jobb oldali házon egy imbuszkulccsal (M6) annyira, hogy a ház eltolható legyen. Az alaptartó ekkor a járművön marad.

- Állítsa be az alaptartót -az A nyíl irányában- úgy, hogy a jobb oldali ház felfekvőgumija egy síkban legyen a tetősínnel -lásd a nyilakat-.

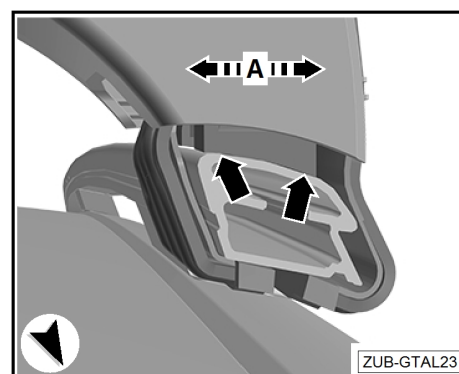
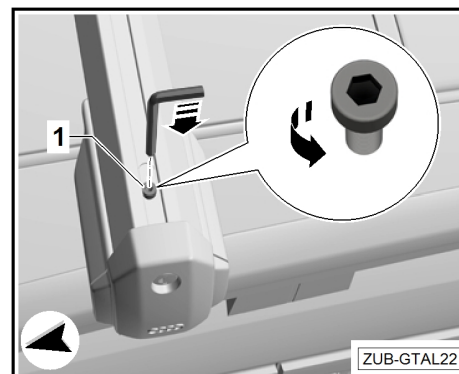



### Az alaptartó megfelelő helyzetben van, ha

- ◆ a ház felfekvőgumija egy síkban fekszik fel a tetősínen -lásd a nyilakat-,
- ◆ a belső karmos sínrögzítő -12- megfelelően helyezkedik el a tetősín jelölései -X- között és
- ◆ a külső karmos sínrögzítő -8- a tetősín alá be van akasztva.

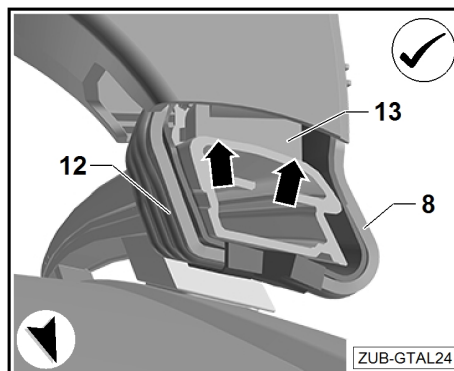

- Húzza meg az imbuszcsavart -1- 10 Nm nyomatékkal.
- Szükség esetén ismételje meg a műveletet a másik alaptartón is.

#### **⚠ FIGYELEM!**

**Ellenőrizze, hogy minden imbuszcsavar meg van-e húzva (10 Nm). Ellenkező esetben az alaptartó meglazulhat, ill. elveszhet – balesetveszély!**

