

## Beszereelési útmutató

### AUDI

- A4 (8W) Limousine, Avant 2016 ▶**
- A4 (8W) Allroad quattro 2017 ▶**
- A4 PA (8W) Limousine, Avant 2019 ▶**
- A4 PA (8W) Allroad quattro 2019 ▶**
- A5 (8W) Coupé, Sportback 2017 ▶**
- A5 (8W) Cabriolet 2017 ▶**
- A5 PA (8W) Coupé, Sportback 2020 ▶**
- A5 PA (8W) Cabriolet 2020 ▶**

**Elfordítható utánfutó-vonóberendezés (ECE) a  
8W0.092.157\* és 8W9.092.157\* csomagszámhoz  
Eredeti Audi tartozék**

Kiadás 01



## Tartalomjegyzék

<b>1</b>	<b>Általános tudnivalók</b> .....	<b>1</b>
<b>2</b>	<b>Az utasbiztonsági rendszer pirotechnikai, elektromos és mechanikus alkatrészeire vonatkozó biztonsági előírások</b> .....	<b>2</b>
2.1	Általános biztonsági előírások .....	2
2.2	A légzsák, az övfeszítő és akkumulátor-elválasztóelem alkatrészeinek (pirotechnikai elemek) tárolása, szállítása és ártalmatlanítása .....	3
<b>3</b>	<b>Az utánfutó-vonóberendezésre vonatkozó megjegyzések – felszerelés és használat</b> .....	<b>4</b>
3.1	Kerékpártartóval kapcsolatos biztonsági tudnivalók .....	8
3.2	Oldalszállal szembeni érzékenységre vonatkozó biztonsági utasítások utánfutó használatakor .....	8
3.3	Megjegyzések az ECE-R 55 mechanikus tengelykapcsolók jóváhagyását szabályozó irányelvhez .....	9
<b>4</b>	<b>Alkatrészek áttekintése</b> .....	<b>10</b>
4.1	A mechanikus alkatrészek áttekintése .....	10
4.2	Az elektromos alkatrészek áttekintése .....	11
4.3	További szükséges alkatrészek .....	12
<b>5</b>	<b>Összeszerelési áttekintések és meghúzási nyomatékok</b> .....	<b>13</b>
5.1	Utánfutó-vonóberendezés keresztartóval .....	13
5.2	Utánfutó-vonóberendezés keresztartóval .....	13
5.3	A csomagtér elektromos alkatrészei .....	15
5.4	Csomagtér elektromos alkatrészei, Audi A5 Cabriolet .....	16
<b>6</b>	<b>Előkészítő munkálatok</b> .....	<b>17</b>
6.1	Akkumulátor lekötése .....	17
6.2	A következő alkatrészek kiszerezendők .....	17
6.3	Az utánfutó-felismerés vezérlőegység -J345- tartójának kioldása .....	19
6.4	Oldja ki a tartót a komfortrendszer központi vezérlőegységével -J393- .....	19
6.5	A csomagtérben, a bal oldalon lévő biztosítéktartó kioldása .....	19
6.6	Kiegészítő biztosítéktartó az utánfutó-vonóberendezés utólagos felszereléséhez .....	20
<b>7</b>	<b>Utánfutó-vonóberendezés beépítése</b> .....	<b>21</b>
7.1	Utánfutó-vonóberendezés felszerelése .....	21
<b>8</b>	<b>Elektromos bekötés</b> .....	<b>24</b>
8.1	Utólag beszerelhető vezetékköteg elvezetése .....	21
8.1.1	Utólag beszerelhető vezetékköteg elvezetése az Audi A5 Cabriolet típusnál .....	25
8.1.2	A „csatlakozóalj/elektromos kireteszelés” utólag beszerelhető vezetékköteg elvezetése .....	25
8.1.3	„Fedélzeti hálózat” utólag beszerelhető vezetékköteg elvezetése .....	25
8.2	A „fedélzeti hálózat” utólag beszerelhető vezetékköteg bekötése .....	26
8.2.1	Csatlakozókiosztás a komfortrendszer központi vezérlőegységén -J393- .....	27
8.2.2	CAN-busz bekötése .....	27
8.2.3	Féklámpajel/15-ös kapocs bekötése .....	29

Ezt a dokumentációt a szerzői jogok védik.

Mindennemű felhasználása a szerző engedélye nélkül nem megengedett.



8.2.4	Csatlakoztassa az -E474- behajtható utánfutó-vonóberendezés kioldógombjának világítását (58s kapocs).....	31
8.3	Feszültségellátás létrehozása .....	34
8.4	Tartó beépítése a komfortrendszer központi vezérlőegységével -J393- és az utánfutó-felismerés vezérlőegységével -J345- együtt.....	36
8.4.1	Tartó beépítése a komfortrendszer központi vezérlőegységével -J393- együtt.....	36
8.4.2	Tartó beépítése az utánfutó-felismerés vezérlőegységével -J345- együtt.....	37
8.5	A behajtható utánfutó-vonóberendezés -E474- kioldógombjának beszerelése .....	37
8.6	Akkumulátor rákötése .....	38
8.7	Az utánfutó-felismerés vezérlőegysége -J345- kódolásának módosítása .....	38
8.8	Üzembe helyezés és működés-ellenőrzés .....	38
<b>9</b>	<b>Lezáró műveletek .....</b>	<b>40</b>
9.1	A gömbfejű vonórúdnak szükséges nyílás kivágása – felszereltségi változat .....	40
9.2	A jármű újbóli teljessé tétele .....	40
9.3	Záró összeszerelési munkák .....	41
9.4	Hűtőrendszer beállítása .....	41





# 1 Általános tudnivalók

A karbantartási és javítási munkálatok elvégzése előtt olvassa el és tartsa be az alábbi FIGYELMEZTETÉSEKET, elővigyázatossági és útmutató leírásokat.

 **FIGYELEM!**

**Az ezzel a szimbólummal jelölt szövegek az Ön személyes biztonságára vonatkozó információkat tartalmaznak és a lehetséges baleset- és sérülésveszélyekre hívják fel a figyelmet.**

 **Figyelem!**

**Az ilyen szimbólummal jelzett szövegrészek a jármű lehetséges károsodására figyelmeztetnek.**

 **Megjegyzés**

**Az ilyen szimbólummal jelzett szövegrészek kiegészítő információkat tartalmaznak.**

 **Figyelem!**

**Az utánfutó használata fokozott igényeket támaszt a hűtőrendszerrel szemben.**

◆ **A hűtőrendszert a jármű használati körülményeihez kell igazítani ⇒ 41. oldal.**

**Az összeszereléshez speciális szerszámok szükségesek. A szakszerűtlen beszerelés a jármű vagy a tartozékok sérülését okozhatja.**

 **FIGYELEM!**

**Biztonsági okokból az utánfutó-vonóberendezést csak szakképzett személy szerelheti fel – balesetveszély!**

**További átalakítások lehetnek szükségesek – balesetveszély! A jelen szerelési útmutatóban részletes információkat talál!**

**Az AUDI AG a jelen szerelési útmutató tartalmának figyelmen kívül hagyása esetén nem vállal felelősséget.**



## 2 Az utasbiztonsági rendszer pirotechnikai, elektromos és mechanikus alkatrészeire vonatkozó biztonsági előírások

### 2.1 Általános biztonsági előírások

A pirotechnikai elemek a következők:

- ◆ Légzsákegységek
- ◆ Övfeszítő
- ◆ Överő-korlátozó
- ◆ Akkumulátor-elválasztóelemek

#### Általános tudnivalók

- ◆ Az átvizsgálást, a szerelési és a javítási munkálatokat csak képzett személyzet végezheti.
- ◆ A légzsákegységek cseréjére vonatkozóan nincs meghatározott időintervallum.
- ◆ Soha ne végezzen mérést vizsgálólámpával, feszültségmérővel vagy ellenállásmérővel.
- ◆ A pirotechnikai alkatrészeket csak beszerelt állapotban és a gyártó által jóváhagyott ⇒ járműdiagnosztikai vizsgálóval lehet vizsgálni.
- ◆ A pirotechnikai elemeken és a légzsák vezérlőegységén történő munkavégzés esetén -J234- az akkumulátor testkábelét BEKAPCSOLT GYÚJTÁS mellett le kell választani. Ezután fedje le a negatív pólust.
- ◆ Az akkumulátor -A- leválasztása után várjon 10 másodpercet.
- ◆ Az akkumulátort -A- BEKAPCSOLT GYÚJTÁS mellett kell csatlakoztatni. A művelet közben senki nem tartózkodhat a járműben. Kivétel: Az utastérben elhelyezett akkumulátorral -A- rendelkező járművek. Ne tartózkodjon a légzsákok és a biztonsági övek hatósugarán belül.
- ◆ Az akkumulátor -A- csatlakoztatása után tartsa be az előírt óvintézkedéseket ⇒ **38. oldal**.
- ◆ Az utasbiztonsági rendszer pirotechnikai elemeivel való munkavégzés előtt, például az elektromos csatlakozó leválasztásakor a szerelőnek le kell vezetnie az esetleges statikus elektromosságot. Az elektrosztatikus energia kisütését földelt fém alkatrészek érintésével lehet elérni, például az ajtózárhoz rövid megérintésével.
- ◆ Az utasbiztonsági rendszer meggyújtott pirotechnikai elemeinek megérintése után mosson kezet.
- ◆ A pirotechnikai elemeket tilos felnyitni vagy megjavítani. Csak új alkatrészeket használjon (sérülésveszély).
- ◆ A kemény felületre leesett vagy sérülés jeleit mutató pirotechnikai elemeket a továbbiakban nem szabad beszerelni.



- ◆ A pirotechnikai elemeket azonnal fel kell szerelni a szállításhoz használt tárolóeszközből való eltávolítás után.
- ◆ Ha a munka megszakad, a pirotechnikai elemet vissza kell tenni a szállításhoz használt tárolóeszközbe.
- ◆ Tilos a pirotechnikai elemet felügyelet nélkül hagyni.
- ◆ Az utasbiztonsági rendszer pirotechnikai elemeinek csatlakoztatásakor csak a szerelést végző személy tartózkodhat a járműben.
- ◆ A pirotechnikai alkatrészeket tilos zsírral, tisztítószerrel vagy hasonló anyaggal kezelni.
- ◆ Ha bármilyen szennyeződés jut a szövetbe, például olajok, zsírok, lakkok, festékek és oldószerek, ki kell cserélni a légszákegységet.
- ◆ A pirotechnikai elemeket még rövid ideig sem szabad 100 °C feletti hőmérsékletnek kitenni.

## 2.2 A légszák, az övfeszítő és akkumulátor- elválasztóelem alkatrészeinek (pirotechnikai elemek) tárolása, szállítása és ártalmatlanítása

- ◆ A tárolás a vonatkozó nemzeti jogszabályok hatálya alá tartozik.
- ◆ A szállításra nemzeti és nemzetközi jogszabályok vonatkoznak, amelyek részletesen szabályozzák a csomagolást, a jelölést, a címkézést és a kísérő dokumentumokat.
- ◆ A be nem gyulladt pirotechnikai alkatrészeket a nemzeti jogszabályoknak megfelelően az eredeti csomagolóanyagban, előírás szerint kell ártalmatlanítani! Kérdéseivel, kérjük, forduljon az importőrhez.
- ◆ Kereskedelmi hulladékként csak teljesen begyűjtött pirotechnikai elemeket szabad ártalmatlanítani.

### **FIGYELEM!**

***Ez nem vonatkozik a Wankel-féle feszítési elv szerint működő övfeszítőkre. Ezeket a meg nem gyulladt pirotechnikai elemekkel (pl. légszákokkal) azonos módon kell kezelni.***

***Háttér: a műhelyben elérhető eszközökkel nem ellenőrizhető az, hogy a Wankel-féle feszítési elv szerint működő övfeszítőn minden gyújtási szakasz begyulladt-e.***



### 3 Az utánfutó-vonóberendezésre vonatkozó megjegyzések – felszerelés és használat

#### Vontatójármű

Gyártó:	AUDI AG
Típus:	A4 2016 ►, A5 2017 ►, A4 PA 2019 ►, A5 PA 2020 ►
Hivatalos típusmegj.:	8 W

A jármű gyártója által a fenti típusra jóváhagyott maximális vontatmánytömeg vagy függőleges terhelés kg-ban: ⇒ Forgalmi engedély/használati útmutató.

#### Utánfutó-vonóberendezés

Az A4 Limousine, Avant; A5 Coupé, Sportback, Cabriolet típusokra vonatkozó műszaki adatok	Lengéscsillapítás-vezérléssel rendelkező és nem rendelkező járművek
Westfalia típus:	305 430
ECE-sz.:	E13 55R-01 3948
D-érték:	11,2 kN
Megeng. függőleges terhelés:	85 kg

Az A4 Allroadra vonatkozó műszaki adatok	Lengéscsillapítás-vezérléssel rendelkező és nem rendelkező járművek
Westfalia típus:	305 430
ECE-sz.:	E13 55R-01 3948
D-érték:	11,2 kN
Megeng. függőleges terhelés:	85 kg

#### FIGYELEM!

**A függőleges terhelési adatok az utánfutó-vonóberendezés típus tábláján csak az eszköz tesztértékei. A járműre vonatkozó értékek, amelyek gyakran ezen értékek alatt vannak, megtalálhatók a jármű dokumentumaiban.**

Az utánfutó maximális tömegével kapcsolatban lásd a jármű dokumentumait.

#### FIGYELEM!

**A vizsgált D-értéket és a megengedett függőleges terhelést tilos túllépni – balesetveszély!**

Az utánfutó-vonóberendezés olyan utánfutók vontatására szolgál, amelyek vonógömbös csatlakozóval vannak felszerelve, valamint olyan teherhordó eszközök működtetésére, amelyek a vonógömbre való felszerelésre vannak jóváhagyva.

Az EK- és a nem EK-országokban be kell tartani az ott alkalmazandó előírásokat.





A nem rendeltetésszerű használat tilos.

Az üzemeltetés csak akkor engedélyezett, ha azt a közúti körülmények lehetővé teszik, illetve a használatot az útviszonyokhoz kell igazítani.

## Beszereles

### **FIGYELEM!**

**Biztonsági okokból az utánfutó-vonóberendezést csak szakképzett személy szerelheti fel – balesetveszély!**

- ◆ **Ha pótalkatrészekre van szükség, ezeket csak szakképzett személyzet szerelheti fel az ép, eredeti alkatrészekre – balesetveszély!**
- ◆ **A beszerelést az AUDI AG/Volkswagen AG iránymutatásainak megfelelően kell elvégezni – balesetveszély!**
- ◆ **Az utánfutó-vonóberendezés módosítása tilos. Ez érvényteleníti a működési engedélyt – balesetveszély és jogi következmények!**
- ◆ **Be kell tartani a jármű gyártója által az alapfelszereltség részeként jóváhagyott rögzítési pontokat – balesetveszély!**

### **Figyelem!**

**Az utánfutó használata fokozott igényeket támaszt a hűtőrendszerrel szemben.**

- ◆ **A hűtőrendszer bármilyen szükséges módosítását az AUDI AG/Volkswagen AG szakműhelyében kell elvégeztetni. További információkért lásd az „utánfutó vonószerkezet használatára“ vonatkozó útmutatót.**
- A jármű utánfutó-vonóberendezésének illesztési felületein távolítsa el az alvázvédelmet, az üregtömítő anyagot (viasz) vagy a csillapítóanyagot.
- A csupasz karosszériaelemek megfelelő korrózióvédelme érdekében vigye fel a következő anyagokat egy ecset segítségével.
  - ◆ 1K alapkitöltő LGF.008.001.42/43
  - ◆ 2K-HS-Variokitöltő LGF.786.004.A4
  - ◆ Fényezés a jármű színében
  - ◆ Üregkonzerváló szer D.330.KD2.A1

## Üzem



**⚠ FIGYELEM!**

**Az utánfutó használata hatással van a jármű menettulajdonságaira, és fokozott figyelmet igényel a vezetőtől – balesetveszély!**

- ◆ **Tartsa be a ⇒ használati útmutató „Utánfutó vonószerkezet” című fejezetében olvasható utasításokat – balesetveszély!**
- ◆ **Ha a pótkocsihoz sávtartó rendszert használ, a vonógömbnek zsírmentesnek kell lennie. A vonatkozó használati útmutatóban foglaltakat be kell tartani – balesetveszély!**

**A gömbfej átmérőjét rendszeres időközönként ellenőrizni kell.**

- ◆ **Ha a gömbfej átmérője bármely ponton eléri a 49 mm-t, az utánfutó-vonóberendezés biztonsági okokból a továbbiakban nem használható. Szükség esetén forduljon egy szakműhelyhez – balesetveszély!**

**Biztonsági okokból a használaton kívüli gömbfejű vonórudat ajánlott befordítani – balesetveszély!**

**⚠ Figyelem!**

**A gömbfejet mindig tisztán kell tartani. Használjon burkolatot.**

**i Megjegyzés**

- ◆ **Az utánfutó-vonóberendezés, beleértve az összes alkatrészt, körülbelül 25 kg-os.**
- ◆ **Vegye figyelembe, hogy a jármű önsúlya az utánfutó-vonóberendezés felszerelése után ezzel a súllyal nő.**
- ◆ **Ebben az összefüggésben vegye figyelembe a jármű megengedett legnagyobb össztömegét.**

**i Megjegyzés**

**A vontatáshoz használja az utánfutó-vonóberendezést.**

Minden járműre vonatkozik

- 1 - Az utánfutó-vonóberendezés kereszttartója
- 2 - Utánfutó-csatlakozóaljzat
- 3 - Szem  
 fékkábelhez
- 4 - Gömbfej gömbvédő sapkával

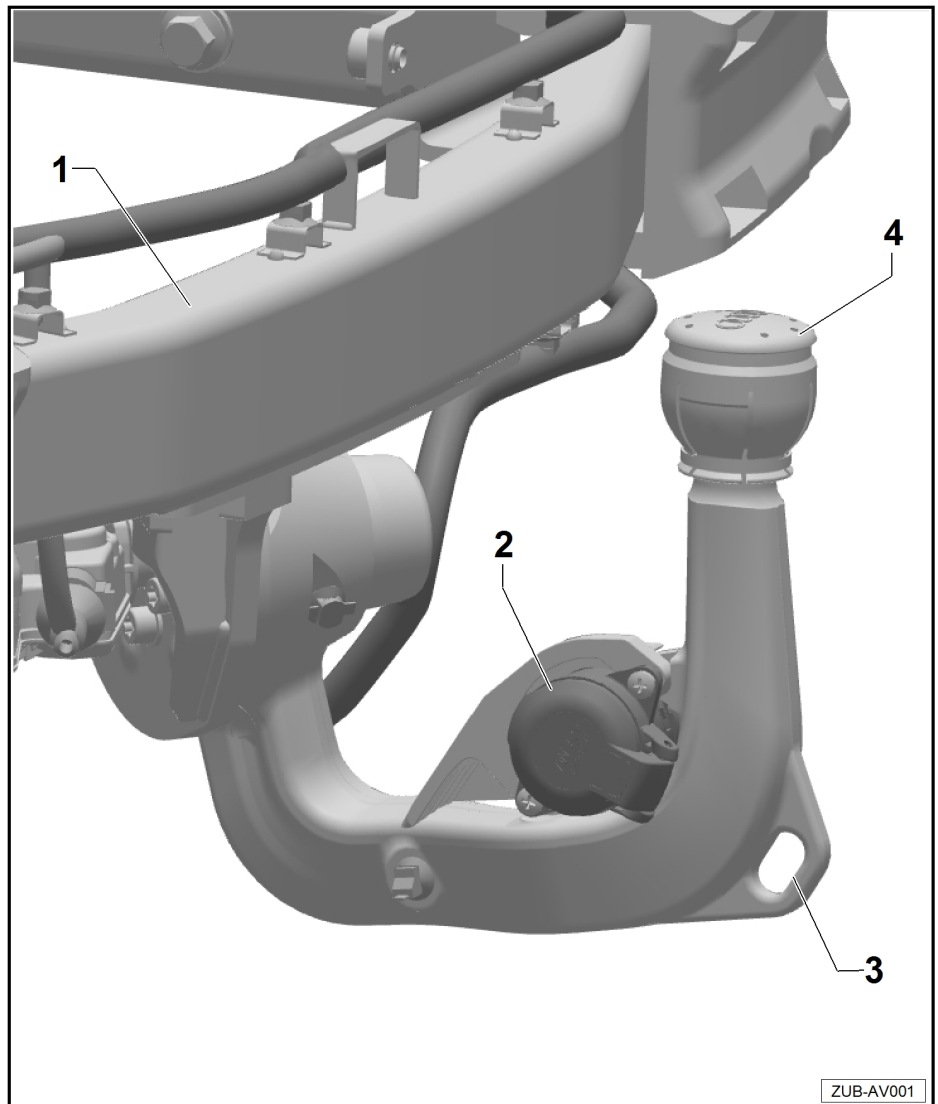

**⚠ FIGYELEM!**

**Tilos a szemnél fogva vonszolni – törésveszély!**

**A gömbfejű vonórúd befordításakor egy gömbvédő sapka szerelhető fel a gömbfejre!**



### 3.1 Kerékpártartóval kapcsolatos biztonsági tudnivalók

Minden járműre vonatkozik.

#### **⚠ FIGYELEM!**

**Az utánfutó-vonóberendezésre szerelhető kerékpártartó csak kerékpárok szállítására alkalmas – balesetveszély!**

- ◆ Csak legfeljebb 60 kg (132 font) össztömegű kerékpárok szállíthatók az utánfutó-vonóberendezéshez tervezett kerékpártartón; a jármű végétől az utolsó kerékpárig mért távolság nem haladhatja meg a 60 cm-t.
- ◆ Az utánfutó-vonóberendezésre szerelhető kerékpártartó nem alkalmas terepen való használatra.
- ◆ Semmilyen körülmények között ne lépje túl az utánfutó-vonóberendezéshez tervezett kerékpártartó max. teherbírását és az utánfutó-vonóberendezés függőleges terhelését.
- ◆ A jármű legnagyobb megengedett össztömegét és legnagyobb megengedett tengelyterhelést (⇒ használati útmutató) az utánfutó-vonóberendezéshez tervezett kerékpártartóval és a kerékpárokkal együtt sem szabad túllépni.

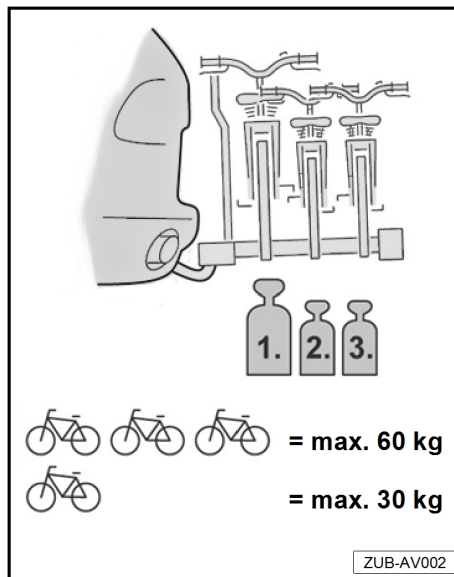

### 3.2 Oldalszéllel szembeni érzékenysége vonatkozó biztonsági utasítások utánfutó használatakor

#### **⚠ FIGYELEM!**

**A jármű menet- és fékezési tulajdonságai, valamint az oldalát érő szélökösekre való érzékenysége megváltozik. A vezetési stílust ennek megfelelően kell megválasztani – balesetveszély!**

**Erős oldalszélben vezessen különösen óvatosan:**

- ◆ a tehergépjárművek szélárnyékába való be- és kihajtáskor,
- ◆ ha bokrok, fák, falak és házak, valamint egyéb akadályok mellett halad el,
- ◆ ha hidakon halad át.

### 3.3 Megjegyzések az ECE-R 55 mechanikus tengelykapcsolók jóváhagyását szabályozó irányelvhez

Minden járműre vonatkozik.

Biztosítani kell az ECE-R 55 irányelv 7. függelék 25a. és 25b. ábráján meghatározott hézagot.

1 - Hézag

2 - Függőleges sík a jármű teljes hosszának végpontjain keresztül

3 - Talaj

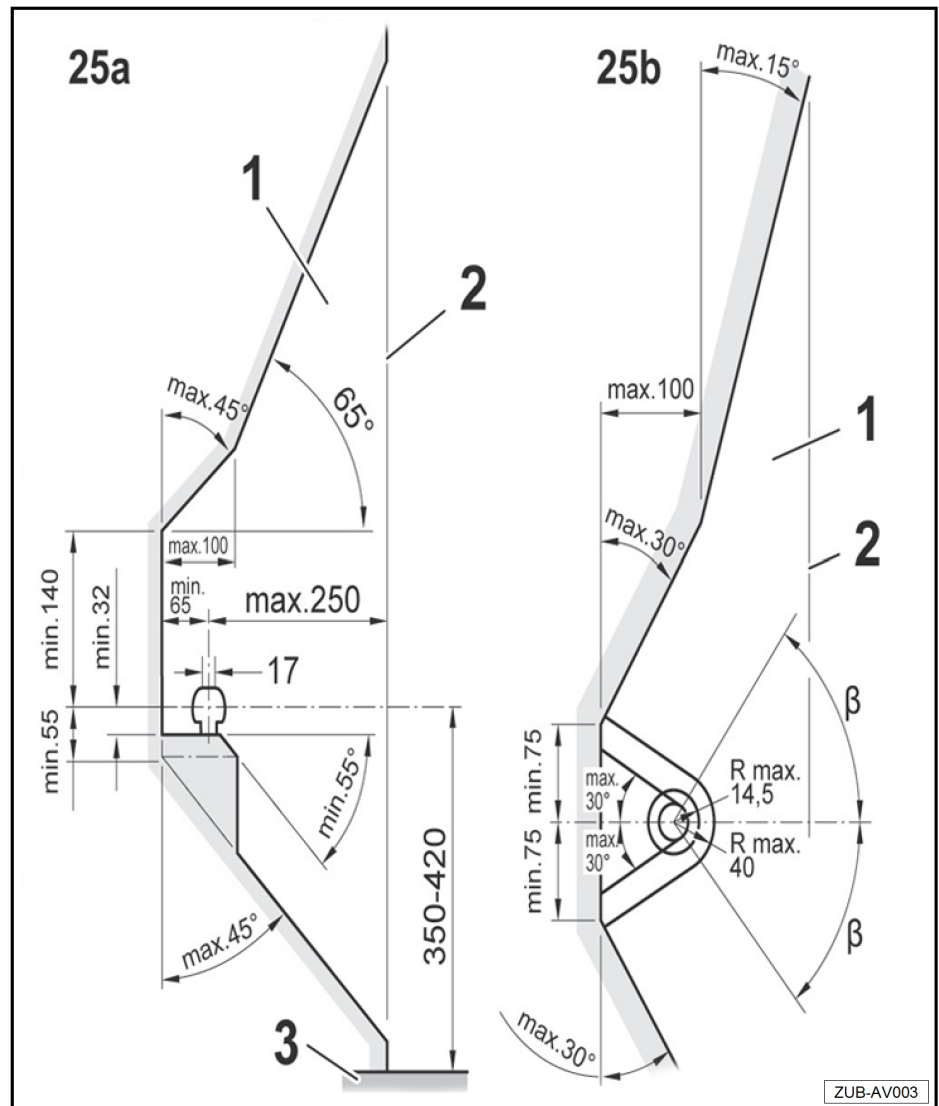



## 4 Alkatrészek áttekintése

### 4.1 A mechanikus alkatrészek áttekintése

Minden járműre vonatkozik.

#### 1 - Dugaszos elektromos csatlakozás

- „Csatlakozóalj/  
Elektromos kirete-  
szelés” utólag be-  
szerelhető vezeték-  
köteg

#### 2 - Behajtható utánfutó- vonóberendezés ke- reszttartóval, „csatla- kozóalj/elektromos ki- reteszelés” vezeték- készlettel

#### 3 - Jobb és bal oldali szi- vacsos rész

- előszerelt

#### 4 - Gömbvédő sapka

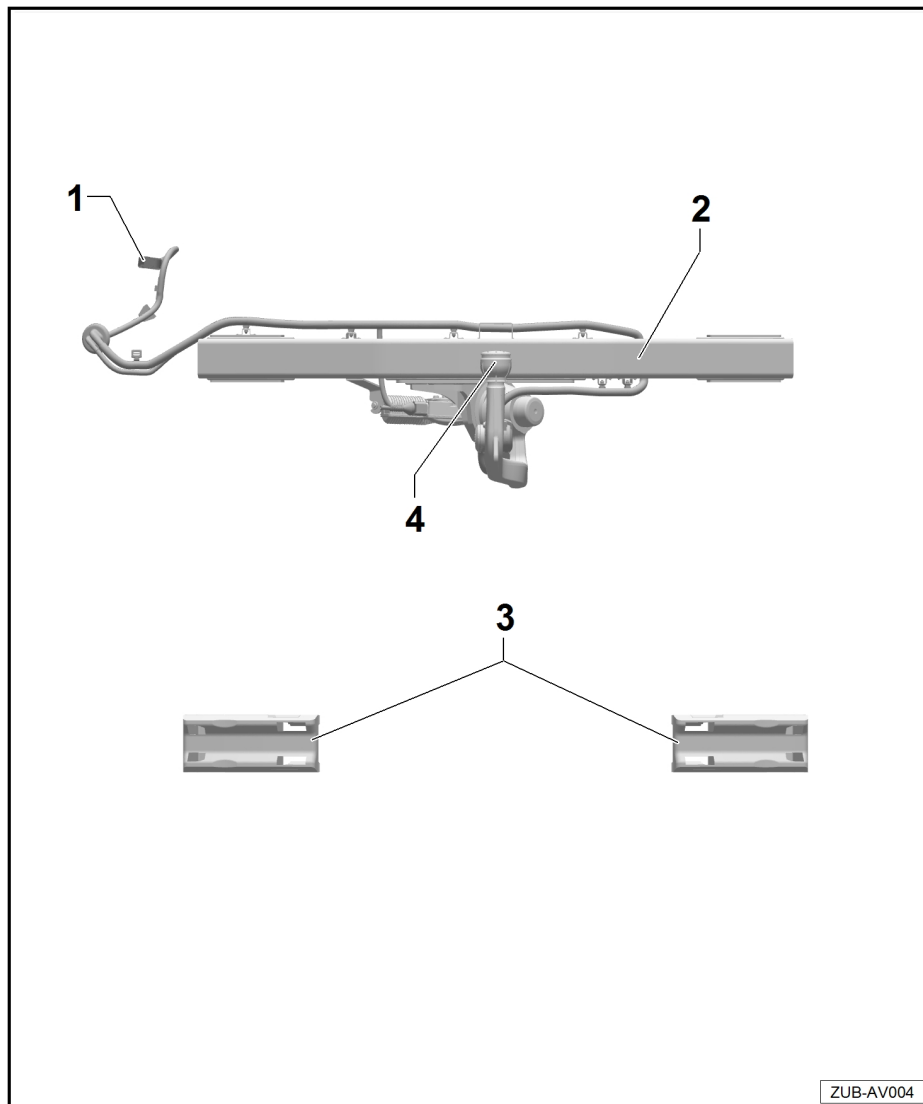

## 4.2 Az elektromos alkatrészek áttekintése

Minden járműre vonatkozik.

### 1 - „Fedélzeti hálózat” utólag beszerelhető vezetékkegység

- LL/RL (behajtható)
- 1 db

### 2 - Műanyag zacskó

- 1 db

#### **Megjegyzés**

A fedélzeti hálózat vezetékkegységéhez rögzítve.

Tartalom

- Aljzatház 3 rekeszszel (1 db), fekete
- Aljzatház 3 rekeszszel (1 db), fehér
- Aljzatház 2 rekeszszel (1 db), fekete

### 3 - Utánfutó-felismerés vezérlőegység -J345-

- 1 db

### 4 - Függgőleges terhelés matrica

- 1 db

### 5 - Öntapadó pöttyök

- 4 db

### 6 - Utánfutó-vonóberendezés rögzítőcsavarjai

- 4 db

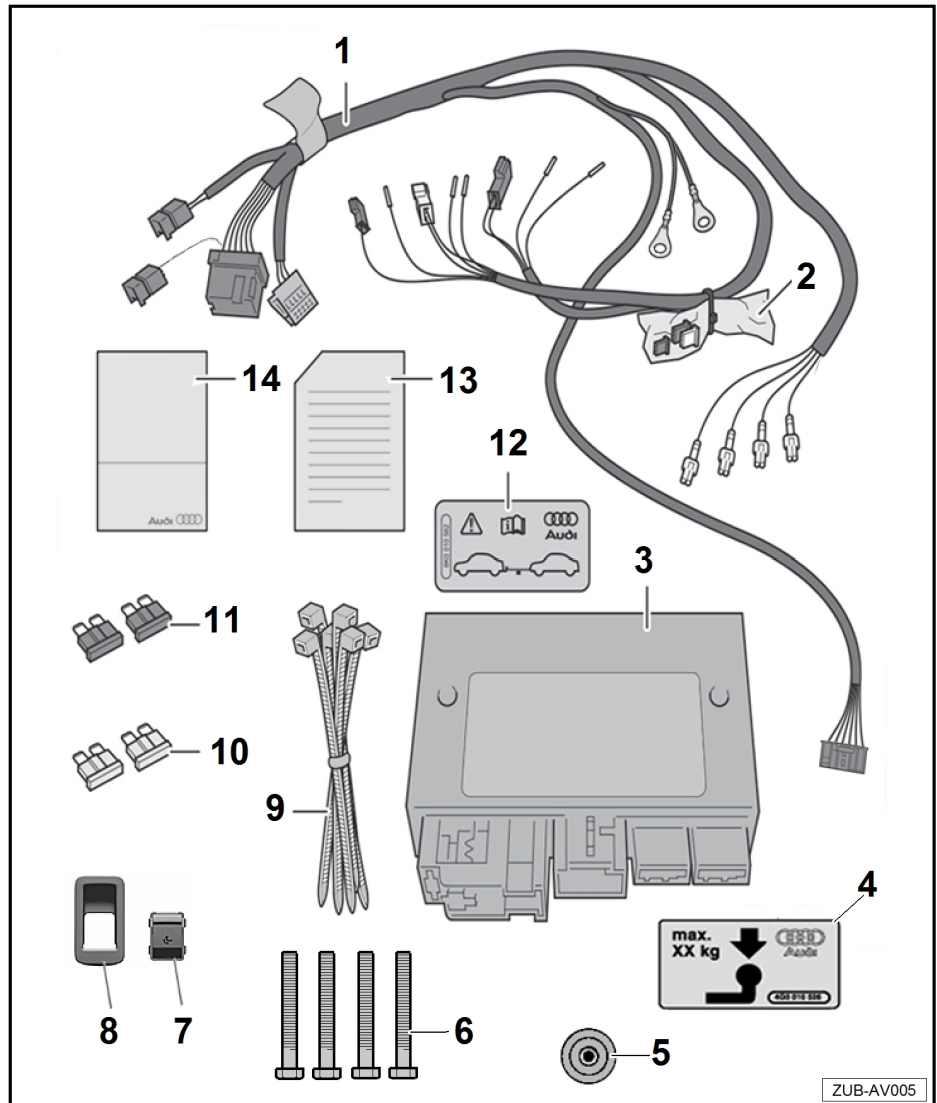

#### **Megjegyzés**

Opcionálisan új, különböző rögzítőcsavarokkal ellátott szállítási változatok is kaphatók. Tartalom: 2 db rövid csavar és 2 db hosszú csavar.

### 7 - Utánfutó-vonóberendezés elektromos kireteszelése kapcsoló

- 1 db

### 8 - Keret az utánfutó-vonóberendezés elektromos kireteszelése kapcsolóhoz

- 1 db

### 9 - Kábelkötegelő

- 10x

### 10 - Biztosíték 25A

- 2x

### 11 - Biztosíték 15A

- 2x



## 12 - „Utánfutó-vonóberendezéssel történő vontatás” matrica

1 db

## 13 - Biztonsági utasítások

1 db

## 14 - Engedélyező dokumentum

1 db

### 4.3 További szükséges alkatrészek

Tartó -1-⇒ Elektronikus alkatrészek katalógusa

**Minden járműre vonatkozik, kivéve az Audi A5 Cabriolet típust.**

**A csomagtéri biztosítékfoglalatban biztosítéktartóval nem rendelkező járművekhez szükség esetén használja a következőket is:**

#### **Megjegyzés**

*A benzinmotoros járműveknél a kiviteltől és a motorváltozattól függően előfordulhat, hogy a biztosítéktartó -E- nincs a relé- és biztosítéktartóban!*

Kiegészítő biztosítéktartó 8W0.055.307\* ⇒ Elektronikus alkatrészek katalógusa

A járműváltozattól/kiviteltől függően az oldalborítást ki kell cserélni ⇒ Elektronikus alkatrészek katalógusa

**A továbbiak az összes jármű esetében ugyanazok.**

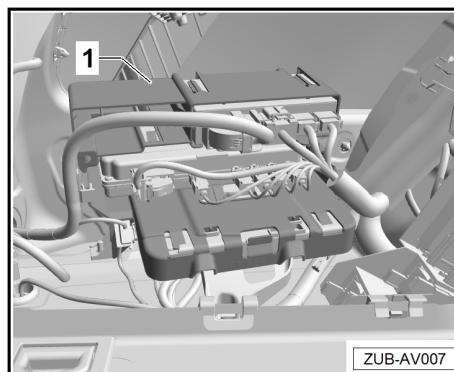



## 5 Összeszerelési áttekintések és meghúzási nyomatékok

### 5.1 Utánfutó-vonóberendezés keresztartóval

A 8W0.092.157 és 8W9.092.157 csomagszámokra vonatkozik:

#### 1 - Dugaszos elektromos csatlakozás

- „Csatlakozóalj/ Elektromos kireteszelés” utólag beszerelhető vezeték-köteg

#### 2 - Vonószerkezet keresztartóval

- Beszerelés  
⇒ 21. oldal

#### 3 - Jobb oldali rögzítőcsavarok

- Szétszerelés után cserélje ki
- hosszú (2 db) M10 × 75
- 60 Nm + 90°

#### 4 - Bal oldali rögzítőcsavarok

- Szétszerelés után cserélje ki
- hosszú (2 db) M10 × 75
- 60 Nm + 90°

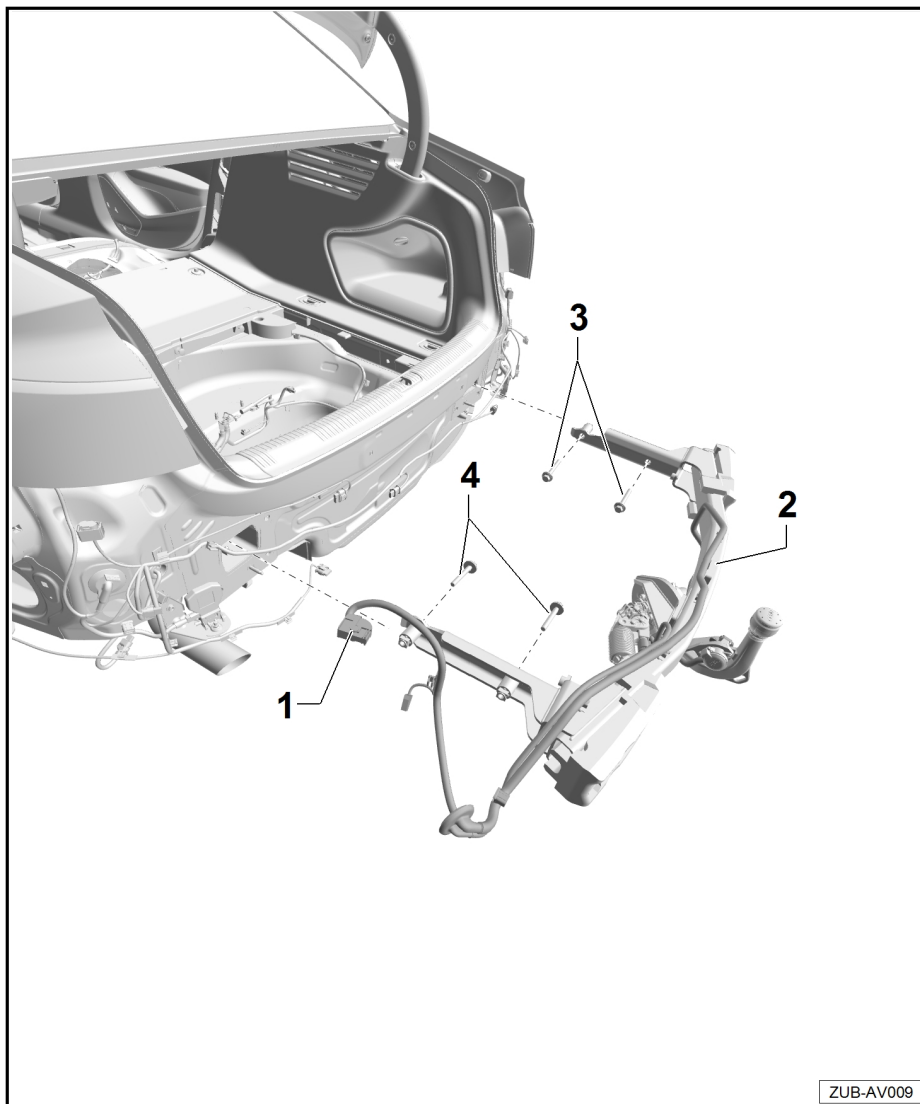

#### Megjegyzés

*Ez a 4 hosszú, M10 × 75 rögzítőcsavarral rendelkező változat már nem kapható az utánfutó-vonóberendezéshez, de továbbra is kiszállítható és használható.*

### 5.2 Utánfutó-vonóberendezés keresztartóval

#### Megjegyzés

*Azonban továbbra is gyártjuk ezt az új változatot, amely 2 hosszú és 2 rövid M10 × 65/40 rögzítőcsavarral rendelkezik az utánfutó-vonóberendezéshez.*



**A 8W0.092.157.\* és 8W9.092.157.\* csomagszámokra vonatkozik:**

**1 - Dugaszos elektromos csatlakozás**

- „Csatlakozóalj/  
Elektromos kirete-  
szelés” utólag be-  
szerelhető vezeték-  
köteg

**2 - Vonószerkezet ke-  
reszttartóval**

- Beszerelés  
⇒ 21. oldal

**3 - Jobb oldali rögzítő-  
csavarok**

- Szétszerelés után  
cserélje ki
- hosszú (1 db) M10  
× 65
- rövid (1 db) M10 ×  
40
- 60 Nm + 90°

**4 - Bal oldali rögzítőcsa-  
varok**

- Szétszerelés után  
cserélje ki
- hosszú (1 db) M10  
× 65
- rövid (1 db) M10 ×  
40
- 60 Nm + 90°

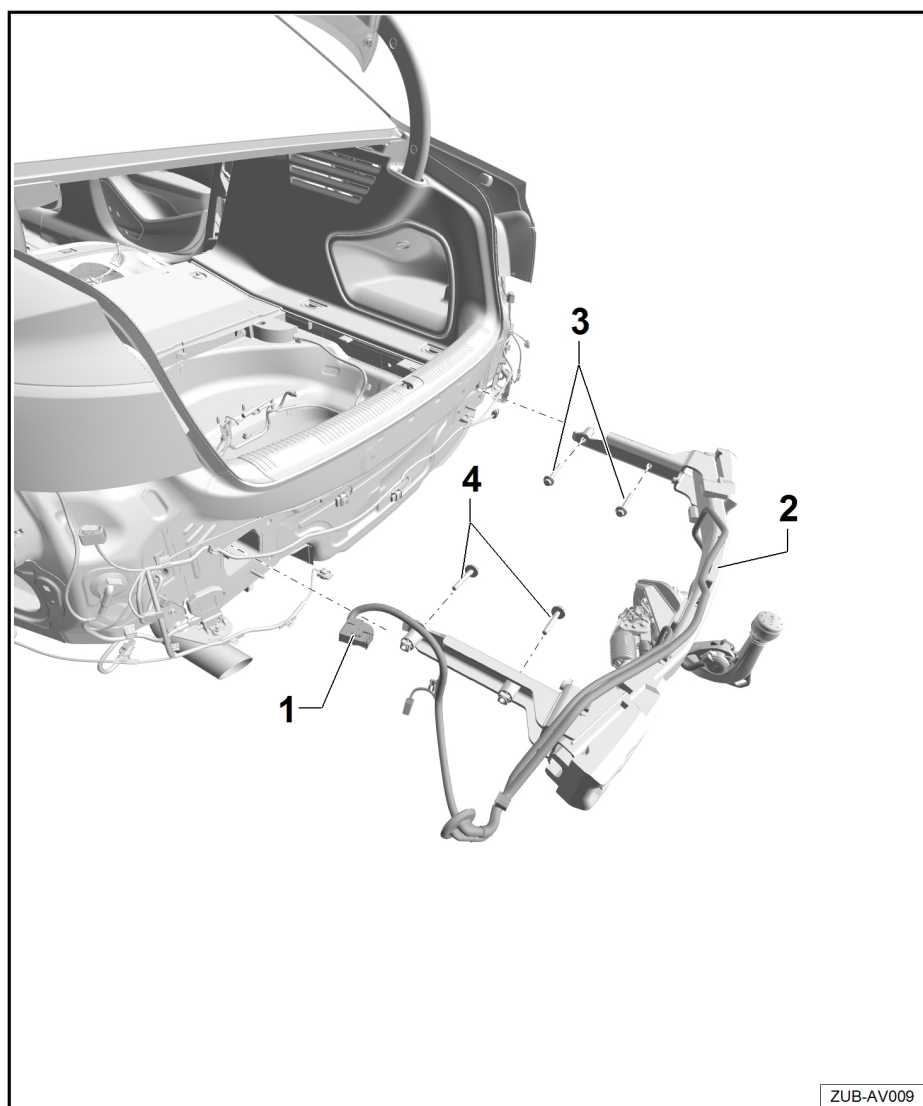

### 5.3 A csomagtér elektromos alkatrészei

Minden járműre vonatkozik, kivéve az Audi A5 Cabriolet típust.

1 - Utánfutó-felismerés  
vezérlőegység -J345-

2 - Testelőcsap a cso-  
magtérben, a bal ol-  
dalon

9 Nm

3 - „Fedélzeti hálózat”  
utólag beszerelhető  
vezetékköteg

Beszerelés

⇒ 26. oldal

4 - Behajtható utánfutó-  
vonóberendezés  
elektromos kiretesze-  
lésére szolgáló gomb  
elektromos csatlako-  
zója -E474-

a „fedélzeti hálózat”  
utólag beszerelhető  
vezetékkötegen

További szükséges  
alkatrészek

⇒ 12. oldal

5 - Komfortrendszer köz-  
ponti vezérlőegysége  
-J393-

a burkolat alatt

6 - biztosítéktartó a cso-  
magtér bal hátsó ré-  
szén

**Megjegyzés**

Vegye figyelembe a kivittl ⇒ 12. oldal

7 - „Csatlakozóalj/Elektromos kireteszelés” utólag beszerelhető vezetékköteg

8 - Tartó az utánfutó-felismerés vezérlőegységhez -J345-

További szükséges alkatrészek ⇒ 12. oldal

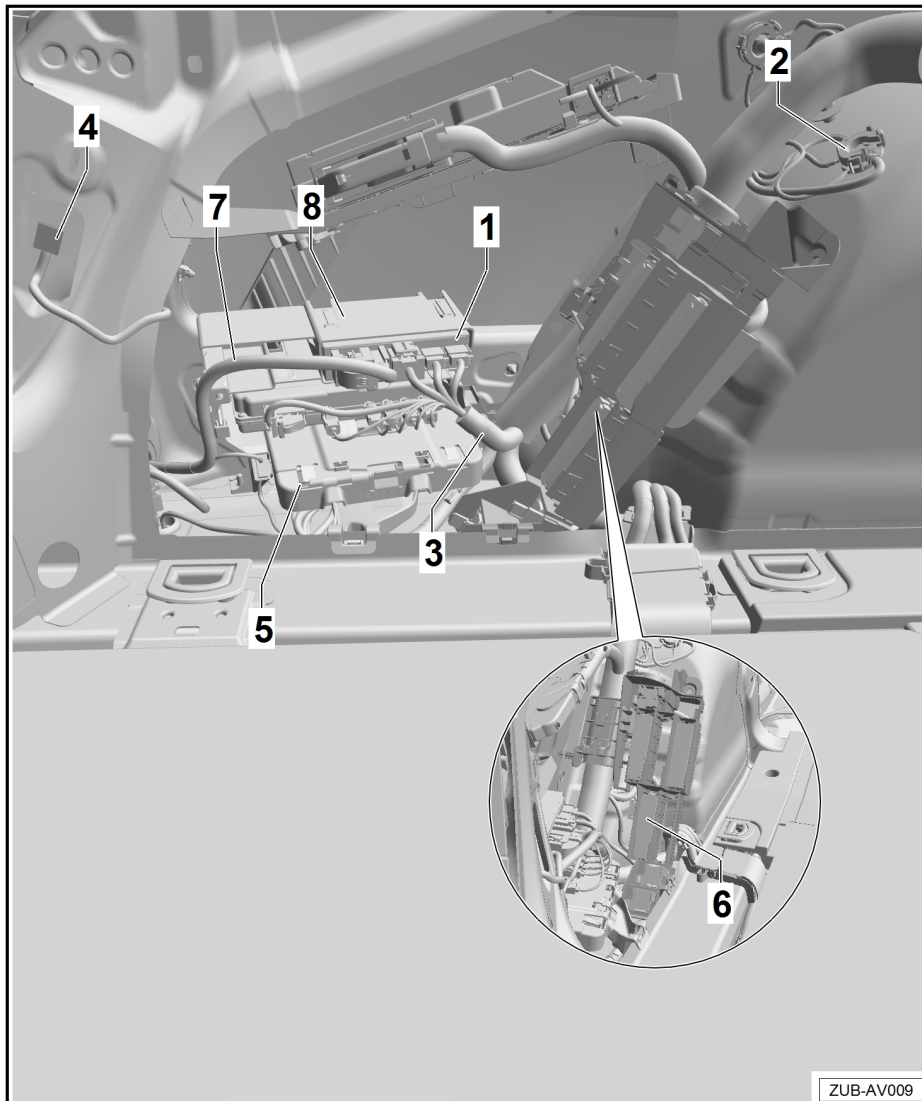



## 5.4 Csomagtér elektromos alkatrészei, Audi A5 Cabriolet

Csak az Audi A5 Cabriolet típusra vonatkozik.

Biztosítéktartó -6- a csomagtér bal hátsó részén

### Megjegyzés

- ◆ A biztosítéktartó -6- a A5 Cabriolet típusnál eltérő formájú, de ugyanúgy működik.
- ◆ A többi -1–8- alkatrész megegyezik, és az ábrán ⇒ 15. oldal látható.

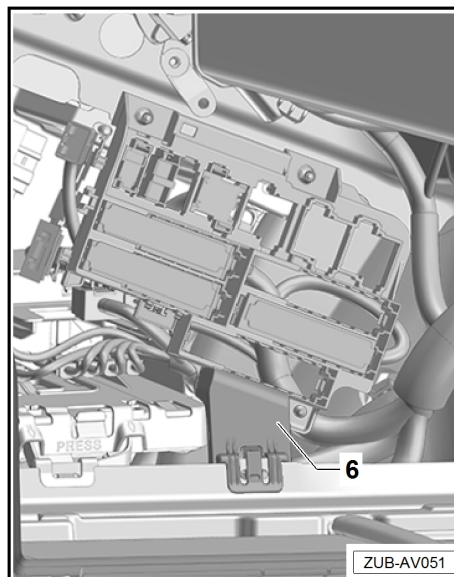

## 6 Előkészítő munkálatok

A továbbiak az összes jármű esetében ugyanazok.

### 6.1 Akkumulátor lekötése

- Akkumulátor lekötése ⇒ Elektromos rendszer; 27. jav.cs.; Akkumulátor; akkumulátor lekötése és rákötése

#### FIGYELEM!

- ◆ *Az elektromos rendszeren végzett munka előtt mindig győződjön meg arról, hogy a jármű elektromos rendszere védve van az akkumulátor leválasztásával.*
- ◆ *Csak az akkumulátor negatív (-) pólusát csavarozza ki.*
- ◆ *Az akkumulátor pozitív póluskapcsát (+) csak akkor szabad kicsavarozni, ha az akkumulátort kiszerezték a járműből.*

### 6.2 A következő alkatrészek kiszerelelendők

A szükséges célszerszámok, ellenőrző és mérőkészülékek valamint segédanyagok

- ◆ Lenyomó kar -80 - 200-

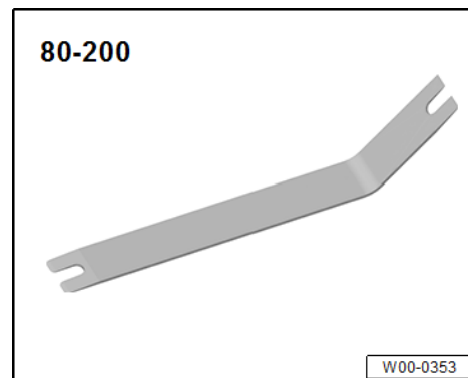

- ◆ Rögzítőék -3409-

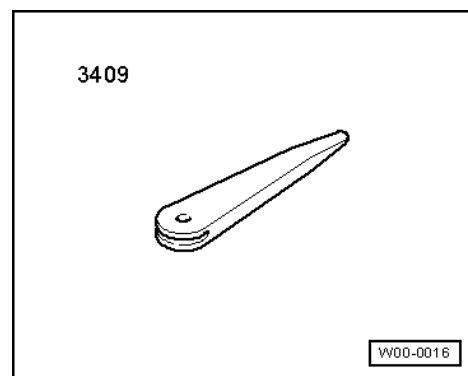

- Csomagtér padlószőnyegének kiszerelése ⇒ Karosszéria-szerelési munkák, belső; 70. jav.cs.; Csomagtér-burkolatok; a csomagtér padlószőnyegének ki- és beszerelése



- Subwoofer -R211- kiserelése – felszereltségi változat ⇒ Kommunikáció; 91. jav.cs.; Hangsugárzó rendszer; Subwoofer -R211- ki- és beszerelése
- Csomagtér padlószőnyegének kiserelése – felszereltségi változat ⇒ – Karosszéria-szerelési munkák, belső; 70. jav.cs.; Csomagtér-burkolatok; a csomagtér padlószőnyegének ki- és beszerelése
- Csomagtér első fenéklemezének kiserelése – felszereltségi változat ⇒ Karosszéria-szerelési munkák, belső; 70. jav.cs.; Csomagtér-burkolatok; a csomagtér első fenéklemezének ki- és beszerelése
- Csomagtértetőzár burkolatának kiserelése ⇒ Karosszéria-szerelési munkák, belső; 70. jav.cs.; Csomagtér-burkolatok; csomagtértetőzár burkolatának ki- és beszerelése
- Rögzítőszerkek kiserelése ⇒ Karosszéria-szerelési munkák, belső; 70. jav.cs.; Csomagtér-burkolatok; rögzítőszem ki- és beszerelése
- Kalaptartó kiserelése ⇒ Karosszéria-szerelési munkák, belső; 70. jav.cs.; Utastérburkolatok; kalaptartó le- és felszerelése
- Csomagtérvilágítás-lámpa -W3- kiserelése bal és jobb oldalon ⇒ Elektromos rendszer; 96. jav.cs.; Lámpák; Csomagtérvilágítás-lámpa -W3- kiserelése bal és jobb oldalon
- Oldalsó csomagtér-burkolat kiserelése ⇒ Karosszéria-szerelési munkák, belső; 70. jav.cs.; Csomagtér-burkolatok; oldalsó csomagtér-burkolat ki- és beszerelése
- Lökharító-burkolat szerelési munkáinak áttekintése ⇒ Karosszéria-szerelési munkák, külső; 63. jav.cs.; Hátsó lökharító; lökharítóburkolat szerelési munkáinak áttekintése
- Hátsó lökharító-burkolat kiserelése ⇒ Karosszéria-szerelési munkák, külső; 63. jav.cs.; Hátsó lökharító; lökharító ki- és beszerelése
- Ütés csillapító szerelési munkáinak áttekintése ⇒ Karosszéria-szerelési munkák, külső; 63. jav.cs.; Hátsó lökharító; ütés csillapító szerelési munkáinak áttekintése
- Ütés csillapító kiserelése ⇒ Karosszéria-szerelési munkák, külső; 63. jav.cs.; Hátsó lökharító; ütés csillapító ki- és beszerelése

### 6.3 Az utánfutó-felismerés vezérlőegység -J345- tartójának kioldása

- Az utánfutó-felismerés vezérlőegység -J345- tartóját -1- patintsa le a komfortrendszer központi vezérlőegységének -J393- burkolatáról (lásd a -nyilat-).

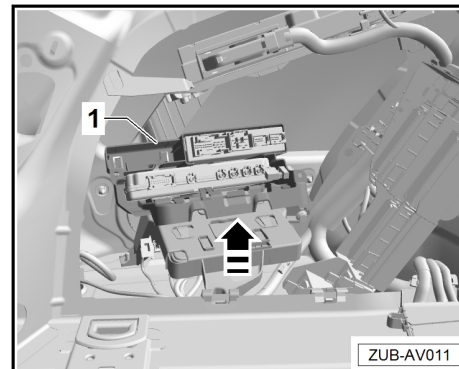

### 6.4 Oldja ki a tartót a komfortrendszer központi vezérlőegységével -J393-

- Lazítsa meg és távolítsa el a rögzítőanyát -2-.
- Oldja ki a tartókapcsan lévő tartót -1- (lásd a -nyilat-), és húzza felfelé a komfortrendszer központi vezérlőegységével -J393- együtt.
- A komfortrendszer központi vezérlőegységét -J393- a tartóval -1- együtt tegye félre – az elektromos vezetékek maradjanak csatlakoztatva.

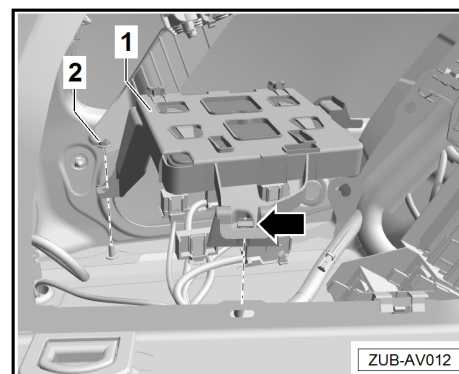

### 6.5 A csomagterben, a bal oldalon lévő biztosítéktartó kioldása

**Az A5 Cabriolet kivételével az Audi A4/A5 típusokra vonatkozik.**

- Oldja ki a biztosítéktartót -1- fent az anyánál -3-, oldja ki a tartókapcsot -2-, és tegye félre a biztosítékfoglatot – az elektromos vezetékek maradjanak csatlakoztatva!

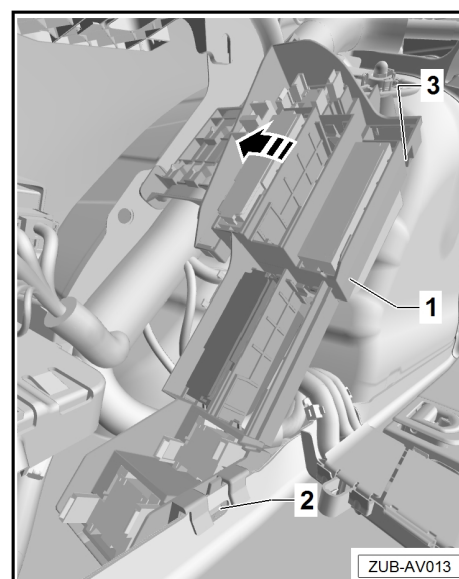



### Csak az Audi A5 Cabriolet típusra vonatkozik.

- Lazítsa meg a rögzítőanyát -2-.
- Oldja ki az elektromos csatlakozót -3-.
- Oldja ki a rögzítőkapcsokat -4 és 5-, és tegye félre a biztosítéktartót – a többi elektromos vezeték maradjon csatlakoztatva!

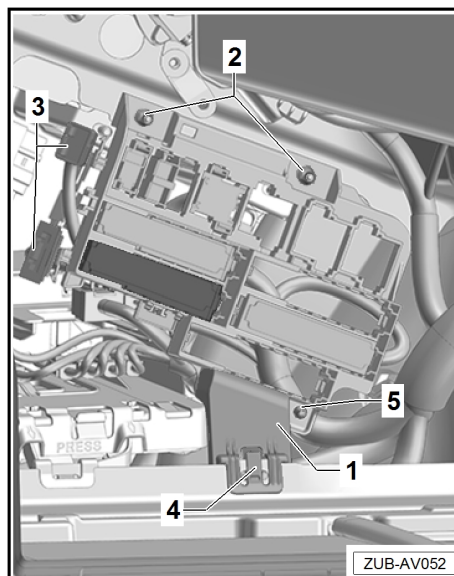

## 6.6 Kiegészítő biztosítéktartó az utánfutó-vonóberendezés utólagos felszereléséhez

Minden járműre vonatkozik, kivéve az Audi A5 Cabriolet típust.

### **Megjegyzés**

- ◆ A kivitelől és a motorváltozattól függően ellenőrizni kell, hogy a biztosítéktartó -E (piros)- be van-e építve a relé- és biztosítéktartóba.
- ◆ Adott esetben ezt is rendelje meg ⇒ **12. oldal**



## 7 Utánfutó-vonóberendezés beépítése

A továbbiak az összes jármű esetében ugyanazok.

### 7.1 Utánfutó-vonóberendezés felszerelése

A szükséges célszerszámok, ellenőrző és mérőkészülékek valamint segédanyagok

- ◆ Hőlégfúvó
- ◆ Patronkinyomó karosszéria-tömítő pasztához

Előkészítő munkálatok

#### ⚠ Figyelem!

**A karosszéria hornyait és a menetes furatokat megfelelő tömítőanyaggal kell lezárni a nedvesség behatolása elleni védelem érdekében.**

**A leszerelt lökhárító furatainak tömítése**

- Ragassza fel az öntapadó pöttyöket -A- a furatokra, és hőlégfúvóval melegítse fel.

#### **i** Megjegyzés

Az öntapadó pöttyök hő hatására rugalmassá válnak, és a karosszériához ragadnak.

**A hossztartó karosszériahornyait tömítése**

- Zárja le a -B- hossztartó karosszériahornyait karosszéria-tömítő anyaggal a jobb, bal és felső részen.

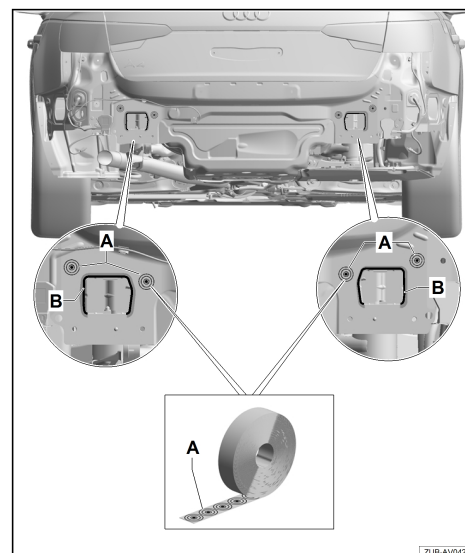

**Vezeték átvezetése az utánfutó-vonóberendezés keresztartóján**

- A vezetékét -2- az utánfutó-vonóberendezés szállítószeme -1- mögé kell vezetni, és fehér kábeltövezővel rögzíteni a -nyílnak- megfelelően.

#### **i** Megjegyzés

- ◆ Az utánfutó-vonóberendezés felhelyezésekor ügyeljen arra, hogy a vezeték -1- a szállítószem -2- mögött haladjon.
- ◆ A jármű utánfutó-vonóberendezésének érintkezési felületeit meg kell tisztítani. Korrózióvédő festékkel kezelje a karosszéria csupasz felületeit.

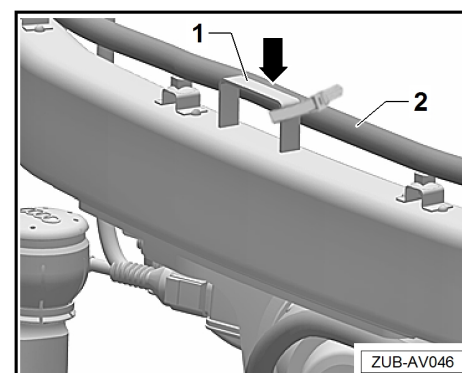



**Csak a 8W0.092.157 és 8W9.092.157 csomagszámú utánfutó-vonóberendezés beszerelésére vonatkozik:**

- Egy másik szerelő segítségével helyezze el az utánfutó-vonóberendezést -1- a keret végeinél.

**⚠ Figyelem!**

**Ügyeljen a kereszttartóval rendelkező utánfutó-vonóberendezés megfelelő kezelésére és szállítására. Az utánfutó-vonóberendezést csak a kereszttartón -1- szállítsa; a gömbfejet nem szabad nyugalmi helyzetben megterhelni.**

- Távolítsa el a csomagtartóban lévő öntapadó pöttyöket, amelyek a hossztartón lévő rögzítőfuratokat takarják.
- Helyezze be a kereszttartót -1- rögzítő csavarokat -A és B- jobb és bal oldalon belül, és kézzel húzza meg őket.

Igazítsa be az utánfutó-vonóberendezést, és húzza meg a csavarokat (-A és B-) megfelelő forgatónyomatékkal „Utánfutó-vonóberendezés kereszttartóval” ⇒ 13. oldal

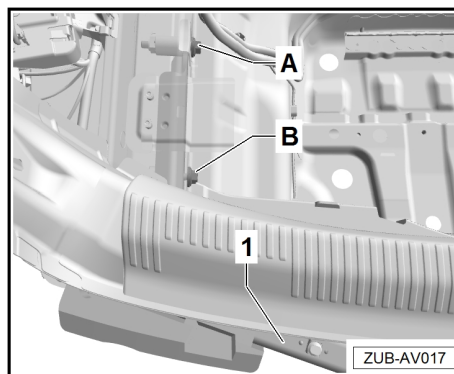

**⚠ FIGYELEM!**

**A rögzítőcsavarok csak egyszer használhatók.**

**Csak a 8W0.092.157.\* és 8W9.092.157.\* csomagszámú utánfutó-vonóberendezés beszerelésére vonatkozik:**

- Egy másik szerelő segítségével helyezze el az utánfutó-vonóberendezést -1- a keret végeinél.

**⚠ Figyelem!**

**Ügyeljen a kereszttartóval rendelkező utánfutó-vonóberendezés megfelelő kezelésére és szállítására. Az utánfutó-vonóberendezést csak a kereszttartón -1- szállítsa; a gömbfejet nem szabad nyugalmi helyzetben megterhelni.**

- Távolítsa el a csomagtartóban lévő öntapadó pöttyöket, amelyek a hossztartón lévő rögzítőfuratokat takarják.
- Helyezze be az utánfutó-vonóberendezést -1- rögzítő rövid csavarokat -A- és hosszú csavarokat -B- jobb és bal oldalon belül, és kézzel húzza meg őket.

Igazítsa be az utánfutó-vonóberendezést, és húzza meg a csavarokat (-A és B-) megfelelő forgatónyomatékkal „Utánfutó-vonóberendezés kereszttartóval” ⇒ 13. oldal

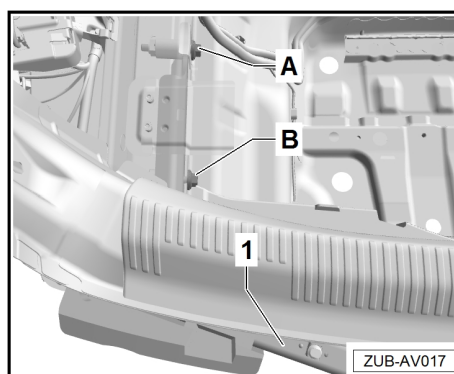

**⚠ FIGYELEM!**

**A rögzítőcsavarok csak egyszer használhatók.**

**A továbbiak az összes jármű esetében ugyanazok:**

- Vegye le a karosszéria-átvezetés bal oldalán lévő záródugót -1-.

** Megjegyzés**

A záródugóra -1- az utánfutó-vonóberendezés felszerelése után már nem lesz szükség.

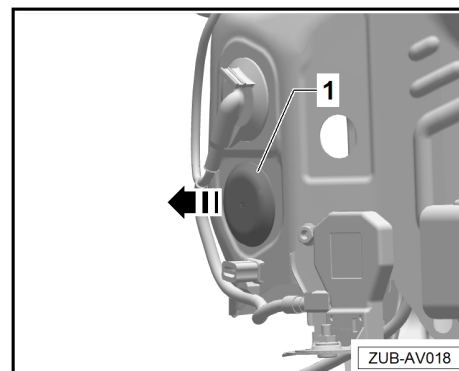

- Vezesse át a vezetéket -1- a furaton, és helyezze be a tömítőgyűrűt -2-.
- A „csatlakozóalj/elektromos kireteszelés” utólag beszerelhető vezetékkötegét -1- húzza át a karosszéria-átvezetésen, és helyezze be a gumi tömítőgyűrűt -2-.

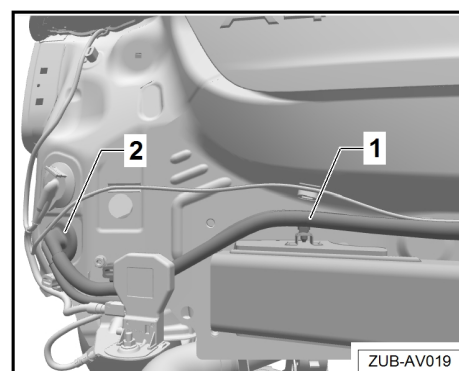

- A „csatlakozóalj/elektromos kireteszelés” utólag beszerelhető vezetékkötegét a tartókapoccsal -1- együtt rögzítse a menetes csaphoz (lásd a -nagyítót-), és újra tegye vissza megfelelően a gumi tömítőgyűrűt -2-.

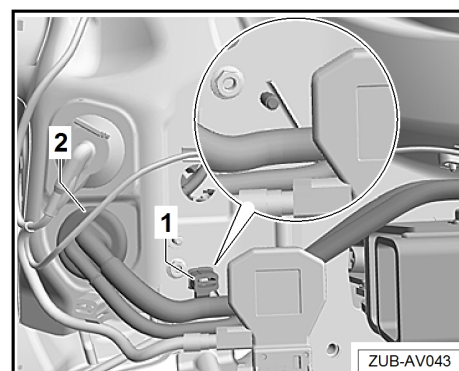

## 8 Elektromos bekötés

### 8.1 Utólag beszerelhető vezetékköteg elvezetése

1 - Utánfutó-felismerés  
vezérlőegység -J345-

2 - Testelőcsap

- Csomagtér bal oldal

3 - „Fedélzeti hálózat”  
utólag beszerelhető  
vezetékköteg elveze-  
tése

4 - Komfortrendszer köz-  
ponti vezérlőegysége  
-J393-

- CAN-busz csatlako-  
zás
- Féklámpa csatlako-  
zás
- 15-ös kapocs csatla-  
kozás
- 58s kapocs csatla-  
kozása

5 - Relé- és biztosíték-  
foglalat

- E- biztosítéktartó  
feszültségellátásá-  
nak vezetékcsatla-  
kozása
- 5. biztosíték: 25 A
- 7. biztosíték: 15 A
- 8. biztosíték: 25 A
- 9. biztosíték: 15 A

**i** **Megjegyzés**

Vegye figyelembe a ki-  
vitelt ⇒ 12. oldal

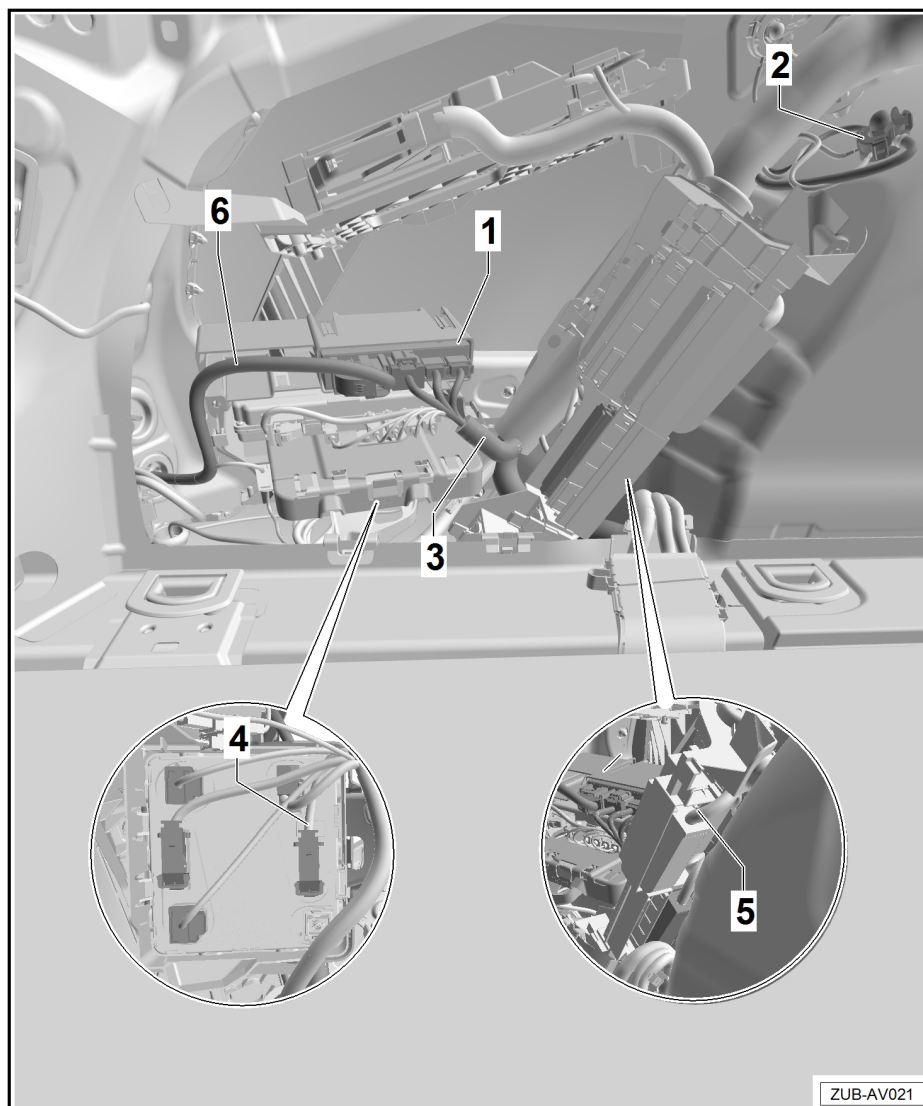

6 - A „csatlakozóalj/elektromos kireteszelés” utólag beszerelhető vezetékköteg elvezetése

### 8.1.1 Utólag beszerelhető vezetékköteg elvezetése az Audi A5 Cabriolet típusnál

Csak az Audi A5 Cabriolet típusra vonatkozik.

Relé- és biztosítékfoglalat -5- a csomagteremben, a bal oldalon

Biztosítéktartó -C-

- ◆ 5. biztosíték: 25 A
- ◆ 7. biztosíték: 15 A
- ◆ 8. biztosíték: 25 A
- ◆ 9. biztosíték: 15 A

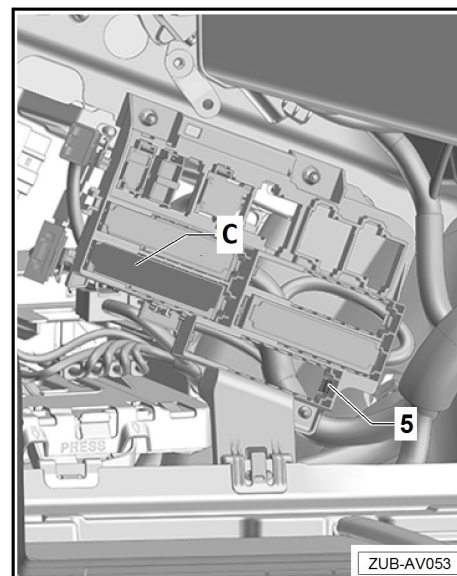

### 8.1.2 A „csatlakozóalj/elektromos kireteszelés” utólag beszerelhető vezetékköteg elvezetése

A továbbiak az összes jármű esetében ugyanazok.

- Rögzítse a „csatlakozóalj/elektromos kireteszelés” utólag beszerelhető vezetékkötegét -3- a rögzítőkapoccsal -2-.
- Csatlakoztassa és rögzítse az utánfutó-felismerés vezérlőegységéhez tartozó -J345- elektromos csatlakozót -1-.
- A külön testvezetékét fedtesse le az utánfutó-felismerés vezérlőegység -J345- irányában.

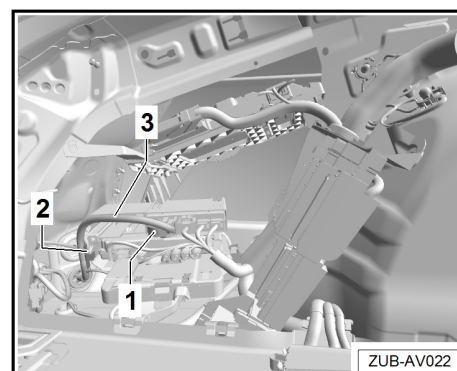

### 8.1.3 „Fedélzeti hálózat” utólag beszerelhető vezetékköteg elvezetése

#### Megjegyzés

A „fedélzeti hálózat” utólag beszerelhető vezetékköteg csak utánfutó-vonóberendezéshez való előfelszerelés nélküli járművekbe kerül beépítésre.



- Csatlakoztassa a „fedélzeti hálózat” -3- utólag beszerelhető vezetékköteg -4--es, -5--ös és -6--os elektromos csatlakozóit az utánfutó-felismerés vezérlőegységéhez -J345- -1-.
- Csatlakoztassa a „fedélzeti hálózat” utólag beszerelhető vezetékköteg -7- csatlakozójához tartozó testvezeték a „csatlakozóalj/elektromos kireteszelés” utólag beszerelhető vezetékköteg -8- testvezeték-csatlakozójához.
- Vezesse el a „fedélzeti hálózat” utólag beszerelhető vezetékkötegét -3- a jármű oldalán futó vezetékköteg mentén, és rögzítse a jármű vezetékkötegéhez kábelkötegelőkkel.

A kábelkötegelőkkel történő rögzítést úgy kell végrehajtani, hogy a vezetékek ne „csússzanak” vagy „dörzsölődjenek”.

- Húzza oldalra a laza biztosítéktartót, és vezesse el alatta a feszültségellátás és testelés vezetékrendszerét.
- Oldja le a testelőcsapon lévő anyát -2-.
- A „fedélzeti hálózat” utólag beszerelhető vezetékköteg test-csatlakozását helyezze fel a testelőcsapra -2-.
- Szerelje fel az anyát a testelőcsapra -2-, és húzza meg megfelelő forgatónyomatékkal ⇒ 13. oldal.

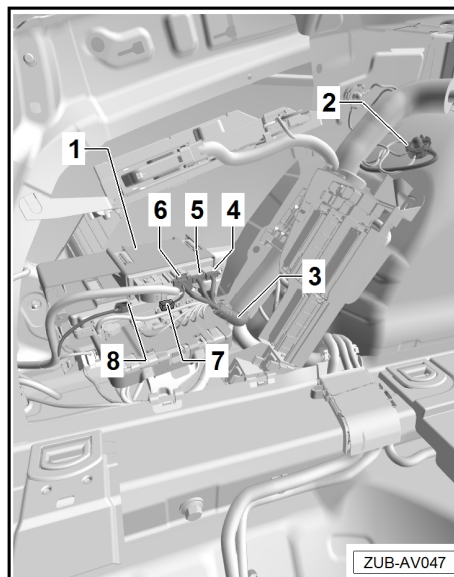

## 8.2 A „fedélzeti hálózat” utólag beszerelhető vezetékköteg bekötése

A szükséges célszerszámok, ellenőrző és mérőkészülékek valamint segédanyagok

- ◆ Kábelcsatlakozó szerszámkészlet -VAS 1978/35-

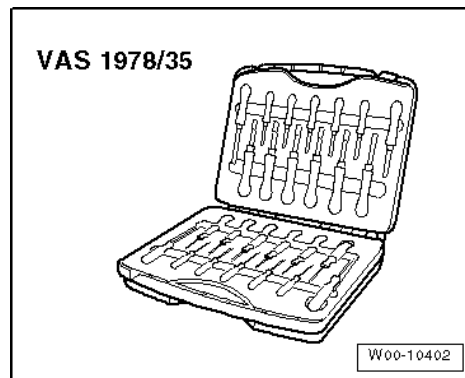

## 8.2.1 Csatlakozókiosztás a komfortrendszer központi vezérlőegységén -J393-

1 - Komfortrendszer központi vezérlőegysége -J393-

- A - 17 pólusú barna dugaszos csatlakozás
- B - 32 pólusú fekete dugaszos csatlakozás
- C - 17 pólusú fekete dugaszos csatlakozás
- D - 20 pólusú fekete dugaszos csatlakozás
- E - 32 pólusú kék dugaszos csatlakozás

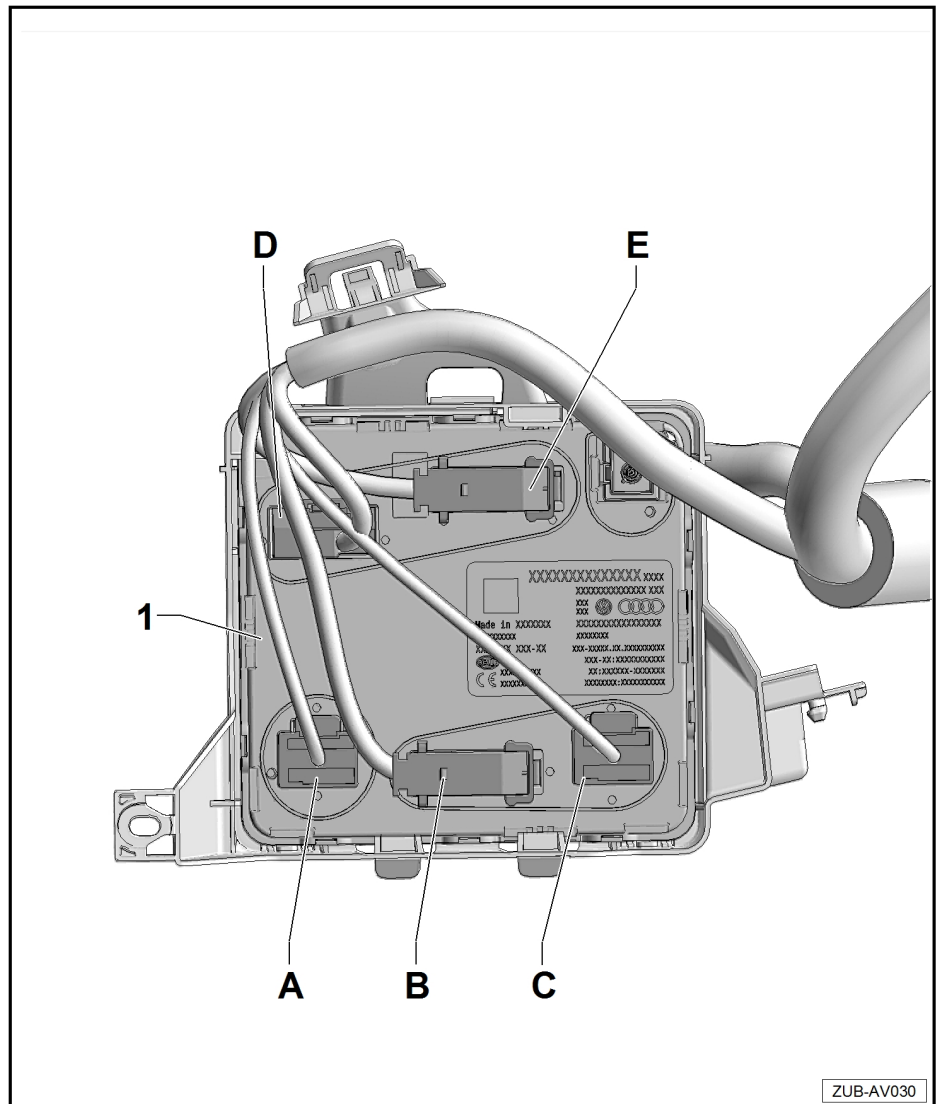

## 8.2.2 CAN-busz bekötése

- Oldja ki és válassza le a komfortrendszer központi vezérlőegységén -J393- lévő kék -E- csatlakozót.

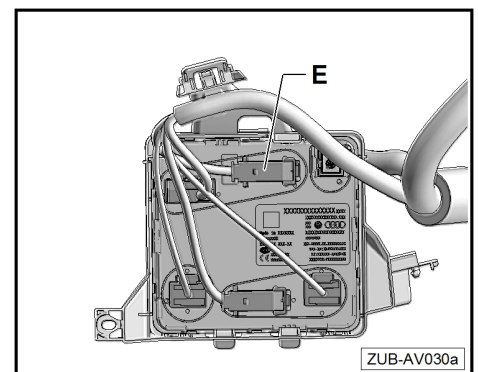



- Oldja ki a kék csatlakozóházon lévő reteszeket (lásd a -nyilakat-), és húzza ki a kapocsléceket a csatlakozóházból.

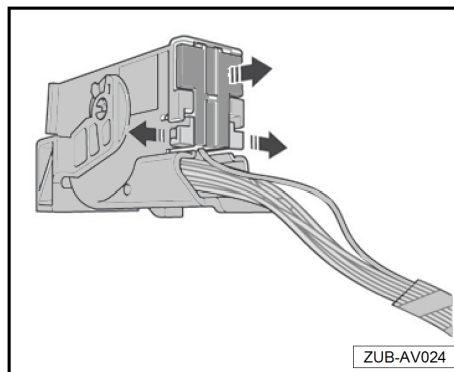

- Oldja ki az érintkezőt a kapocsléc -1- rekeszéből.
- Oldja ki az érintkezőt a kapocsléc -2- rekeszéből.

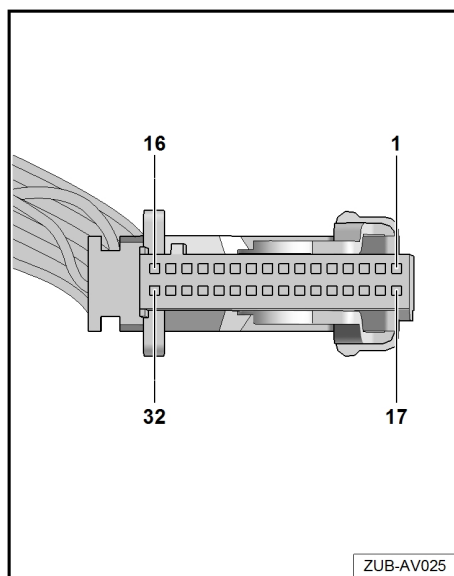

- Csatlakoztassa a kapocsléc 1. érintkezőjét a mellékelt fekete aljzatház -A- rekeszébe -1- (3 rekesz).
- Csatlakoztassa a kapocsléc 2. érintkezőjét a mellékelt fekete aljzatház -A- rekeszébe -3- (3 rekesz).

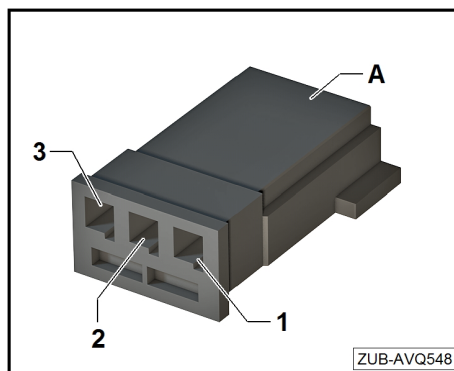





- Csatlakoztassa a „fedélzeti hálózat” utólag beszerelhető vezetékkeg (Y-vezetékek) megfelelő érintkezőit a kapcsoléc rekeszeibe.
- Az utólag beszerelhető vezetékkeg -narancssárga/barna-vezetékét csatlakoztassa a kapcsoléc rekeszébe -1- (CAN-Bus low).
- Az utólag beszerelhető vezetékkeg -narancssárga/zöld-vezetékét csatlakoztassa a kapcsoléc rekeszébe -2- (CAN-Bus high).
- Illessze a kapcsolécet a kék csatlakozóházba és reteszelje.

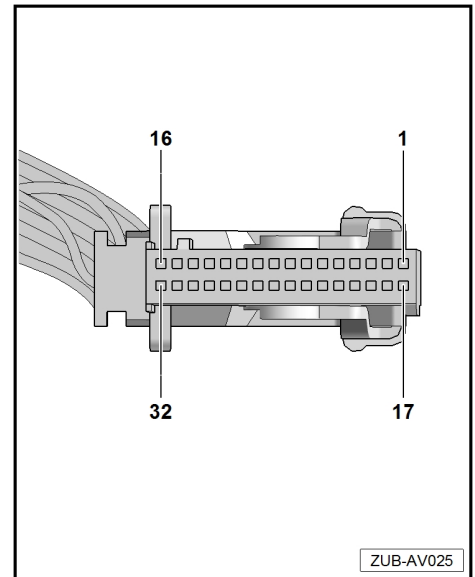

- Csatlakoztassa az aljzatházat (fekete) a hozzá tartozó fekete csatlakozóhoz a „fedélzeti hálózat” utólag beszerelhető vezetékkegen a -nyíl- szerint.

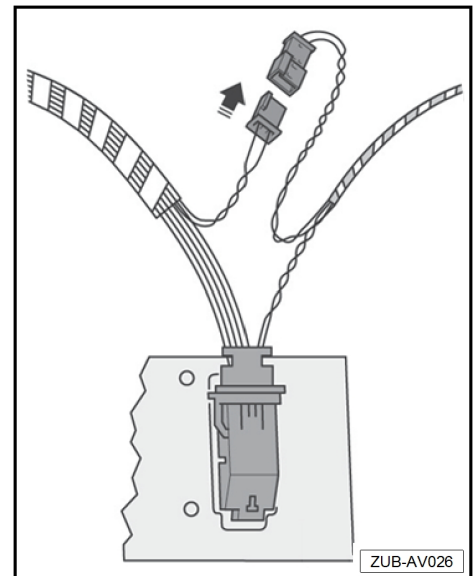

### 8.2.3 Féklámpajel/15-ös kapocs bekötése

- Oldja és válassza le a komfortrendszer központi vezérlőegységének -J393- fekete -B- 32 pólusú csatlakozóját.

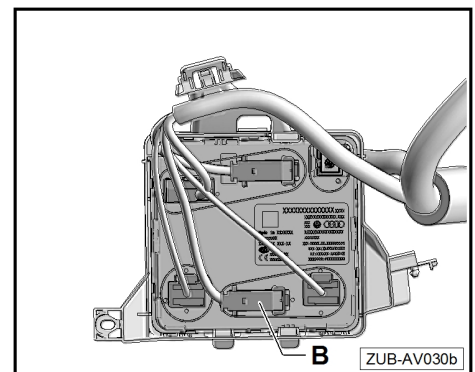



- Oldja ki a fekete csatlakozóházon lévő reteszeket (lásd a -nyílakat-), és húzza ki a kapocsléccet a csatlakozóházból.

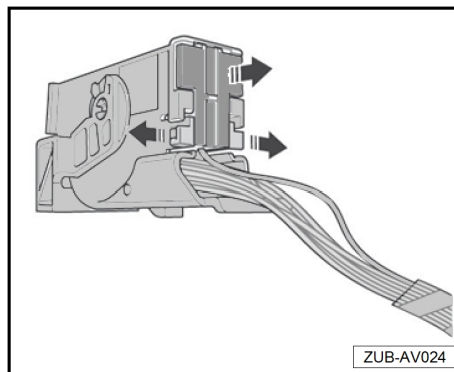

- Oldja ki az érintkezőt a kapocsléc -12- rekeszéből.
- Oldja ki az érintkezőt a kapocsléc -17- rekeszéből.

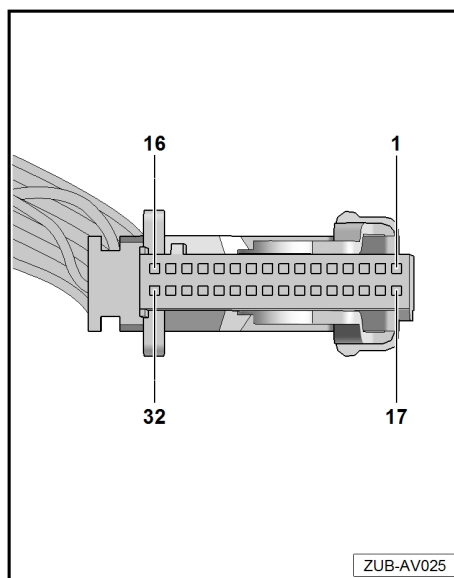

- Csatlakoztassa a kapocsléc 12. érintkezőjét a mellékelt fehér aljzatház -A- rekeszébe -3- (3 rekesz).
- Csatlakoztassa a kapocsléc 17. érintkezőjét a mellékelt fehér aljzatház -A- rekeszébe -1- (3 rekesz).

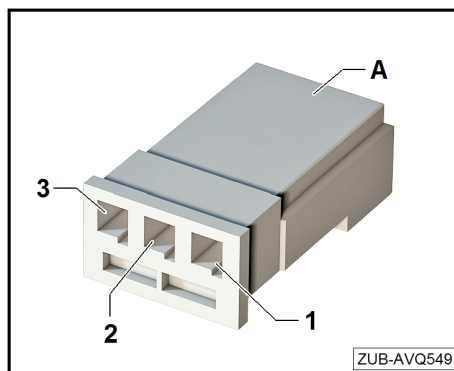

- Csatlakoztassa a „fedélzeti hálózat” utólag beszerelhető vezetékköteg (Y-vezetékek) megfelelő érintkezőit a kapcsoléc rekeszeibe.
- Csatlakoztassa az utólag beszerelhető vezetékköteg -fekete/piros- vezetékét a kapcsoléc -12- rekeszébe.
- Csatlakoztassa az utólag beszerelhető vezetékköteg -fekete- vezetékét a kapcsoléc -17- rekeszébe.
- Illessze a kapcsolécet a fekete csatlakozóházba és reteszelje.

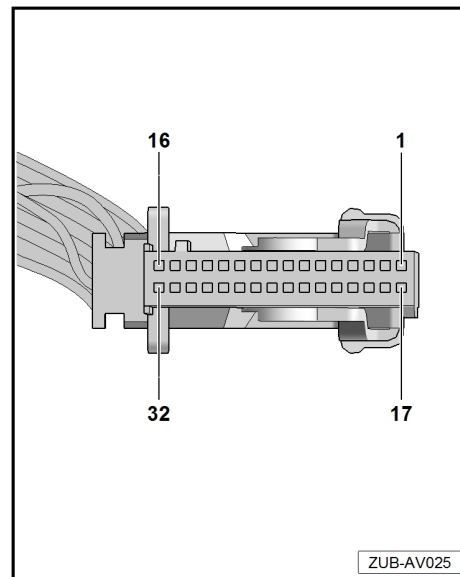

- Csatlakoztassa az aljzatházat (fehér) a hozzá tartozó fehér csatlakozóhoz a „fedélzeti hálózat” utólag beszerelhető vezetékkötegen a -nyíl- szerint.
- A fekete csatlakozót csatlakoztassa és rögzítse a komfortrendszer központi vezérlőegységéhez -J393-.

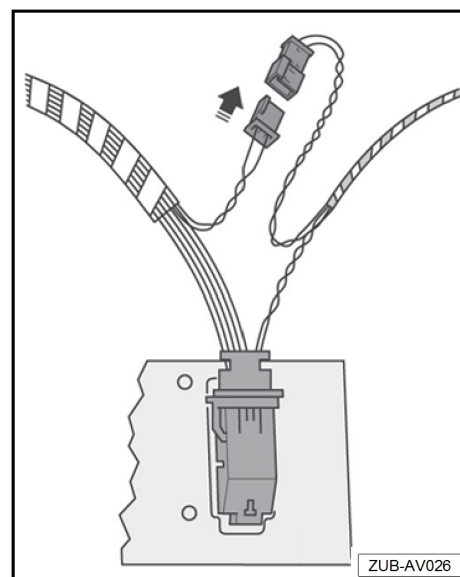

#### 8.2.4 Csatlakoztassa az -E474- behajtható utánfutó-vonóberendezés kioldógombjának világítását (58s kapocs).

- Oldja és húzza ki a komfortrendszer központi vezérlőegységének -J393- barna -A- csatlakozóját.

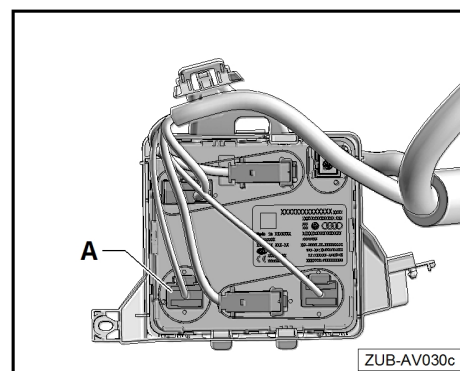



- Oldja ki a barna csatlakozóházon lévő házbiztosítékot, és húzza ki a -nyilaknak- megfelelően.

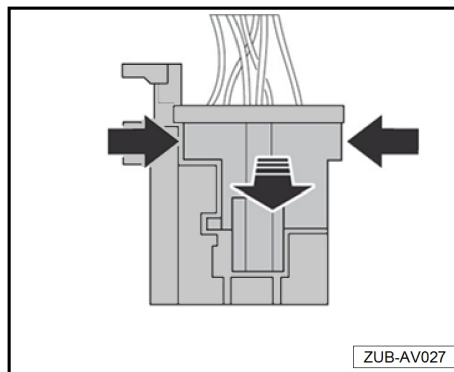

- Oldja ki az érintkezőt a csatlakozódugó rekeszéből -5-.

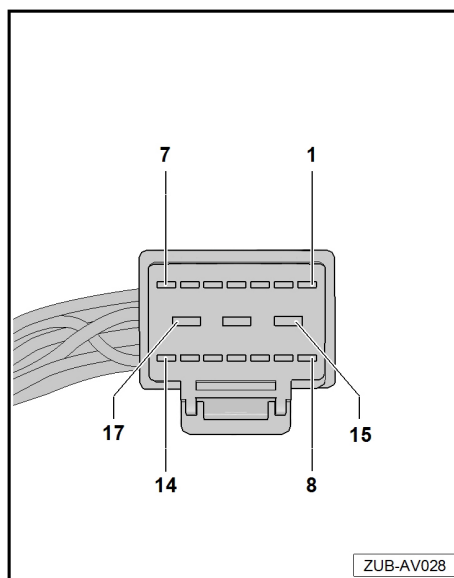

- Csatlakoztassa a kapocsléc 5. érintkezőjét a mellékelt fekete aljzatház -A- rekeszébe -1- (2 rekesz).

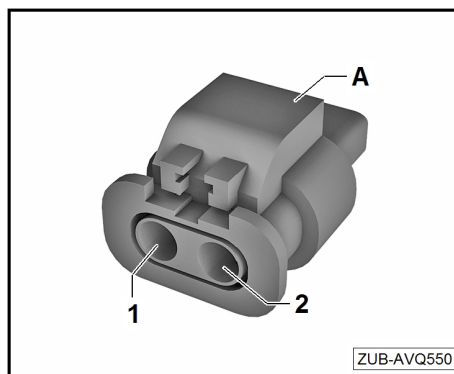



- Csatlakoztassa a „fedélzeti hálózat” utólag beszerelhető vezetékköteg (Y-vezetékek) megfelelő érintkezőit a csatlakozóház rekeszeibe.
- Csatlakoztassa az utólag beszerelhető vezetékköteg -sárga/fekete- vezetékét a rekeszbe -5-.
- Tolja be a barna csatlakozóházban lévő házbiztosítékot, és rögzítse.
- Illessze a kapcsolécet a fekete csatlakozóházba és reteszelje.

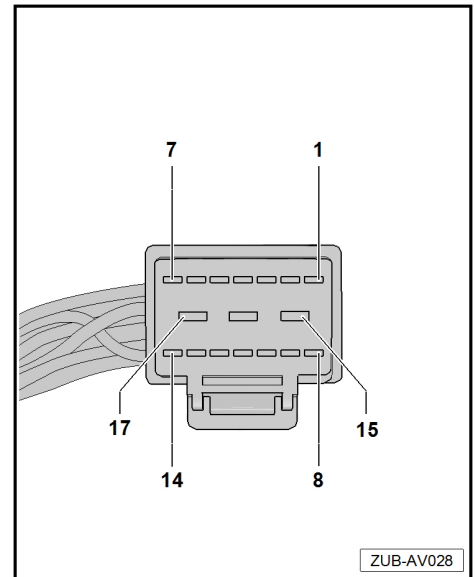

- Csatlakoztassa az aljzatházat (fekete, 2 rekesz) a hozzá tartozó fekete csatlakozóhoz (2 rekesz) a „fedélzeti hálózat” utólag beszerelhető vezetékkötegen a -nyíl- szerint.
- A fekete csatlakozót csatlakoztassa és rögzítse a komfortrendszer központi vezérlőegységéhez -J393-.
- A „fedélzeti hálózat” utólag beszerelhető vezetékköteget rögzítse kábelkötözőkkel a járműoldali kábelköteghez.
- A kábelkötegelőkkel történő rögzítést úgy kell végrehajtani, hogy a vezetékek ne „csússzanak” vagy „dörzsölődjenek”.

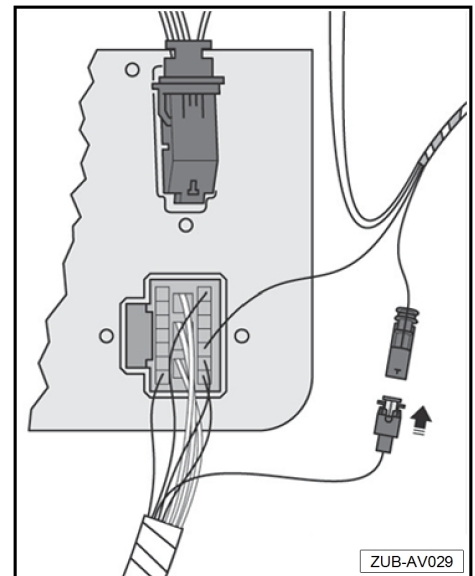



## 8.3 Feszültségellátás létrehozása

Az A5 Cabriolet kivételével az Audi A4/A5 típusokra vonatkozik.

- Oldja ki a reteszelő fület a -nyíl- szerint, és lefelé vegye ki az -E- jelű biztosítéktartót a relé- és biztosítékfoglalatból -1- a -nyíl- irányában.

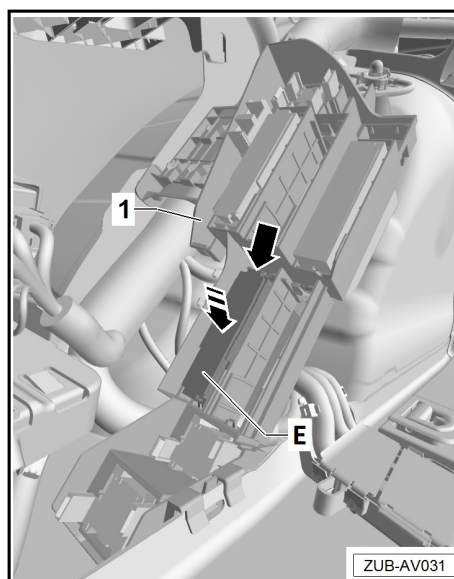

Csak az Audi A5 Cabriolet típusra vonatkozik.

- Oldja ki a reteszelő fület a -nyíl- szerint, és hátrafelé vegye ki a -C- jelű biztosítéktartót -1- a relé- és biztosítékfoglalatból a -nyíl- irányában.

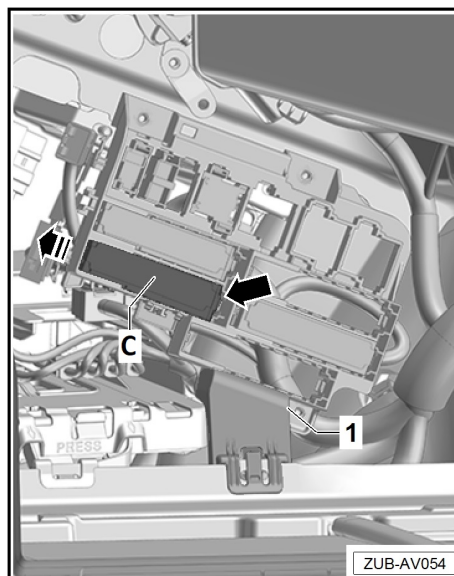

A továbbiak az összes jármű esetében ugyanazok.

- Oldja ki a rögzítőkapcsokat a -nyilak- szerint, és vegye le a burkolatot a biztosítéktartóról.

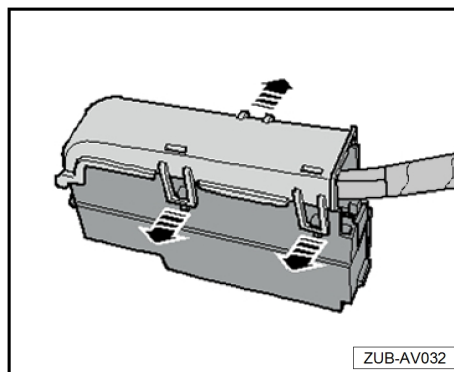

- Húzza le a dugós csatlakozók tartólécét -1- a -nyíl- irányába.

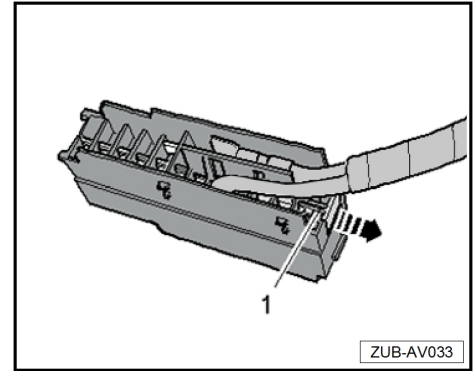

- Oldja ki a biztosítéktartó rögzítőelemét, és húzza le a -nyilaknak- megfelelően.

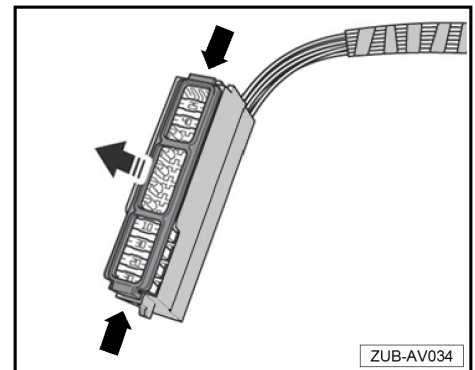

- Helyezze be a „fedélzeti hálózat” utólag beszerelhető vezetékkegység érintkezőit a biztosítéktartó 5-ös, 7-es, 8-as és 9-es biztosítékpozícióiba.

- ◆ 9a rekesz: piros vezeték
- ◆ 8a rekesz: piros/kék vezeték
- ◆ 7a rekesz: piros/zöld vezeték
- ◆ 5a rekesz: piros/fekete vezeték

- Helyezze be a dugós csatlakozók tartólécét.
- Helyezze be az 5-ös, 7-es, 8-as és 9-es biztosítékot.

- ◆ 9. biztosíték: 15 A
- ◆ 8. biztosíték: 25 A
- ◆ 7. biztosíték: 15 A
- ◆ 5. biztosíték: 25 A

- Szerelje fel a biztosítéktartó rögzítőelemét, és rögzítse a -nyilak- szerint.
- Helyezze fel és rögzítse a biztosítéktartó burkolatát.
- A biztosítéktartót helyezze be a relé- és biztosítékfoglalatba -1-, és rögzítse.

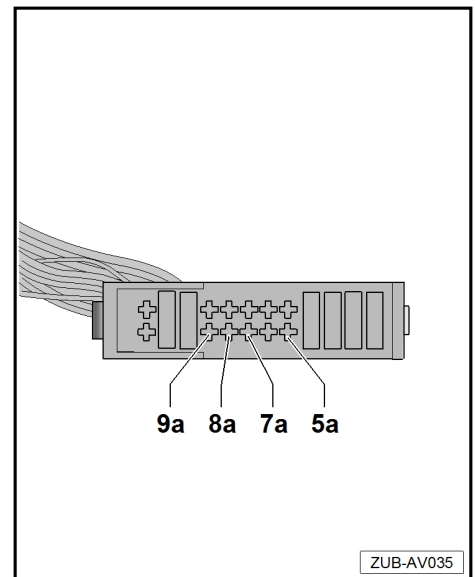

**i Megjegyzés**

Úgy vezesse el az elektromos vezetékeket, hogy újra az eredeti kábelvezetést hozza létre.

**Az A5 Cabriolet kivételével az Audi A4/A5 típusokra vonatkozik.**



- A „fedélzeti hálózat” utólag beszerelhető vezetékkegyet rögzítse kábelkötözőkkel a járműoldali kábelkeghez a -nyílak- szerint.
- A kábelkeggekkel történő rögzítést úgy kell végrehajtani, hogy a vezetékek ne „csússzanak” vagy „dörzsölődjenek”.

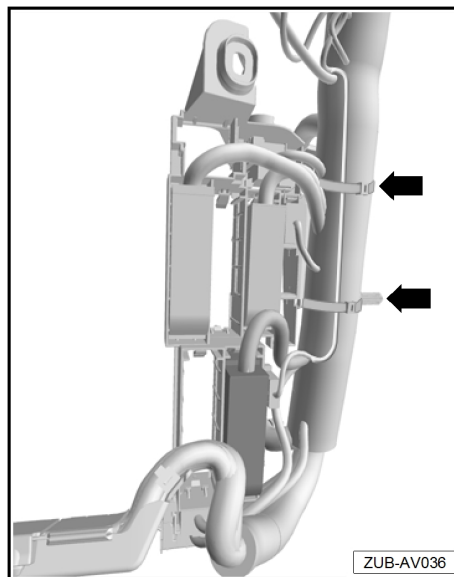

A továbbiak az összes jármű esetében ugyanazok.

## 8.4 Tartó beépítése a komfortrendszer központi vezérlőegységével -J393- és az utánfutó-felismerés vezérlőegységével -J345- együtt

### 8.4.1 Tartó beépítése a komfortrendszer központi vezérlőegységével -J393- együtt

- Pattintsa be a komfortrendszer központi vezérlőegységét -J393- a tartóba.
- A tartót -1- a komfortrendszer központi vezérlőegységével -J393- együtt helyezze be a vezetésekre a -nyíl- szerint.

#### **Megjegyzés**

*Úgy vezesse el az elektromos vezetékeket, hogy újra az eredeti kábelvezetést hozza létre.*

- Helyezze el és húzza meg a rögzítőanyát -2-.
- A rögzítőanya meghúzási nyomatéka -2- 3 Nm.

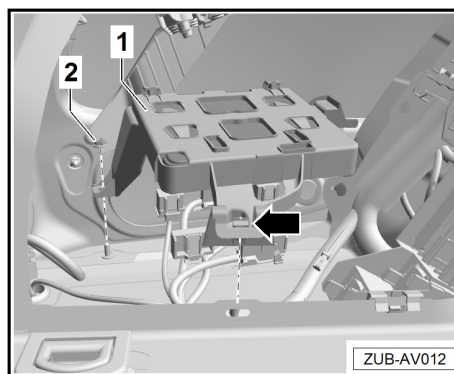



### 8.4.2 Tartó beépítése az utánfutó-felismerés vezérlőegységével -J345- együtt

- Pattintsa be az utánfutó-felismerés vezérlőegységét -J345- -1- a tartóba -2-.
- Az utánfutó-felismerés vezérlőegység -J345- tartóját -2- a reteszelőfülekénél helyezze fel, és pattintsa rá a komfortrendszer központi vezérlőegységének -J393- tartójára.

**i** **Megjegyzés**

Úgy vezesse el az elektromos vezetékeket, hogy újra az eredeti kábelvezetést hozza létre.

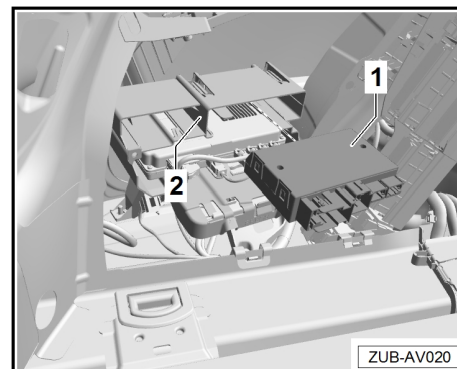

### 8.5 A behajtható utánfutó-vonóberendezés -E474- kioldógombjának beszerelése

**i** **Megjegyzés**

- ◆ A felszereltségtől függően a csomagtér oldalsó borításán módosításokat kell végezni.
- ◆ A szükséges gombokért és gombfoglatokért lásd „Az elektromos alkatrészek áttekintése” részt ⇒ 11. oldal
- Vágja ki a bal oldali csomagtér-oldalborítás műanyag merevítését -1- az előrajzolt -A- jelölés mentén egy alkalmas szerszámmal.
- Sorjázza le a vágóéleket.
- Óvatosan helyezze be az elektromosan behajtható utánfutó-vonóberendezés gombját a gombfoglatba, és pattintsa be.
- Óvatosan illessze a gombbal ellátott gombtartót a csomagtér bal oldali borításába, és rögzítse.

**i** **Megjegyzés**

A gomb elektromos csatlakozója a csomagtér oldalsó burkolatának beszerelésekor kerül beillesztésre.

- Csatlakoztassa a gomb -1- csatlakozóját -2-.
- A csomagtér oldalborításának beszerelésekor úgy vezesse el az elektromos vezetékeket, hogy kizárható legyen a vezetékek „súrlódása” vagy „becsípődése”.

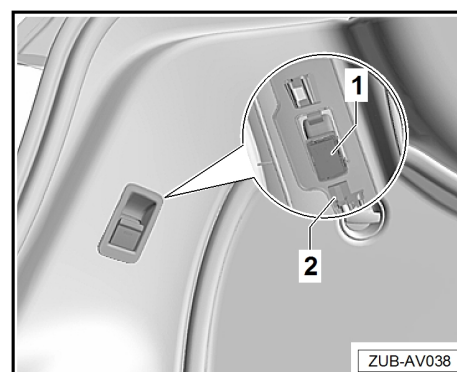
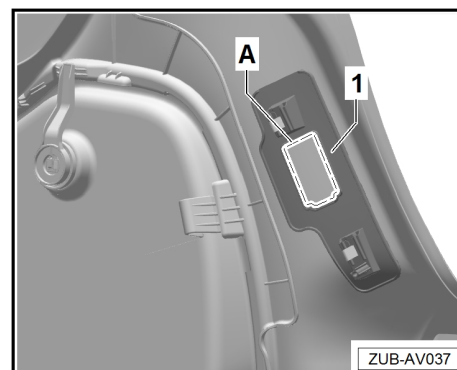

## 8.6 Akkumulátor rákötése

- Akkumulátor rákötése ⇒ Elektromos rendszer; 27. jav.cs.; Akkumulátor; akkumulátor lekötése és rákötése

### **Megjegyzés**

A feszültségellátás újbóli csatlakoztatása után az ESP figyelmeztető lámpa csak néhány méter megtételét követően alszik ki.

## 8.7 Az utánfutó-felismerés vezérlőegysége -J345- kódolásának módosítása

A kódolás a ⇒ jármű-diagnosztikai mérőműszerrel módosítható. Ezt „online” módon kell csatlakoztatni.

### **FIGYELEM!**

**Az engedélyezési folyamat megkezdése előtt lépjen be az öndiagnosztikába, és ellenőrizze, hogy elérhető-e a DA69 (utánfutó-vonóberendezés vezérlőegysége), ezzel biztosíthatja, hogy a CAN-busz csatlakozik. ⇒ 27. oldal**

**Adja meg a DA69 öndiagnosztikájában a hiba törlése („Fehler löschen”) parancsot, ezzel ellenőrizheti, hogy rendelkezésre áll-e a teljes feszültségellátás és tesztelés. Ha ez az ellenőrzés pozitív, folytathatja; ha az eredmény negatív, ellenőrizze az összes áramellátást, valamint biztosítékot és érintkezőt!**

**Ennek hiányában FFP0707E hibakód fog megjelenni.**

## 8.8 Üzembe helyezés és működés-ellenőrzés

- Ellenőrizze az -U10- utánfutó-csatlakozóaljzat működését a -VAS 5800- utánfutócsatlakozóaljzat-ellenőrző készülékkel vagy egy utánfutóval.

### **Az -U10- utánfutó-csatlakozóaljzat csatlakozókiosztása.**

- 1 - BLL kapocs (bal oldali irányjelző)
- 2 - NSL kapocs (kódzárfény)
- 3 - 31-es kapocs (test) test az 1–2-es, 4–8-as kapocshoz
- 4 - BLR kapocs (jobb oldali irányjelző)
- 5 - 58 R kapocs (jobb hátsó világítás)
- 6 - 54-es kapocs (féklámpa)
- 7 - 58 L kapocs (bal hátsó világítás)
- 8 - RFL kapocs (tolatólámpa)
- 9 - 30-as kapocs (akkumulátor „+”) max. áramerősség 15 A
- 10 - 15-ös kapocs (töltővezeték) max áramerősség 15 A
- 11 - 31-es kapocs (test) test a 10-es kapocshoz
- 12 - Szabad

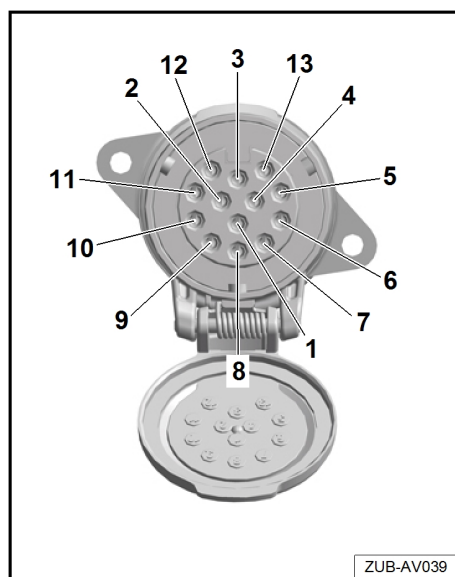

ZUB-AV039



---

13 - 31-es kapocs (test) test a 9-es kapocshoz



## 9 Lezáró műveletek

### 9.1 A gömbfejű vonórúdnak szükséges nyílás kivágása – felszereltségi változat

A diffúzor beállítása az utánfutó-vonóberendezésnek való nyílás nélkül

- A hátsó lökhárító-burkolat légterelőjében vágja ki a szükséges nyílást az előrajzolt -A- jelölés mentén.
- A vágóéleket sorjázza le simára.

**Diffúzor, eredeti alkatrész, nyílással az utánfutó-vonóberendezéshez**

Diffúzor az utánfutó-vonóberendezéssel kiegészülő hátsó lökhárító borításához ⇒ „ETKA” elektronikus pótalkatrészek katalógusa

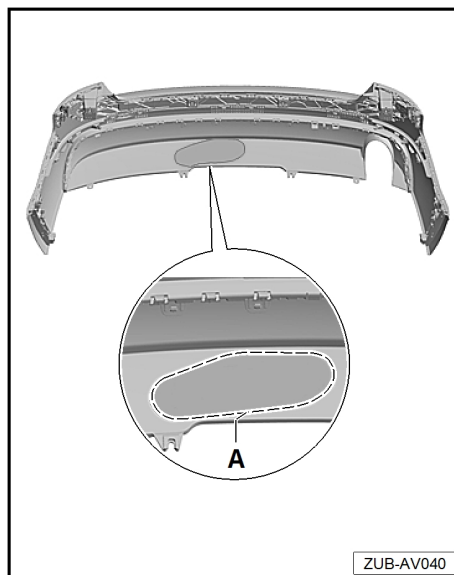

### 9.2 A jármű újbóli teljessé tétele

Az alkatrészek beszerelése értelemszerűen fordított sorrendben történik. Vegye figyelembe a mindenkori alkatrész „beépítésével kapcsolatos tudnivalókat” és a mindenkori meghúzási nyomtatékokat.

#### **Megjegyzés**

*Ellenőrizze, hogy a vezeték az utánfutó-vonóberendezés szállítószeme mögött van-e, és kábelkötözővel rögzítve van-e.*

A sávváltásasszisztenssel rendelkező járműveknél ezt újra kell kalibrálni.

#### **FIGYELEM!**

**A sávváltásasszisztenssel (audi side assist) felszerelt járművek esetén a következőt kell figyelembe venni:**

- ◆ **Ha a hátsó lökhárító burkolatát eltávolítják és visszaszerelik, vagy ha a hátsó burkolaton módosításokat hajtanak végre, akkor kalibrálni kell a sávváltásasszisztenszt (audi side assist) ⇒ Elektromos rendszer; 96. jav.cs.; Meghibásodás miatti balesetveszély!**

### 9.3 Záró összeszerelési munkák

- Tisztítsa meg a ragasztási felületeket, és ragassza fel az „utánfutó-vonóberendezéssel történő vontatás” -1- és a „függőleges terhelésjelző” -2- matricát a bal oldali D oszlop belsőjére.

#### Megjegyzés

A ragasztási felületeknek por- és zsírmentesnek kell lenniük!

#### FIGYELEM!

**Az összeszerelés után ellenőrizze az utánfutó-vonóberendezés megfelelő működését, ⇒ lásd a használati útmutatót.**

#### Megjegyzés

Csatolja a szerelési útmutatót a jármű dokumentumaihoz, hogy azokat kérésre át lehessen adni az illetékes személyeknek.

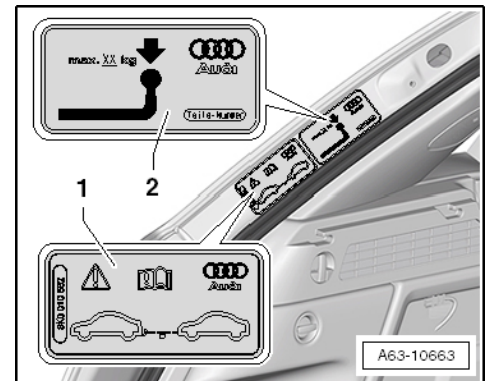

### 9.4 Hűtőrendszer beállítása

Mivel az utánfutó vontatása nagyobb igénybevételt jelent a motor hűtési rendszere számára, a hűtési rendszert utánfutó-vonóberendezés gyári beépítése esetén – műszakilag szükséges mértékben – megerősítik.

A hűtőrendszer megerősítése csak akkor hagyható el, ha biztosítható, hogy a motor terhelése tartósan csak az alábbi feltételek mellett történik:

- ◆ a megengedettnél kisebb szerelvénytömeg mellett
- ◆ nincs magas külső hőmérséklet
- ◆ nincs hosszú, meredek lejtő
- ◆ nem közlekedik nagy tengerszint feletti magasságban

A hűtőfolyadék-hőmérséklet kijelzését minden esetben gondosan figyelembe kell venni. Ha a kijelző túlságosan a magas hőmérsékleti tartományba kerül, azonnal csökkenteni kell a sebességet. Szükség esetén akár lehűlési szünetet is be kell iktatni. Közben járassa a motort alaphárán körülbelül 2 percig, hogy megelőzze a hőtörődást.

