

## Telepítési útmutató Audi okostelefon interface

Audi A3 2017

Audi Q2 2016

Audi A4 2016

Audi A5 2017

Audi Q5 2017

Verzió 05.2017



## 1. Általános megjegyzések

Kérjük, olvassa el és vegye figyelembe ezeket a FIGYELMEZTETÉS, Figyelmeztetés és Megjegyzés leírásokat, mielőtt végrehajtana karbantartási vagy javítási munkák

### FIGYELMEZTETÉS

Az ezzel a szimbólummal ellátott szöveg az Ön biztonságára vonatkozó információkat tartalmaz, és jelzi a potenciált baleseti és sérülési kockázatok.



Figyelmeztet

Az ezzel a szimbólummal ellátott szöveg jelzi a jármű károsodásának kockázatát.



Megjegyzés:

Az ezzel a szimbólummal ellátott szöveg további információkat tartalmaz.

Győződjön meg arról, hogy a jármű konfigurációjának minden módosítása járműdiagnosztikai teszterrel történik, az ODIS szolgáltatás aktuális verziójával telepítve (=> "Szükséges speciális szerszámok, valamint

◆ mérő-, teszt- és segédeszközök").

A telepítést szakműhelynek kell elvégeznie. A telepítéshez kiegészítő, járműspecifikus irodalom szükséges. A nem megfelelő felszerelés károsíthatja a járművet vagy a szállított alkatrészeket.

Az összeszerelési utasításokban részletezett elvégzendő munka a modellkorszerűsítési intézkedések eredményeként változhat. Következésképpen nem szabad kizárni például a huzal színének vagy akár a telepítés helyének módosítását. Ezért ügyeljen arra, hogy mindig a legfrissebb kapcsolási rajzot és/vagy a jármű aktuális Szervizkönyvét olvassa el.

Minden kábelt úgy kell felszerelni, hogy ne érintkezhessenek a jármű forgó részeivel, és nedörzsölődhessenek a panel széleihez és ne zöröghessenek.

Az alábbi ábrák mindegyike példákat mutat be, és sematikus diagramként kell értelmezni őket. A dokumentum eredeti német változata élvez elsőbbséget. A fordítási hibákért felelősséget nem vállalunk.

Fenntartjuk a jogot a technikai változtatások végrehajtására.

V:

FIGYELMEZTETÉS: Csak akkor végezze el a munkát, ha ismeri a szükséges eljárásokat, és ha a megfelelő eszköz rendelkezésre áll.



## 2. Alkatrészek áttekintése

Egységek	Leírás: _____
1	Média aljzat
1	Adatkábelköteg
1	Tápegység kábelköteg Biztosíték
1	
1	Csatlakozó ház
1	Aktiválási dokumentum

## 3. Szükséges speciális szerszámok, vizsgálóműszerek, mérőműszerek és Kiegészítő eszközök

- ◆ Wedge T10383 Eltávolító ék
  - ◆ -3409Tisztító és szerelési
  - ◆ segédeszköz -VAS 6620Kioló szerszámkészlet
  - ◆ -VAS1978/35Akkumulátortöltő -VAS 590XVehicle
  - ◆ diagnosztikai teszter a legújabb
  - ◆
- ODIS szolgáltatással

## 4. A műveletek sorrendje

### 4.1 Az alkatrészek eltávolítása

- Kapcsoljon ki minden elektromos berendezést és gyújtást, és távolítsa el a gyújtáskulcsot.
- Távolítsa el a műszeregységet (csak A3 és Q2).  
= ELSA; javítási csoport 90
- Távolítsa el a középkonzol betétjét.  
> ELSA; javítási csoport 68
- Távolítsa el a középkonzol díszítőpaneljét.  
= ELSA; javítási csoport 68
- Távolítsa el az elülső tárolórekeszt.  
> ELSA; javítási csoport 68
- Távolítsa el a médiaaljzatot.  
= ELSA; javítási csoport 91
- Távolítsa el a középkonzol hátsó burkolatát (csak A4/A5 és Q5).  
> ELSA; javítási csoport 68
- Távolítsa el a kesztyűtartót.  
= ELSA; javítási csoport
- \_68 Vegye le a multimédiás interfész vezérlőegységét, és döntse előre vagy távolítsa el. =  
ELSA; javítási csoport 68
- Távolítsa el a kormányoszlop burkolatát (csak balkormányos járműveknél).  
= ELSA; javítási csoport 68

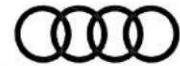

## 4.2 Az adatkábelköteg elvezetése

A kábelköteg elvezetése a médiaaljzatnál kezdődik, a középkonzol bal hátsó oldalától a bal első oldalig. Csatlakoztassa az adatkábelköteg csatlakozóját a média aljzathoz.

### Középkonzol grafikus - A4/A5 és Q5

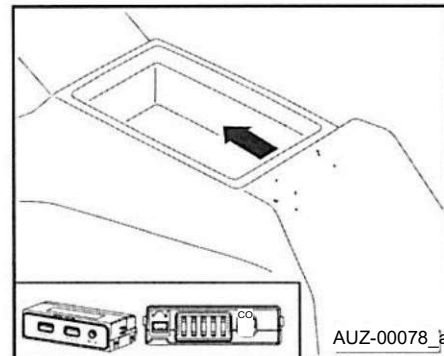

### A középkonzol grafikája - A3/Q2

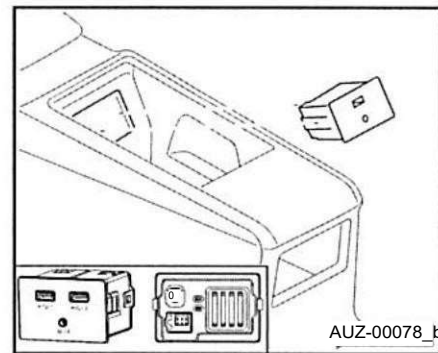

Vezesse az adatkábelköteget a fő kábelköteg mentén és a sebességváltó kartól balra, hogy elkerülje a zörgést vagy a súrlódást a műszerfal irányába.

- Balkormányos járműben vezesse a kábelköteget a műszerfalról jobbra a kesztyűtartó irányába a multimédiás interfész vezérlőegységéig.

- Jobbkormányos járműben vezesse a kábelköteget balra a kesztyűtartó irányába a kezelőszervig  
egység  
a multimédiás interfészhez.

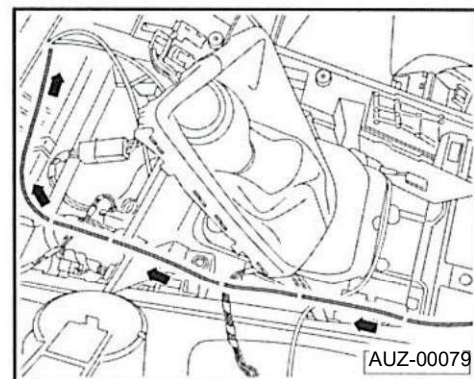

Csatlakoztassa az adatkábelköteget a Multi Media Interface  
-A- vezérlőegységéhez.

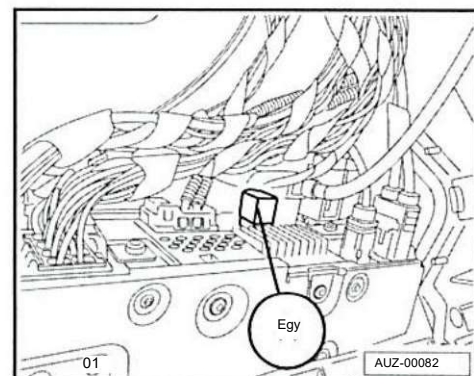



### 4.3 A tápegység kábelkötegeinek elvezetése

Vezesse el a tápegység kábelköteget a biztosítéktól a médiaaljzatig a középkonzolon keresztül. A médiafoglalaton lévő érintkezők hozzárendelésének részleteit lásd a 4.4. pontban "A médiaaljzat csatlakoztatása és telepítése".

- Jobbkormányos járművekben a tápkábel kábelköteget a bal oldali adatkábelköteggel párhuzamosan vezetik a kesztyűtartó irányába a biztosítéktartóig.

Utasítások az A4/A5 és Q5 készülékekhez:

Balkormányos járművekben a tápkábel-köteget a kormánykerék oldalára vezetik a lábtérburkolaton keresztül a biztosítéktartóig a mellékelt két kábelkötegelő konzol segítségével (lásd az ábrát).

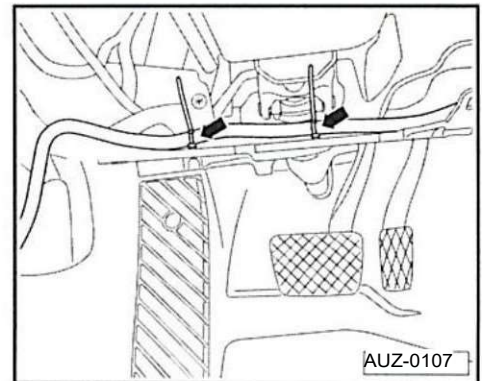

Biztosítékkiosztás a C biztosítéktartón az oldalfedél mögött fül:

#### 5. bővítőhely (5A) - csatlakozás külső hangforrásokhoz

- Ha az 5A nyílás nincs foglalta, helyezze be a 2. krimpelt csatlakozást (lásd az ábrát) a tápegység kábelkötegén az 5. nyílásba.

Helyezze be a szállítási terjedelemben található biztosítékot. Ebben az esetben a csatlakozóház (SG4, lásd az ábrát) nincs használatban, és a zörgés vagy súrlódás elkerülése érdekében a kábelkötegehez kell rögzíteni.

- Ha a C biztosítéktartó 5A nyílása foglalt, húzza ki a meglévő 1. vezetékét (lásd az ábrát) az 5A nyílásból, és helyezze be a vezetékét a 3. foglalat 1. kamrájába (BG3, üres ház a szállítási terjedelemben).

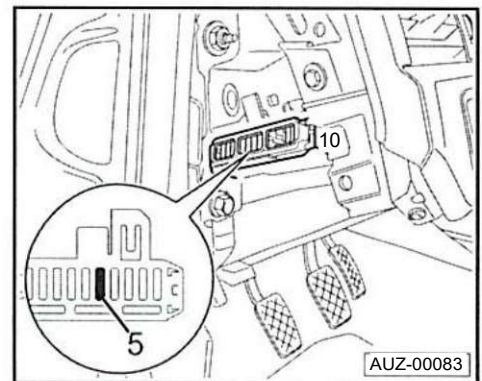

- Helyezze be a 2. vezeték krimpelt csatlakozását a C biztosítéktartó 5A nyílásába. Dugja össze az aljzatházat (BG3) és a tűházat (SG4).

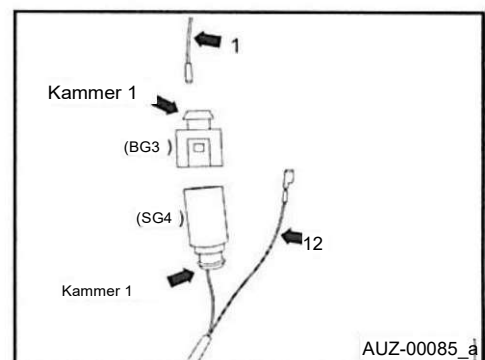



Utasítások az A3 és Q2 számára:

Balkormányos járművekben a tápegység kábelkötegét a műszerfal mögötti kormányoszlopon keresztül a vezetőfülke oldalára vezetik a biztosítéktartóig.

A biztosíték hozzárendelésének részleteit a biztosíték és a relé hordozó (LVI) belsejében lásd az ábrán.

16A foglalat (7,5 A) - csatlakozók külső hangforrásokhoz - Ha a 16A nyílás üres, helyezze be a 2. krimpelt csatlakozást (lásd az ábrát) a tápegység kábelkötegén a 16A nyílásba. Helyezze be a szállítási terjedelemben található biztosítékot. Ebben az esetben a csatlakozóház (SG4, lásd az ábrát) nincs használatban, és a zörgés vagy súrlódás elkerülése érdekében a kábelköteghez kell rögzíteni.

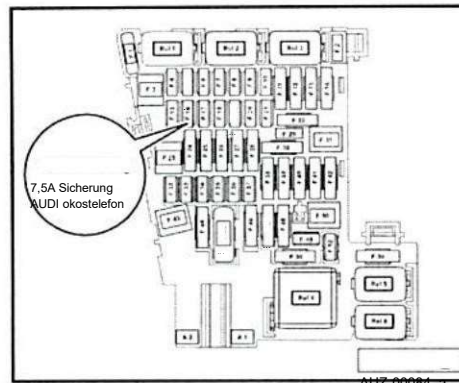

Ha a C biztosítéktartó 16A nyílása foglalt, húzza ki a meglévő 1. vezetékét (lásd az ábrát) a 16A nyílásból, és helyezze be a vezetékét a 3. foglalat 1. kamrájába (BG3, üres ház a szállítási terjedelemben). Helyezze be a 2. vezeték krimpelt csatlakozását a C biztosítéktartó 16A nyílásába. Dugja össze az aljzatházat (BG3) és csapos ház (SG4).

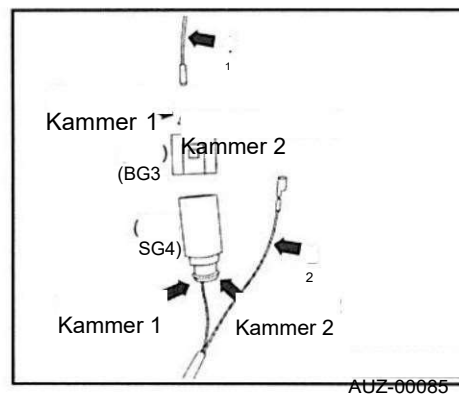





## 4.4 A médiaaljzat csatlakoztatása és telepítése

- A fő kábelköteg csatlakozóját újra rögzíteni kell a szállítási terjedelemben szereplő csatlakozóra. Helyezze be a tápegység kábelkötegét a mellékelt csatlakozókamrába. Ehhez lásd az alábbi táblázatot.

- Ezután telepítse a média aljzatot.

### Pin hozzárendelés Q2 médiafoglalathoz

CURRENT: Rögzítéskiosztás a médiafoglalathoz	ÚJ: Rögzítéskiosztás a médiafoglalathoz
6 tűs csatlakozó a médiaaljzathoz	6 tűs csatlakozó utólag beszerelhető kábelkötegből
1. tű (kék/lila) 2. tű (barna/sárga) 4. érintkező (sárga) 5. tű (zöld) 6. tű (zöld)	3. érintkező (kék/lila) 2. érintkező (barna/sárga) 4. érintkező (sárga) 5. érintkező (zöld) 6. érintkező (zöld) 1. érintkező (piros/fekete) - érintkező a tápegység kábelkötegéhez

### Rögzítéskiosztás A3-as médiafoglalathoz

CURRENT: Rögzítéskiosztás a médiafoglalathoz	ÚJ: Rögzítéskiosztás a médiafoglalathoz
6 tűs csatlakozó a médiaaljzathoz	6 tűs csatlakozó utólag beszerelhető kábelkötegből
1. tű (sárga/zöld) 2. tű (barna) 4. tű (sárga) 5. érintkező (zöld) 6. tű (zöld) 3. érintkező n.c.	3. érintkező (sárga/zöld) 2. érintkező (barna) 4. érintkező (sárga) 5. érintkező (zöld) 6. érintkező (zöld) 1. érintkező (piros/fekete) - érintkező a tápegység kábelkötegéhez

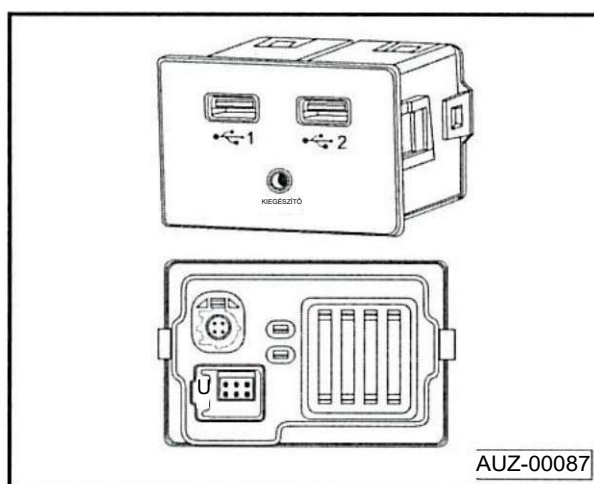



## Tűkiosztás A4/A5 és Q5 médiafoglalathoz

CURRENT: Rögzítéskiosztás a médiafoglalathoz	Új: Rögzítéskiosztás a médiafoglalathoz
6 tűs csatlakozó médiaaljzathoz	8 tűs csatlakozó utólag beszerelhető kábelkötegből
Ebben a változatban nincs szükség a tápegység utólagos kábelkötegeire.	
8W0.971.636 (fekete)	8L0.971.883
1. tű (piros/fekete) 2. tű (barna) 3. tű (zöld/piros) 4. tű (sárga) 5. tű (zöld) 6. tű (zöld)	(fekete) 7. tű (piros/fekete) 6. tű (barna) 5. tű (zöld/piros) 3. tű (sárga) 2. tű (zöld) 1. tű (zöld) 8. tű n.c.4 n.c. tű
-	
-	
6 tűs csatlakozó médiaaljzathoz	8 tűs csatlakozó utólag beszerelhető
8W0.971.636.A (barna) 1.	kábelkötegből )
tű (zöld/piros) 2. érintkező (barna/piros) 3. érintkező	8L0.971.883 (fekete) 5. érintkező (zöld/piros) 6. érintkező (barna/piros) 4. érintkező n.c. 3. érintkező (sárga) 2. érintkező (zöld) 1. érintkező (zöld) 7.
n.c.	érintkező a tápegység kábelkötegehez 8 n.c. érintkező
4. tű (sárga)	
5. tű (zöld) 6. tű (zöld)	
-	
-	
8 tűs csatlakozó médiaaljzathoz	8 tűs csatlakozó utólag beszerelhető
8K0.971.883 (barna)	kábelkötegből
1. tű (zöld) 2. tű (zöld) 3. tű (sárga) 4. tű (lila/piros) 5. tű (zöld/piros) 6. érintkező (barna/piros) 7. tű n.c.	8L0.971.883 (fekete) 1. tű (zöld) 2. tű (zöld) 3. érintkező (sárga) 4. érintkező (lila/piros) 5. érintkező (zöld/piros) 6. érintkező (barna/piros) 7. érintkező a tápegység kábelkötegehez 8 n.c. érintkező
8 n.c. tű	

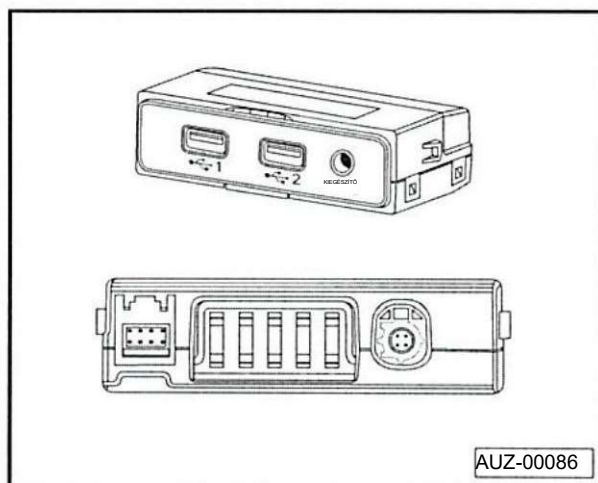





## 5. Végső eljárások és az Audi okostelefon-interfész aktiválása minden járműre alkalmazható

Rögzítse az összes utólag felszerelt vezetékét a jármű meglévő vezetékéhez vagy konzoljaihoz kábelkötegelőkkel vagy szövetszalaggal a zörgés vagy súrlódás elkerülése érdekében.

- Szerelje fel az összes kárpitot és járműalkatrészt fordított sorrendben.
- = ELSA javítási csoport -68
- = ELSA javítási csoport -91
- = ELSA javítási csoport -90



Megjegyzés Garantálni kell, hogy a jármű akkumulátorának nyitott áramköri feszültsége legalább 12,5 V legyen. A jármű feszültségének fenntartásához a folyamat során csatlakoztasson egy akkumulátortöltőt -VAS 590X -. Ha az eljárás és a tesztművelet hiba nélkül fejeződik be, a jármű konfigurációját csak egyszer hajtják végre. Hacsak a rendszer nem kéri, a jármű konfigurálására tett többszöri kísérlet hibaüzeneteket okozhat, és nincs hatással a konfigurációra.

Az FM-kód (aktiváló kód), a licenccsám (aktiválási szám) és a PIN-kód (aktiválási PIN-kód) szükséges a szoftver frissítéséhez. Ez az információ megtalálható a mellékelt szoftverben igazolás.

- Csatlakoztassa az ODIS szolgáltatással ellátott járműdiagnosztikai tesztet a jármű diagnosztikai csatlakozójához, amikor a gyújtás ki van kapcsolva.
- Kapcsolja be a gyújtást.
- Válassza ki a "Start diagnosztika" (Diagnosztizálja az indítást) üzemmódot, és azonosítsa a járművet.
- Váltson a "Vezérlőegységek" (Steuergeräte) fülre, és hívja elő az "Eseménymemória listát" (Ereignisspeicherliste), hogy áttekintést kapjon az eseménymemóriában tárolt összes bejegyzésről.
- Javítsa ki a releváns hibákat és törölje az eseménymemóriát.
- Váltson a "Speciális funkciók" (Sonderfunktionen) fülre, és válassza a "Szoftververziók kezelése (SVM)" lehetőséget.

- Indítsa el az "SVM - Engedélyezés" (SVM - Freischaltung) programot, és tartsa be a jegyzeteket és a tesztfeltételeket!

Válassza a "-1- Újonnan beszerzett adatok/funkciók engedélyezése" (-1- neu erworbene Daten/Funktionen freischalten) lehetőséget, és kövesse a járműdiagnosztikai teszter utasításait.

A kód megadása után létrejön az online kapcsolat, és megtörténik a szoftver adaptálása.

- Végdiagnózis.
- Kapcsolja ki a gyújtást és válassza le a jármű diagnosztikai teszterét.

Várja meg a busz alvó üzemmódját, vagy végezze el a rendszer alaphelyzetbe állítását, hogy az Audi okostelefon-interfész megjelenjen az MMI-ben.

\_Végezzen funkcionális ellenőrzést az Audi okostelefon felületén.

= A jármű kezelési kézikönyve