

Beszereelési útmutató

Kerékpártartó

80A.071.128 szállítási csomaghoz
Eredeti Audi tartozék

Kiadás 01

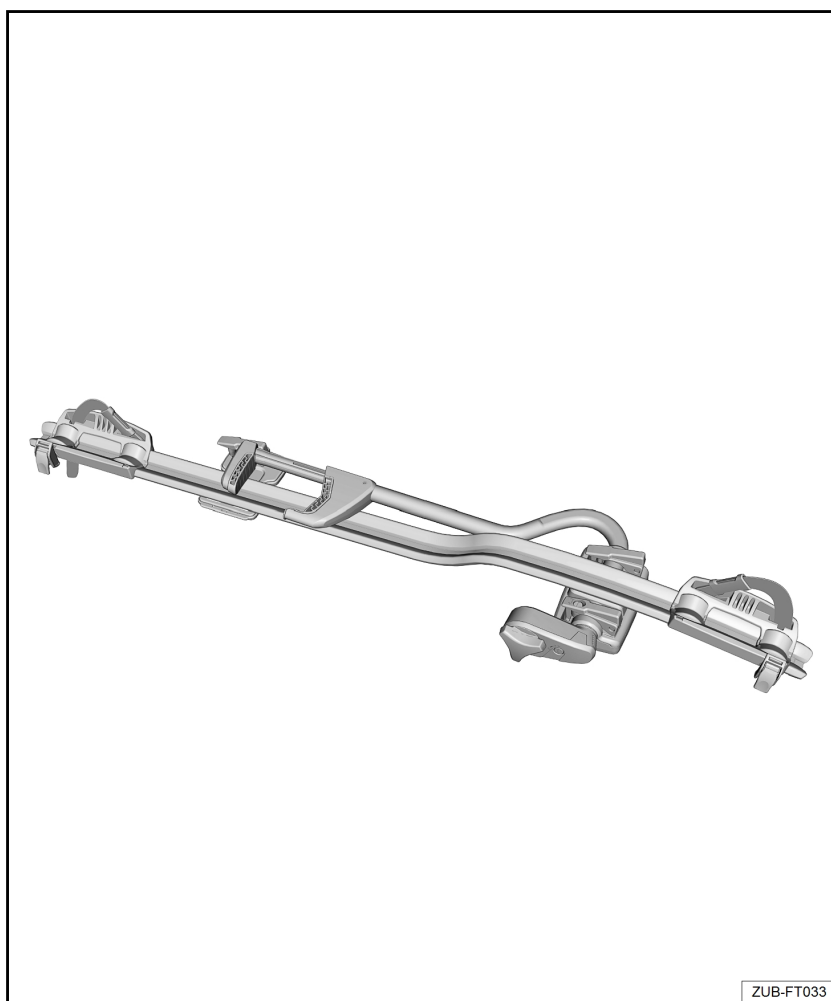



Tartalomjegyzék

1	Általános tudnivalók	1
2	Biztonsági utasítások	2
3	A szállítási terjedelem és az alkatrészek áttekintése	6
3.1	Alkatrészek áttekintése	6
4	A kerékpártartó alapvető összeszerelése	7
5	A kerékpártartó és a kerékpár össze- és szétszerelése	9
5.1	A kerékpártartó felszerelése az alaptartóra	9
5.2	A kerékpártartó leszerelése az alaptartóról	10
5.3	A kerékpár felszerelése a kerékpártartóra	10
5.4	A kerékpár leszerelése a kerékpártartóról	13
6	További összeszerelési munkák	14
6.1	Változtassa meg a rögzítés irányát, hogy könnyebb legyen a kerékpárt a jármű bal oldalán rögzíteni.	14
6.2	A tartókengyel felszerelésének ellenőrzése	14
6.3	Ápolási tudnivalók	15



1 Általános tudnivalók

A kerékpártartó felszerelése előtt figyelmesen olvassa el ezt az útmutatót, és vegye figyelembe a FIGYELMEZTETÉSEKET, elővigyázatossági és tájékoztató információkat.



FIGYELEM!

Az ezzel a szimbólummal jelölt szövegek az Ön személyes biztonságára vonatkozó információkat tartalmaznak és a lehetséges baleset- és sérülésveszélyekre hívják fel a figyelmet.



Figyelem!

Az ilyen szimbólummal jelzett szövegrészek a jármű lehetséges károsodására figyelmeztetnek.



Megjegyzés

Az ilyen szimbólummal jelzett szövegrészek kiegészítő információkat tartalmaznak.

Az AUDI AG a jelen szerelési útmutató tartalmának figyelmen kívül hagyása esetén nem vállal felelősséget.



2 Biztonsági utasítások

FIGYELEM!

A kerékpártartó felszerelésére, kezelésére és használatára vonatkozó, jelen útmutatóban leírt munkalépéseket és biztonsági utasításokat maradéktalanul be kell tartani.

- ◆ **Még a legkisebb eltérés is a kerékpártartó vagy a felszerelt kerékpár kilazulását okozhatja.**
- ◆ **A kerékpártartót úgy tervezték, hogy szakszerű felszerelés, kezelés és használat esetén a jármű ne sérülhessen meg.**
- ◆ **A gyártó kifejezetten nem vállal felelősséget a meghatározott összeszerelési eljárás vagy utasítások be nem tartásából eredő károkért.**
- ◆ **Az útmutatóban leírtaktól eltérő, szakszerűtlen összeszerelés, kezelés vagy használat érvényteleníti a gyártóval szembeni garanciaigényeket.**

FIGYELEM!

Az alaptartóhoz tartozó kerékpártartó csak kerékpárok szállítására alkalmas.

- ◆ **A sérült alkatrészeket azonnal cserélje ki.**
- ◆ **Ne használjon rugalmas hevedereket vagy gumipókokat!**

Kulcsszám

- Jegyezze fel itt a kerékpártartó kulcsszámát, hogy könnyebb legyen pótolni, ha elveszett.

Megjegyzés

Tartsa a leírást és a kulcsot a kesztyűtartóban!

Tetőterhelés, ill. a kerékpártartó megrakodása

FIGYELEM!

Soha ne lépje túl

- ◆ **a megengedett legnagyobb tetőterhelést,**
 - ◆ **a megengedett legnagyobb tengelyterheléseket,**
 - ◆ **a jármű megengedett legnagyobb össz tömegét**
- ⇒ **Jármű használati útmutatója – balesetveszély!**

A kerékpártartó legfeljebb 20 kg (44,1 font) súlyú kerékpárral használható.

A tetőterhelés kiszámítása

Alaptartó

kb. 7,0 kg (15,4 font)

+

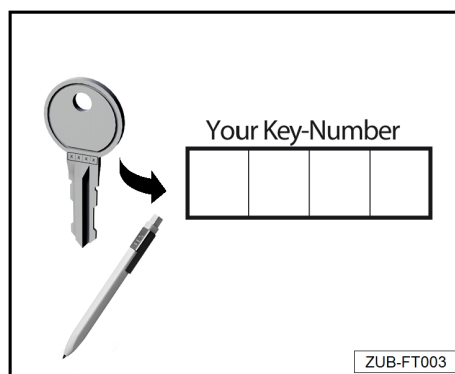



A tetőterhelés kiszámítása	
Kerékpártartó	4,2 kg (9,3 font)
+	
Kerékpár (max. 20 kg (44,1 font) kerékpáronként)	x kg (font)
+	
Egyéb tetőterhelések	x kg (font)
=	
≤ max. tetőterhelés	⇒ jármű használati útmutatója

Oldalszél-érzékenység

A kerékpártartó megváltoztatja a jármű menettulajdonságait. Az oldalszél-érzékenység nő, és a kanyarodási, ill. fékezési viselkedés változik.



FIGYELEM!

A jármű menet- és fékezési jellemzői, valamint oldalát érő szélhőkésékre való érzékenysége megváltozik. A vezetési stílust ennek megfelelően kell megválasztani – balesetveszély!

Maximum 130 km/h (81 mph) haladási sebesség ajánlott.

Erős oldalszélben vezessen különösen óvatosan:

- ◆ a tehergépjárművek szélárnyékába való be- és kihajtáskor,
- ◆ ha bokrok, fák, falak és házak, valamint egyéb akadályok mellett halad el,
- ◆ ha hidakon halad át.

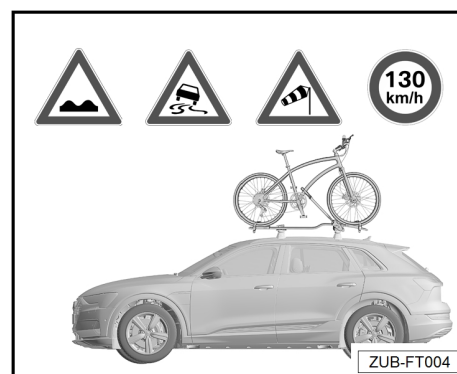

Járműmagasság



FIGYELEM!

Vegye figyelembe a jármű megváltozott magasságát. Különösen ügyeljen a következőkre:

- ◆ mélyen belógó ágak,
- ◆ alacsony átjárók,
- ◆ alacsony garázsbehajtók,
- ◆ magasságkorlátozások parkolóházakban, mélygarázsokban, hidakon, alagutakban és aluljárókban.

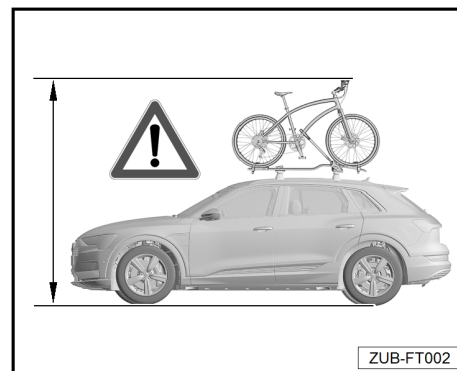



Rakodás – a csomagterfedél nyitási tartománya

⚠ Figyelem!

A jármű károsodásának elkerülése érdekében a kerékpártartó felszerelésekor ügyeljen arra, hogy a csomagtartófedelet óvatosan nyissa fel. Az automatikusan működtetett csomagtartófedéllel rendelkező járművek esetén ajánlott a nyitási szög beállítása ⇒ a jármű üzemeltetési útmutatója.

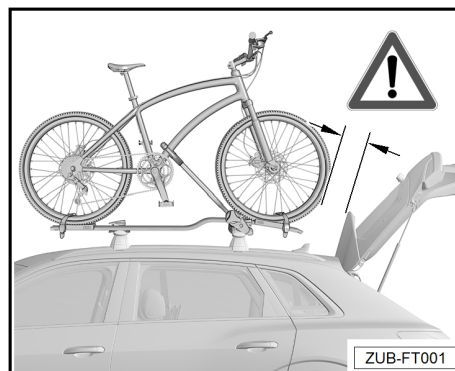

Autómosó

⚠ Figyelem!

Ne hagyja felszerelve az alaptartót és a kerékpártartót, ha autómosóba viszi a járművet.

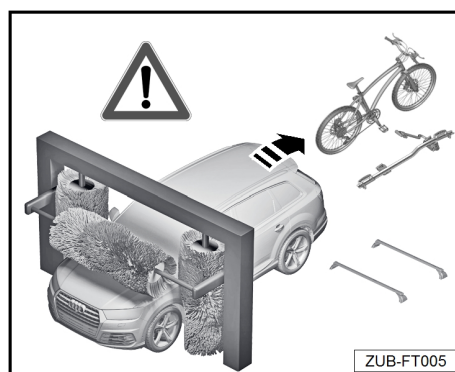

A kerékpár-felszerelési lehetőségek a járművön

- Egnél több kerékpár felrakása esetén a kerékpárokat el-lentétes irányban szerelje fel.

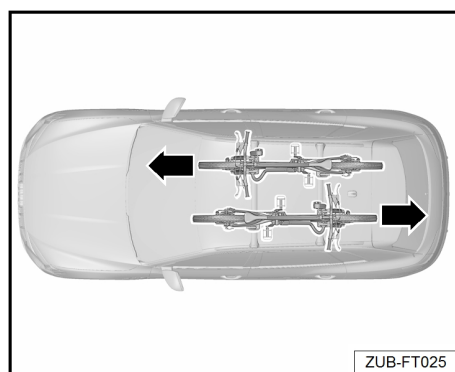

Általános biztonsági tudnivalók

⚠ FIGYELEM!

Mielőtt megkezdéné a szerelést, kérjük, olvassa el gondosan a szerelési útmutatót. A szerelési útmutató és a biztonsági tudnivalók figyelmen kívül hagyásával saját, és mások biztonságát veszélyezteti.



⚠ FIGYELEM!

Az alaptartó és a felépítmény csavarkötéseinek és csatlakozásainak előírászerű illeszkedését és felszerelését minden utazás előtt ellenőrizni kell, és azokat szükség esetén meg kell húzni.

Ellenőrizze a csavarkötéseket és csatlakozásokat megfelelő időközönként, és szükség esetén húzza meg őket. Kedvezőtlen útviszonyok esetén gyakrabban ellenőrizze a csavarkötéseket és összeköttetéseket.

Ha ezt nem követi, akkor fennáll az alaptartó, ill. a felépítmények meglazulásának vagy elvesztésének veszélye – balesetveszély!

⚠ FIGYELEM!

Az úton haladók biztonsága érdekében használaton kívül távolítsa el az alaptartót és a felépítményt a járműről.

⚠ FIGYELEM!

Az alkatrészek javítását vagy cseréjét szakszervizben végeztesse el. Az Audi márkakereskedésekben beszerezhető eredeti alkatrészek használata javasolt.

ⓘ Figyelem!

Ne hagyja felszerelve az alaptartót és az esetleges felépítményt, ha autósóba viszi a járművet.

ⓘ Megjegyzés

A kerékpártartóval való közlekedés szélzajt okozhat.

ⓘ Megjegyzés

- ◆ **Tartsa be a kerékpártartók más országokban történő használatára vonatkozó törvényi előírásokat.**
- ◆ **Ha nem használja, szerelje le a kerékpártartót.**
- ◆ **A műszaki változtatások jogát fenntartjuk.**



3 A szállítási terjedelem és az alkatrészek áttekintése

Mennyiség	Alkatrész
1	Kerékpártartó
2	Kulcs
2	Hosszú T-hornyos csavar ¹⁾
1	Rövid T-hornyos csavar ¹⁾
2	Rögzítőkar zár nélkül ¹⁾
3	Csap belső menettel ¹⁾
2	Feszítőszíj ¹⁾
2	Felnívédő ¹⁾

¹⁾ Műanyag tasak tartalma

3.1 Alkatrészek áttekintése

- 1 - Keréktartó (2 db)
- 2 - Rögzítőkapocs (1 db)
- 3 - Tartókengyel (1 db)
- 4 - Kulcs (2 db)
- 5 - Feszítőcsavar (4 db)
- 6 - Mozgósaru (hátsó) (1 db)
- 7 - Tartósín (1 db)
- 8 - Forgatógomb (gyorsrögzítő funkció) (1 db)
- 9 - Rögzítőkar zárral (1 db)
- 10 - Alaptest (1 db)
- 11 - Feszítőszíjak (2 db)
- 12 - Felnívédők (2 db)
- 13 - Hosszú T-hornyos csavar (1 db)
- 14 - Csap belső menettel (3x)
- 15 - Rövid T-hornyos csavarok (2 db)
- 16 - Rögzítőkar zár nélkül (2 db)

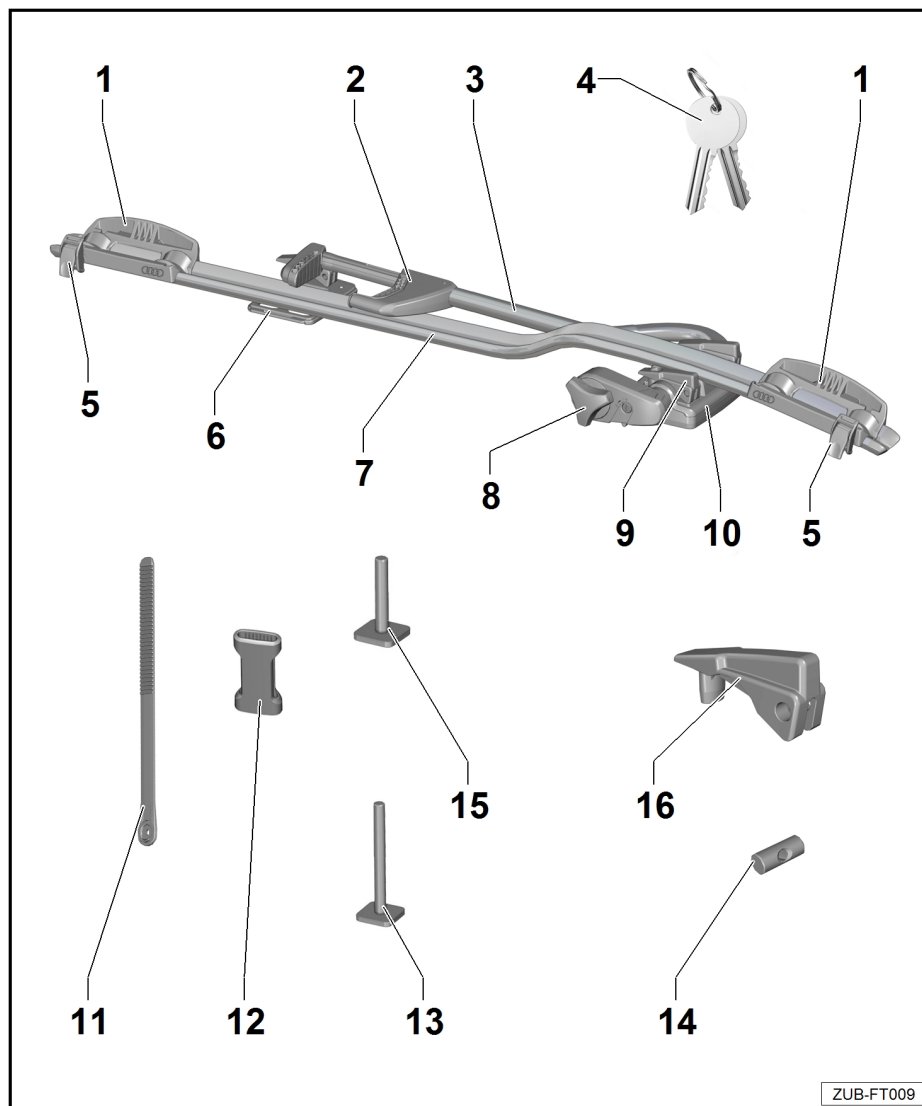



4 A kerékpártartó alapvető össze- szerelése

FIGYELEM!

Egyes járműtípusok esetében a kerékpártartót csak a haladási irányban szabad felszerelni. Kérjük, tartsa be az alaptartóra vonatkozó szerelési utasításokat – balesetveszély!

- Felszerelés előtt ellenőrizze a szállítási terjedelem hiánytalanságát.
- Használja a mellékelt kulcsot -4- a zárral ellátott rögzítőkaron lévő zár kinyitásához, és -9- távolítsa el a rögzítőkart a zárral.

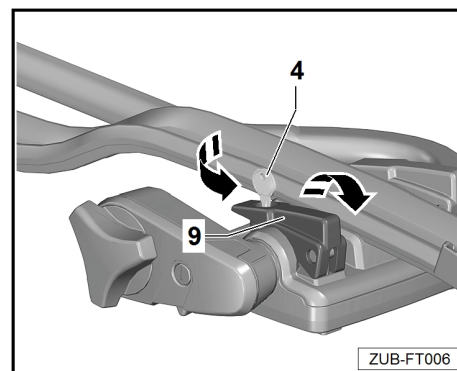

- Illessze be a belső menetes csapot -14- a zárral ellátott rögzítőkarba -9- és a zár nélküli rögzítőkarba -16- (2 db).

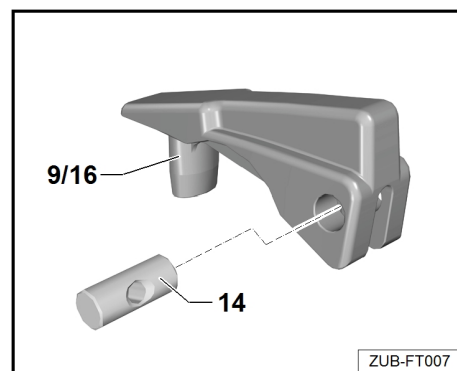

- Vezesse át a rövid T-hornyos csavart -15- alulról a mozgósáru -A- furatán (hátul) -6-, és csavarja be a zár nélküli rögzítőkart -16- 1-3 fordulattal.
- Vezesse át a hosszú T-hornyos csavart -13- alulról az alaptest -B- furatán, és csavarja be a zár nélküli rögzítőkart -16- 1-3 fordulattal.
- Vezesse át a hosszú T-hornyos csavart -13- alulról az alaptest -C- furatán, és csavarja be a zárral ellátott rögzítőkart -9- 1-3 fordulattal.

Megjegyzés

Szerelje fel a zárral ellátott rögzítőkart a forgatógomb felé néző oldalon.

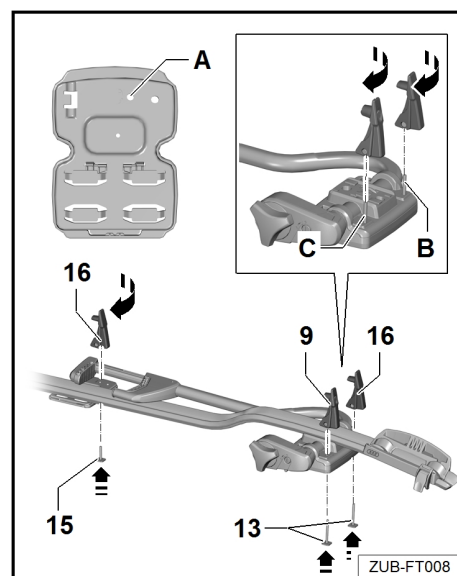



- Tolja át alulról ütközésig a feszítősíjat -11- az első kerék rögzítőjén -1- (a feszítősíj sima oldala a tartósín felé mutat).
- Felülről helyezze a felnivedőt -12- a feszítősíjra -11-.
- Hajlítsa hátra a feszítősíjat -11-, és illessze be a keréktartó -1- -D- feszítősíjtartójába.

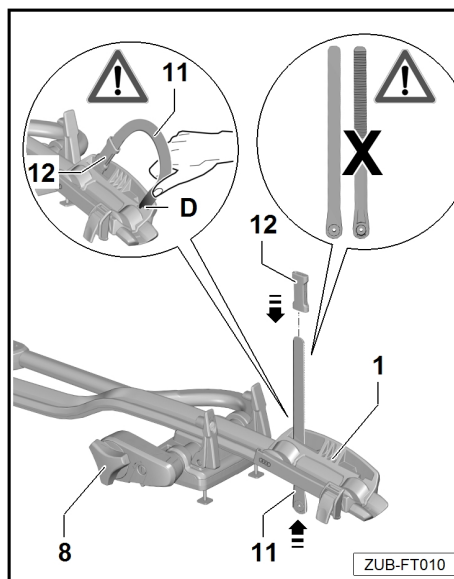

- Tolja át alulról ütközésig a feszítősíjat -11- a hátsó kerék rögzítőjén -1- (a feszítősíj sima oldala a tartósín felé mutat).
- Felülről helyezze a felnivedőt -12- a feszítősíjra -11-.
- Hajlítsa hátra a feszítősíjat -11-, és illessze be a keréktartó -1- -D- feszítősíjtartójába.

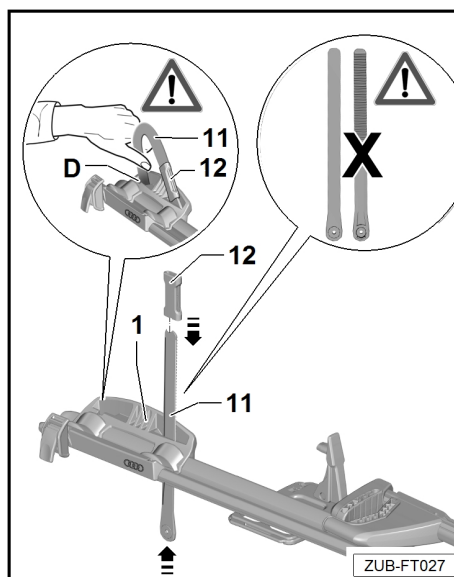



5 A kerékpártartó és a kerékpár össze- és szétszerelése

5.1 A kerékpártartó felszerelése az alaptartóra

Megjegyzés

A kerékpártartót a jármű jobb oldalára történő felszerelésre készítik elő a gyárban. Ha a felszerelést a jármű bal oldalán kell elvégezni, a kerékpártartó módosítható ⇒ „Felszerelés irányának megváltoztatása – a kerékpár egyszerűbb rögzítése érdekében a jármű bal oldalára”, lásd 14. oldal.

- Állítsa be a távolságot az alaptartó tartóhídjai között a mozgósaru (hátsó) -6- eltolásával (-a nyíl-).

FIGYELEM!

Ügyeljen arra, hogy a T-hornyos csavarok -13- és -15- (2 db) teljesen becsússzanak az -E- hornyokba – balesetveszély!

- Illessze be a kerékpártartó T-hornyos csavarjait (-13- és -15-) oldalirányban az alaptartó -E- hornyába, és tolja a kerékpártartót a kívánt helyzetbe az alaptartóval párhuzamosan -(b nyíl-).

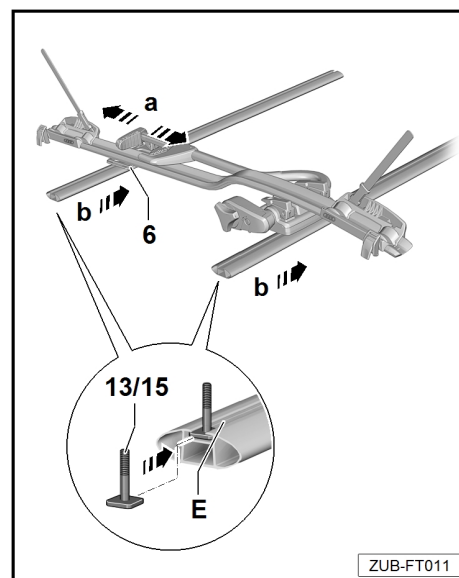

- Igazítsa úgy a kerékpártartót, hogy az alaptesten lévő vezetőcsapok -(nyíl-) az alaptartó T-hornyába kerüljenek.

FIGYELEM!

A rögzítőkar meghúzásakor a vezetőcsapoknak -(nyíl-) az alaptartó T-hornyában kell feküdni. Ellenkező esetben az alkatrészek meglazulhatnak, és ezáltal elveszhetnek – balesetveszély!

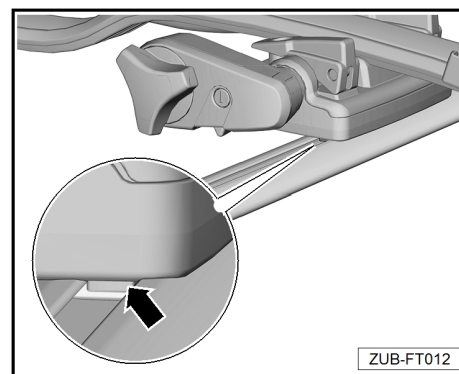



- Forgassa el a három rögzítőkart 10–12 fordulattal az óramutató járásával megegyező irányba -(a nyíl)-.
- Erőt kifejtve zárja a rögzítőkart (-c nyíl-).

⚠ Figyelem!

Ha a rögzítőkarak erő kifejtés nélkül zárhatók, a kerékpártartó lazán illeszkedik és kilazulhat!

- ◆ Ha a megfelelő rögzítőkart nem lehet lezárni, forgassa el egy fordulattal az óramutató járásával ellentétes irányba (-b nyíl-), és nyomja meg erővel (-c nyíl-).
- ◆ Ha a megfelelő rögzítőkart erő kifejtése nélkül is be lehet zárni, forgassa el egy fordulattal az óramutató járásával megegyező irányban -(a nyíl)-, és zárja le erővel (-c nyíl-).
- Használja a mellékelt kulcsot -4- a szorítókaron -9- lévő zár bezárásához.

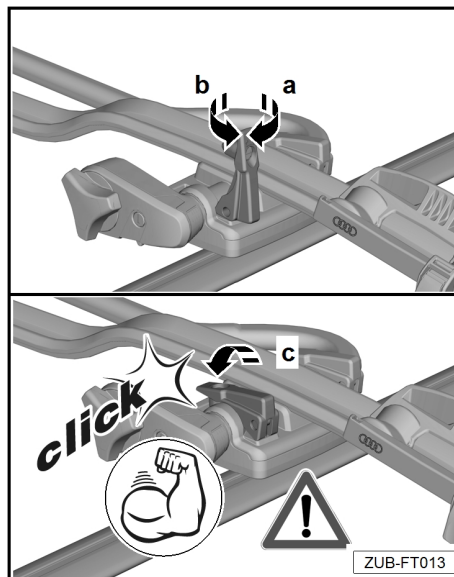

Rakodás – a csomagterfedél nyitási tartománya

⚠ Figyelem!

A jármű károsodásának megelőzése érdekében a kiegészítő alkatrészek (pl. tetőcsomagtartó, kerékpártartó stb.) és hosszabb áruk szállításakor ügyeljen arra, hogy a csomagtartófedelelet óvatosan nyissa fel. Az automatikusan működő csomagtartófedéllel rendelkező járművek esetén ajánlott a nyitási szög beállítása ⇒ a jármű üzemeltetési útmutatója.

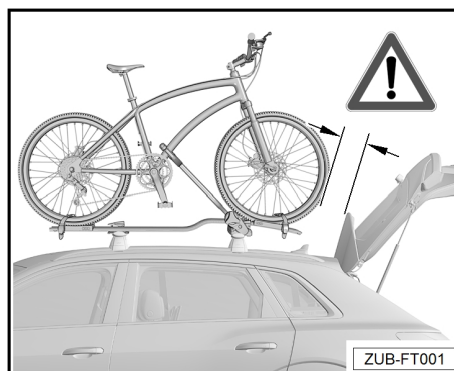

5.2 A kerékpártartó leszerelése az alaptartóról

- A kerékpártartó leszereléséhez kövesse fordított sorrendben a lépéseket.

5.3 A kerékpár felszerelése a kerékpártartóra

⚠ FIGYELEM!

A felrakodás előtt távolítsa el a gyermeküléseket, laza alkatrészeket, pl. kulacsokat, nyeregtáskákat stb.

Ne használjon ponyvákat vagy védőhuzatokat a kerékpárok letakarásához.



Poz.	a	b
-1-	min. 22 mm; max. 80 mm	min. 22 mm; max. 100 mm
-2-	min. 22 mm; max. 80 mm	

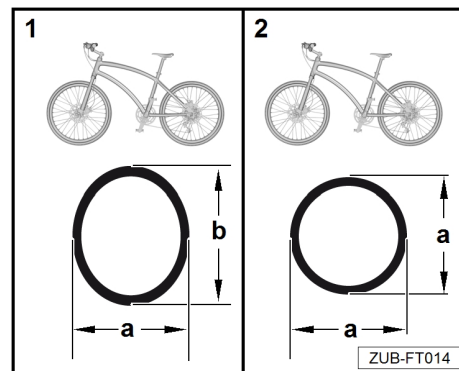

Megengedett vázméret

- A forgatógombon -8- lévő zár kinyitásához használja a mellékelt kulcsot -4-.
- Fordítsa el a tartókengyelt -3- felfelé (-a nyíl-).
- Óvatosan állítsa a kerékpárt a kerékpártartóra, és tartsa a helyén.

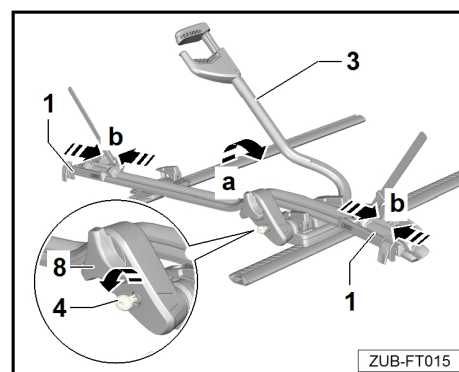

- Helyezze el a rögzítőkapcsot -2- a kerékpárváz alsó csövén -F- a lánckerék -G- közelében.

⚠ Figyelem!

A tartókengyel -3- rögzítőkapcsának -2- a lehető legközelebb kell lennie a lánckerékhez (-nyíl-).

Helyezze az alsó csövet -F- középre a tartókengyelen -3- lévő rögzítőkapocsba -2-.

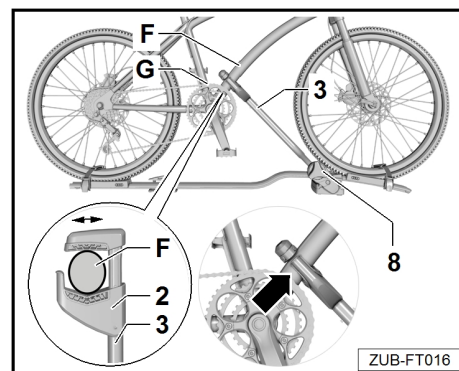

- Fordítsa el a forgatógombot -8- jobbra, amíg a rögzítőkapocs -2- enyhén rögzíti az alsó csövet -F-.
- Állítsa a keréktartókat -1- függőlegesen a kerékagy -H- alá.
- Fordítsa el a forgatógombot -8- a lehető leginkább jobbra.
- Vezesse át a feszítősíjakat -11- a küllők között, a felni felett. A felnivédőt -12-, a felni felett középen kell elhelyezni.

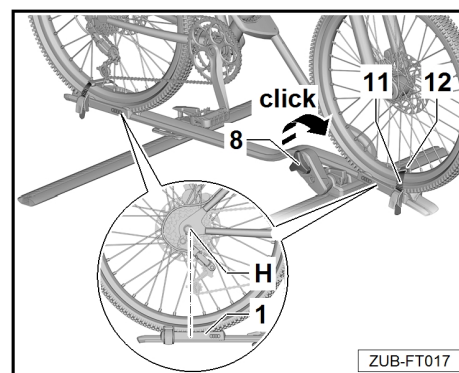



- Illessze a feszítőszíjat -11- a feszítőcsavarba -5-, és igazítsa középre.

⚠ Figyelem!

Ügyeljen a feszítőszíjak -11- és a járműtető közötti távolságra – a jármű tetejének sérülése!

- Húzza meg egyenletesen a feszítőszíjakat -11- mindkét oldalon.
- Ugyanígy szerelje fel a második feszítőszíjat -11- is.
- Rázással ellenőrizze a kerékpár stabilitását.
- Használja a mellékelt kulcsot -4- a forgatógombon -8- lévő zár bezárásához.

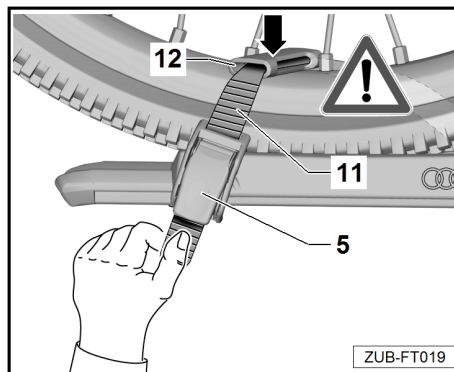

⚠ FIGYELEM!

Ellenőrizze, hogy a kerékpártartó és a szállítani kívánt kerékpár biztonságosan rögzítve van-e:

- ◆ minden utazás megkezdése előtt,
- ◆ kb. 10 km megtétele után,
- ◆ jó minőségű utakon kb. 500 km-enként,
- ◆ rossz minőségű (rázós) utakon gyakrabban,
- ◆ az esetleges eltolódások/elmozdulások szempontjából rendszeresen.

Ha a kerékpártartó és a kerékpár biztonságos rögzítését nem ellenőrzik, és szükség esetén a rögzítőelemeket nem húzzák meg, az a kerékpártartó megfelelő rögzítése esetén meglazuláshoz és ezáltal az alkatrészek elvesztéséhez vezethet – balesetveszély!

Tartsa be a kerékpártartóra vonatkozó ⇒ „biztonsági utasításokat” lásd a 2. oldalon.

- Állapítsa meg az új, kerékpárral együtt mért járműmagasságot.

⚠ FIGYELEM!

Vegye figyelembe a jármű megváltozott magasságát. Különösen ügyeljen a következőkre:

- ◆ mélyen belógó ágak,
- ◆ alacsony átjárók,
- ◆ alacsony garázsbehajtók,
- ◆ magasságkorlátozások parkolóházakban és mélygarázsokban.

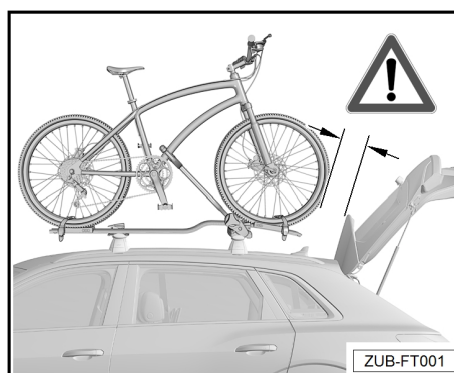



5.4 A kerékpár leszerelése a kerékpártartóról

- Nyissa ki a feszítőcsavarokat -5-, és hajlítsa hátra a feszítőszíjat -11-, majd illessze keréktartó -1- feszítőszíjtartójába -D-.
- A forgatógombon -8- lévő zár kinyitásához használja a mellékelt kulcsot -4-.
- Tartsa a helyén a kerékpárt, és nyomja le a forgatógomb -8- alatt az -I- kart -(a nyíl)- a tartókengyel -3- rögzítőkapcsának -2- kinyitásához -(b nyíl)-.
- Óvatosan emelje le a kerékpárt a kerékpártartóról.

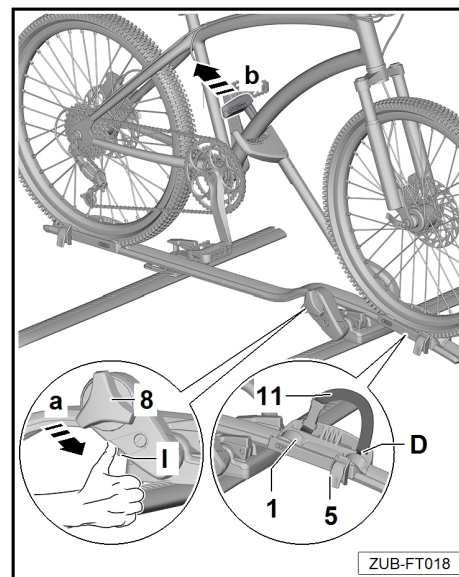

- A kerékpár eltávolítása után tolja előre a hátsó keréktartó -1- -(A nyíl)-, amíg fel nem tudja emelni a tartókengyelt -3-.
- Fordítsa lefelé a tartókengyelt -3- -(B nyíl)- és helyezze a keréktartóra -1-.

⚠ Figyelem!

Ügyeljen a feszítőszíjak -11- és a járműtető közötti távolságra – a jármű tetejének sérülése!

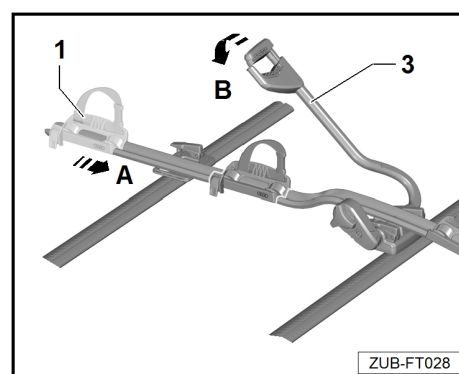

- Vezesse át a feszítőszíjat -11- a tartókengyelen -2-, igazítsa középre, és illessze be a feszítőcsavarba -5- a tartókengyel rögzítéséhez.
- Illessze az elülső feszítőszíjat -11- a feszítőcsavarba -5-, és igazítsa középre.

⚠ Figyelem!

Ügyeljen a feszítőszíjak -11- és a járműtető közötti távolságra – a jármű tetejének sérülése!

- Húzza meg egyenletesen a feszítőszíjakat -11- mindkét oldalon.

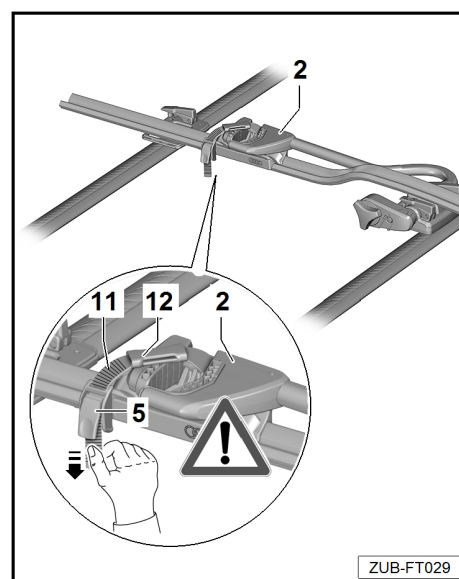



6 További összeszerelési munkák

A további összeszerelési munkákhoz kézügyességre és speciális szerszámokra van szükség. Ezért javasoljuk, hogy ezeket a munkákat Audi márkaszervizben vagy szak-szervizben végeztesse el.

6.1 Változtassa meg a rögzítés irányát, hogy könnyebb legyen a kerékpárt a jármű bal oldalán rögzíteni.

- ◆ A kerékpártartót leszerelték.
- Távolítsa el a tartósín -7- végein lévő végdarabokat -J-. Húzza le a keréktartókat -1- és a mozgósarut (hátral) -6- a nyíl irányába.
- Fordítsa meg a kerékpártartót.

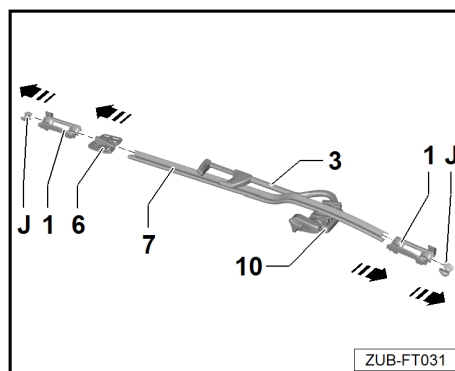

- Csavarhúzóval lazítsa meg a zárat - (nagyító)-.
- Vegye le az alaptestet, és fordítsa el 180°-kal.
- Fordítsa a tartókengyelt -3- az új kiindulási helyzetbe.
- Csavarhúzó segítségével húzza meg a zárat - (nagyító)-.
- Helyezze el az alaptestet X = 250 mm távolságra a tartósín végétől.

⚠ Figyelem!

Az alaptestet a kerékpártartó ívelt része alatt kell elhelyezni - a jármű tetejének sérülése.

- Tolja a keréktartókat -1- a tartósínre -7-; a keréktartók magas oldala -1- a forgatógombbal ellentétes oldalon található.
- Helyezze a végdarabokat -J- a tartósín -7- végeire.

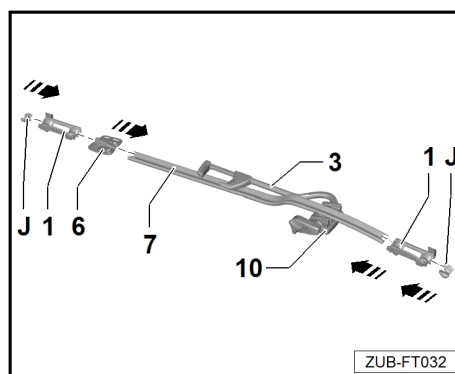
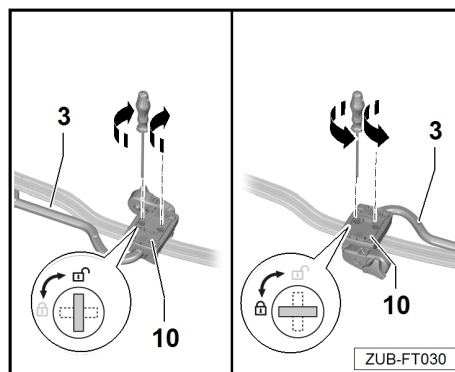

6.2 A tartókengyel felszerelésének ellenőrzése

- ◆ A kerékpártartót leszerelték.
- Fordítsa meg a kerékpártartót.



- Húzza meg a 5 mm-es hatlapú anyákat -(nyílak)- annyira, hogy a szorítóerő elegendő legyen, de a tartókengyel még állítható maradjon.

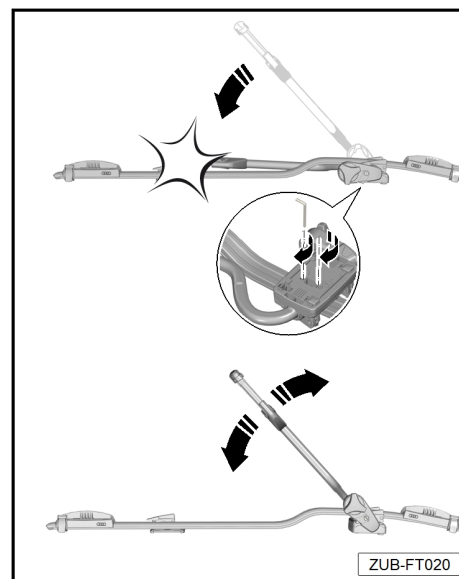

6.3 Ápolási tudnivalók



FIGYELEM!

Soha ne használjon kenőanyagokat a csavarkötéseken.

A kerékpártartó meglazulhat, ami Önnek vagy másoknak sérülést, és/vagy anyagi kárt okozhat.



Figyelem!

Ne használjon nagynyomású tisztítóberendezést a tisztításhoz.

Kerékpártartó

A kerékpártartót rendszeresen meg kell tisztítani és karban kell tartani; különösen télen el kell távolítani a port és a sót. A kerékpártartó vízzel tisztítható.

Zárak

A zárat több zárési ciklus, de legkésőbb minden nedves tisztítás után gondozni kell. Ehhez permetezze be a porvédő lemezt és a henger belsejét megfelelő kenőanyaggal, és működtesse néhányszor a kulccsal.

